



Jan Barendselaan 146, 2685 BW Poeldijk
Vraagprijs € 375.000,- k.k.

Omschrijving

“GENIETEN VAN GELIJKVLOERS WONEN MET EEN ROYALE TUIN VAN CIRCA 72 M²? DIT APPARTEMENT MAAKT HET MOGELIJK”

Op een centrale locatie in Poeldijk bevindt zich dit verzorgde 2-kamerappartement op de begane grond met een woonoppervlakte van circa 65 m². De woning beschikt over een lichte woonkamer, een goed bemeten slaapkamer, een nette keuken en badkamer, een zonnige voor- én achtertuin en maar liefst twee eigen bergingen. Dankzij de ligging op de begane grond, de eigen buitenruimtes en de actieve Vereniging van Eigenaren is dit een ideale woning voor starters, senioren of iedereen die comfortabel en gelijkvloers wil wonen.

Locatie

Het appartement is gelegen op een rustige locatie, op loopafstand van het gezellige centrum van Poeldijk. Hier vindt u diverse winkels, supermarkten, speciaalzaken en horecagelegenheden voor de dagelijkse voorzieningen. Dankzij de centrale ligging zijn Naaldwijk, Monster, Den Haag en het strand eenvoudig bereikbaar. Daarnaast is er in de omgeving voldoende gratis openbare parkeergelegenheid.

Indeling

Begane grond

Via het afgesloten portiek met het bellentableau en de brievenbussen bereikt u de entree van het appartement. Vanuit de hal zijn vrijwel alle vertrekken van de woning toegankelijk.

De woonkamer is dankzij de grote raampartijen heerlijk licht en biedt volop ruimte voor een comfortabele zit- en eethoek. De afgesloten keuken is praktisch ingedeeld en voorzien van diverse inbouwapparatuur en voldoende werk- en bergruimte.

De slaapkamer is ruim van opzet en biedt voldoende plaats voor een tweepersoonsbed en een kledingkast. De verzorgde badkamer is uitgerust met een douche en wastafel. Daarnaast beschikt de woning over een separate toiletruimte. Vanuit zowel de keuken als de slaapkamer heeft u direct toegang tot de achtertuin.

Een absoluut pluspunt van dit appartement is de royale tuin van ca. 72 m². Met zowel een voor- als achtertuin is er altijd een fijne plek om van de zon of juist de schaduw te genieten. De achtertuin biedt veel privacy en vormt een heerlijke plek om te ontspannen. Tot slot beschikt de woning over maar liefst twee eigen bergingen, ideaal voor het stallen van fietsen en het opbergen van tuinspullen of andere eigendommen.

Bijzonderheden

- Het bouwjaar betreft 1964;
- De woonoppervlakte bedraagt 65 m².
- Definitief energielabel C geldig tot en met 26-06-2036.
- Actieve VvE met een maandelijkse bijdrage van € 127,-.
- Het appartement beschikt over kunststof kozijnen.
- Twee eigen bergingen.
- Achtertuin van ca. 72 m².

Oplevering; Per direct

Kenmerken

Vraagprijs	: € 375.000,00
Soort	: Appartement
Open portiek	: Nee
Aantal kamers	: 2 kamers waarvan 1 slaapkamer(s)
Inhoud woning	: 242 m ³
Gebruiksoppervlakte woonfunctie	: 65 m ²
Soort appartement	: Benedenwoning
Bouwjaar	: 1964
Ligging	: In centrum, in woonwijk
Tuin	: Achtertuin, voortuin
Hoofdtuin	: Achtertuin 72 m ²
Garage	: Geen garage
Energie label	: C
Voorzieningen	: Buitenzonwering, Natuurlijke ventilatie

Locatie

Jan Barendselaan 146
2685 BW POELDIJK







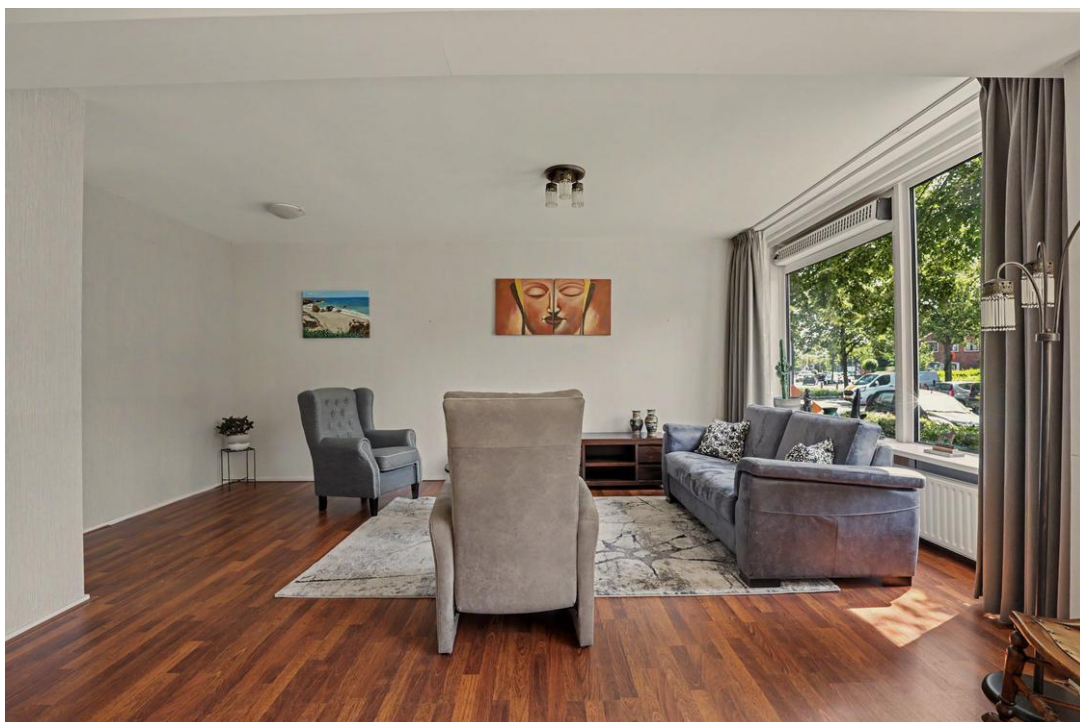

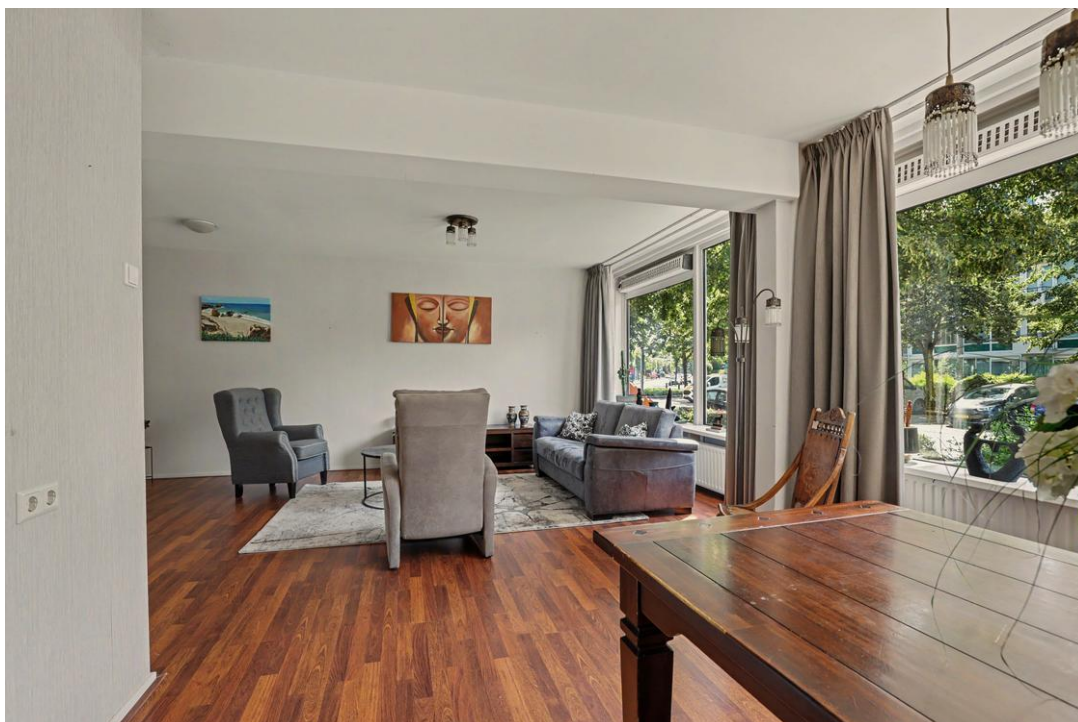
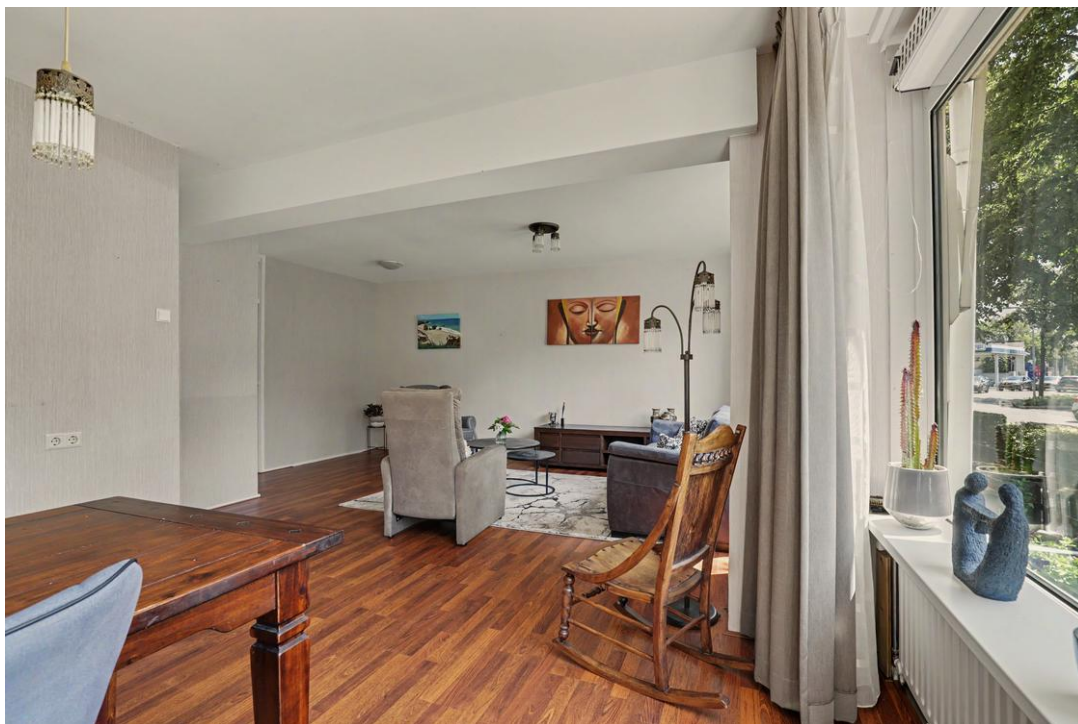

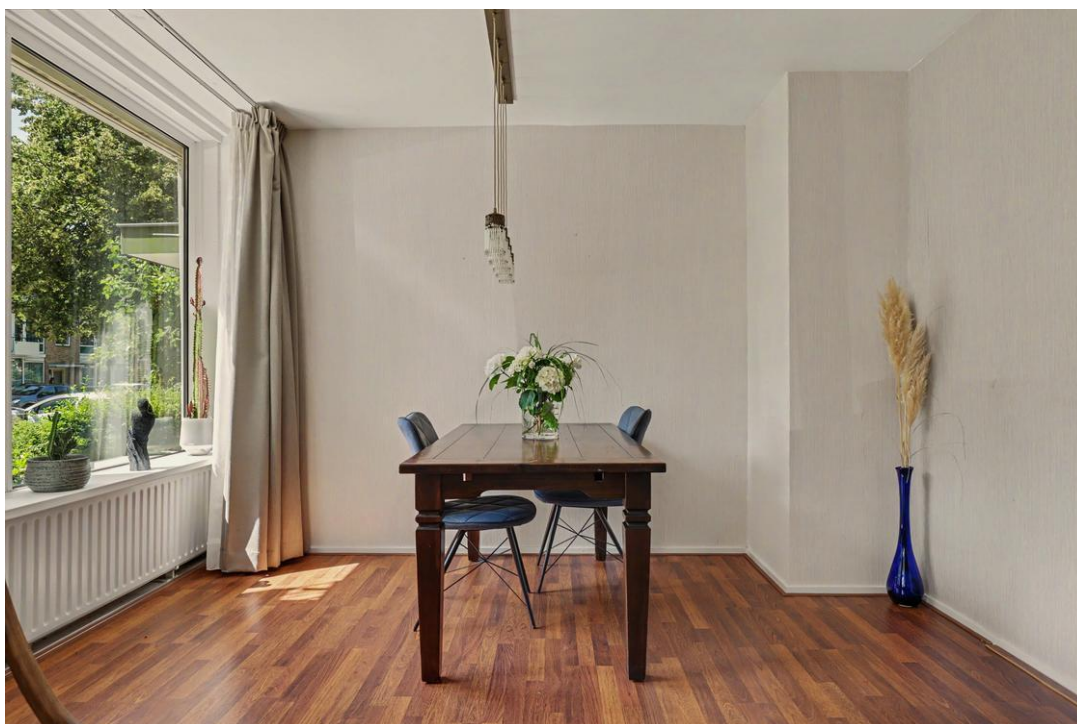



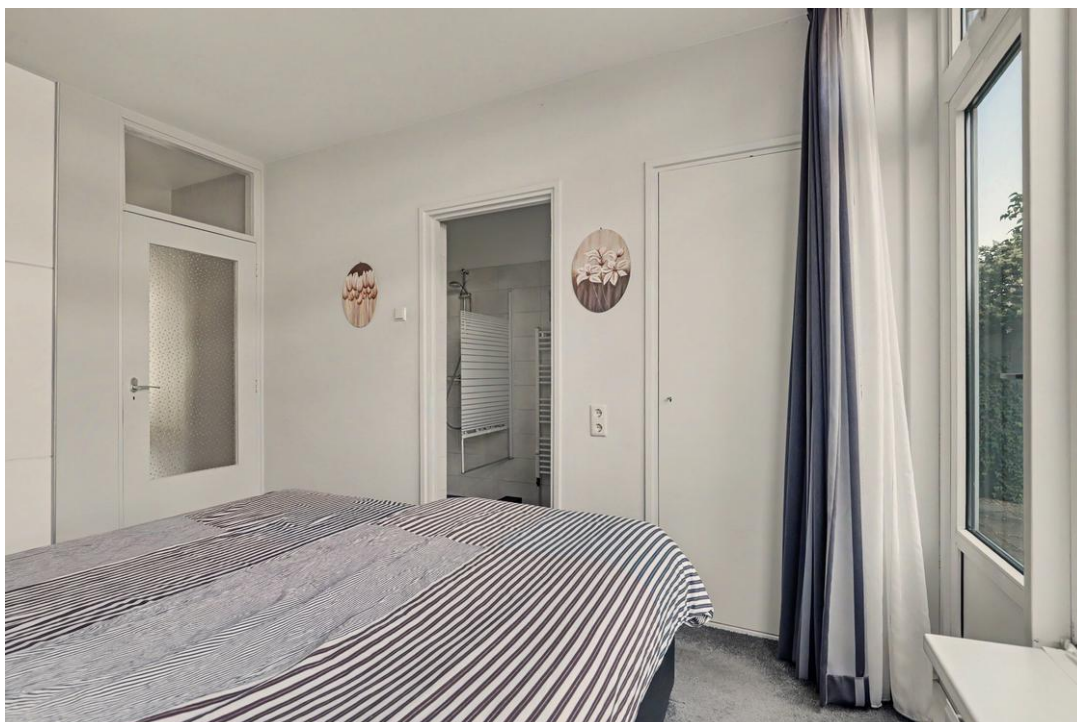

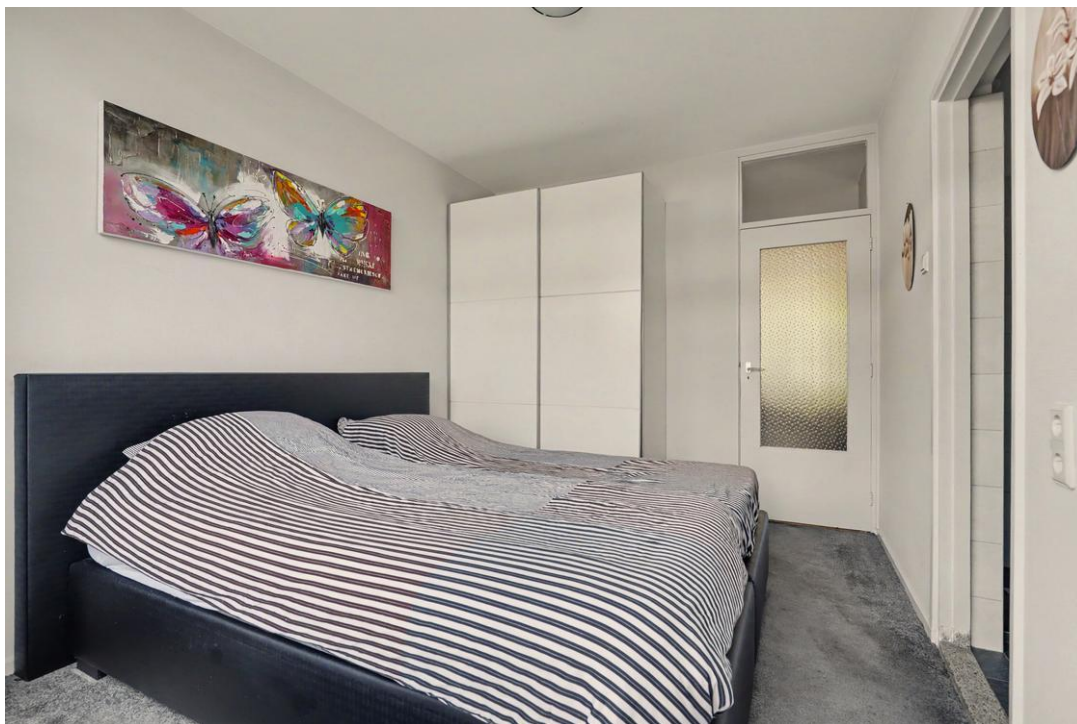

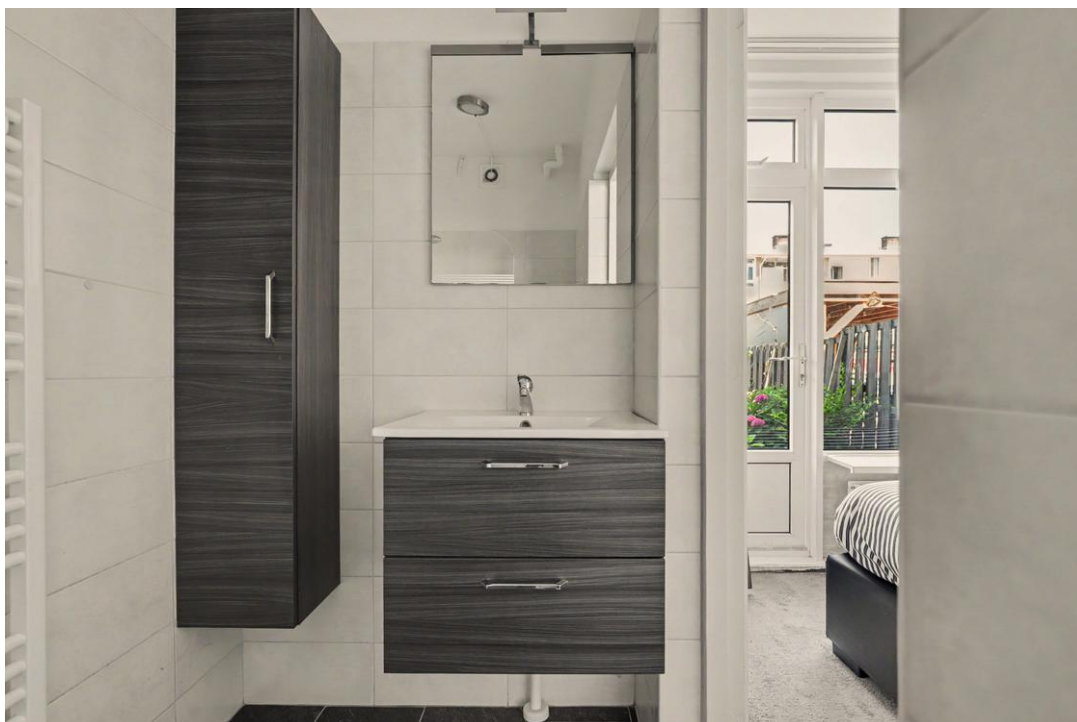
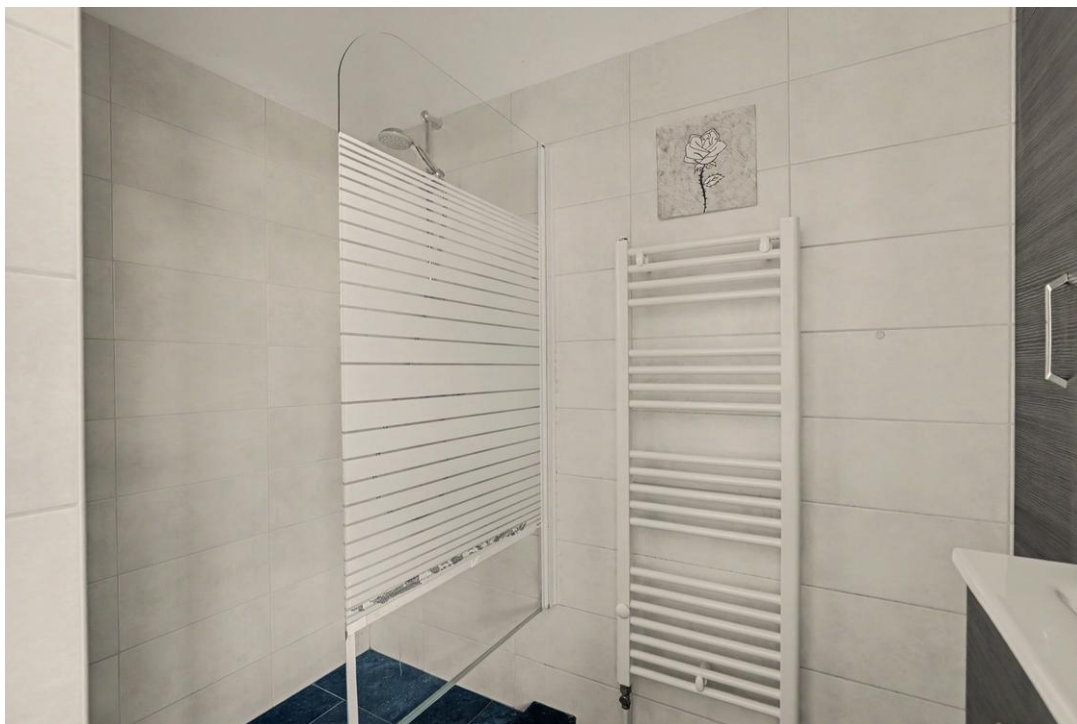

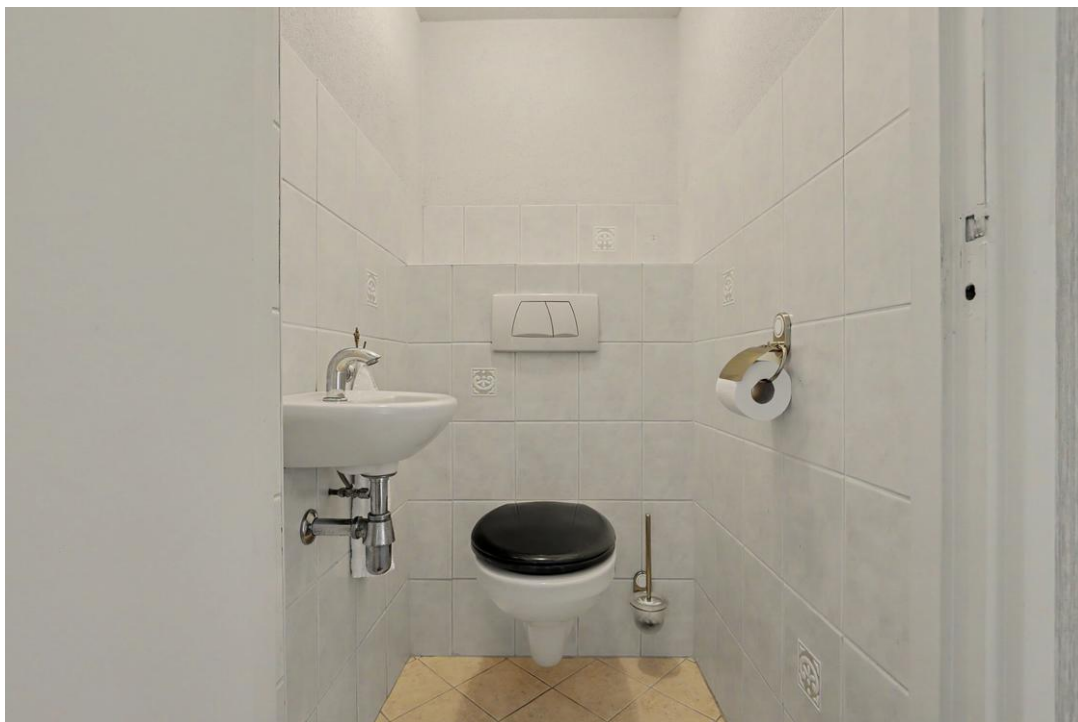







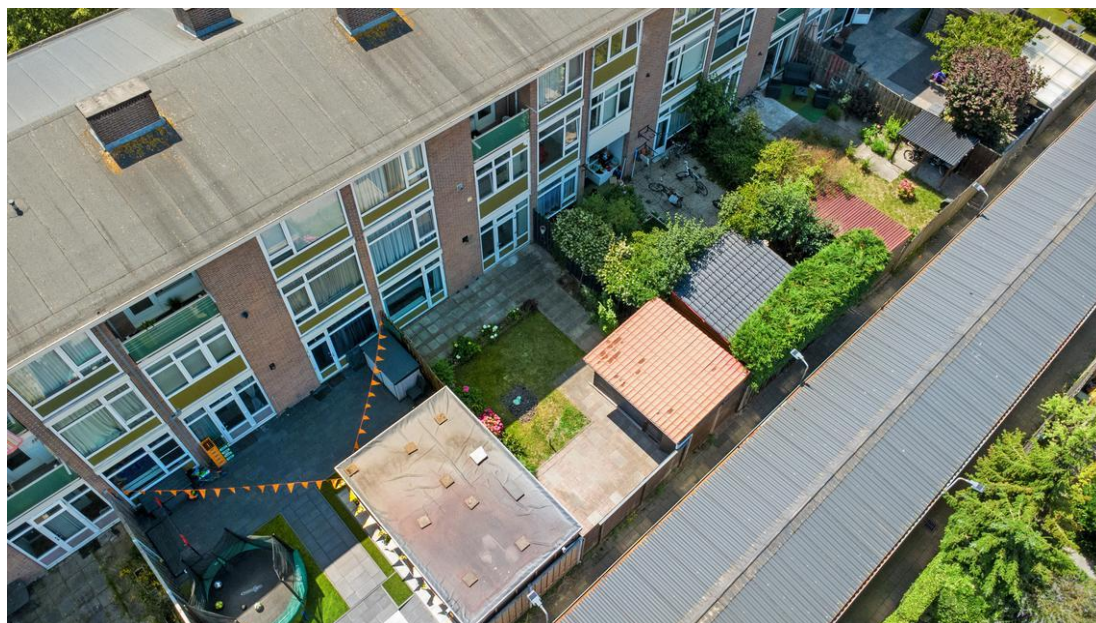









C

Plattegrond



Begane Grond

Plattegrond

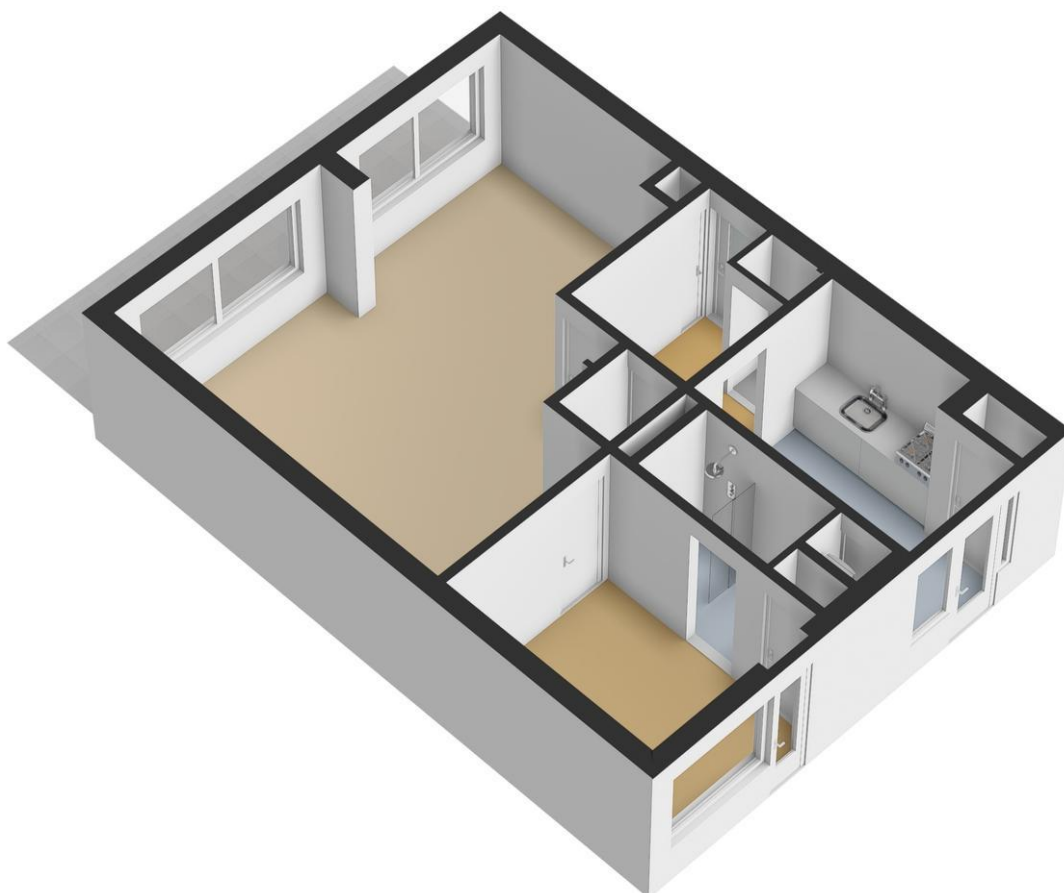

Plattegrond

← 2.22 m →

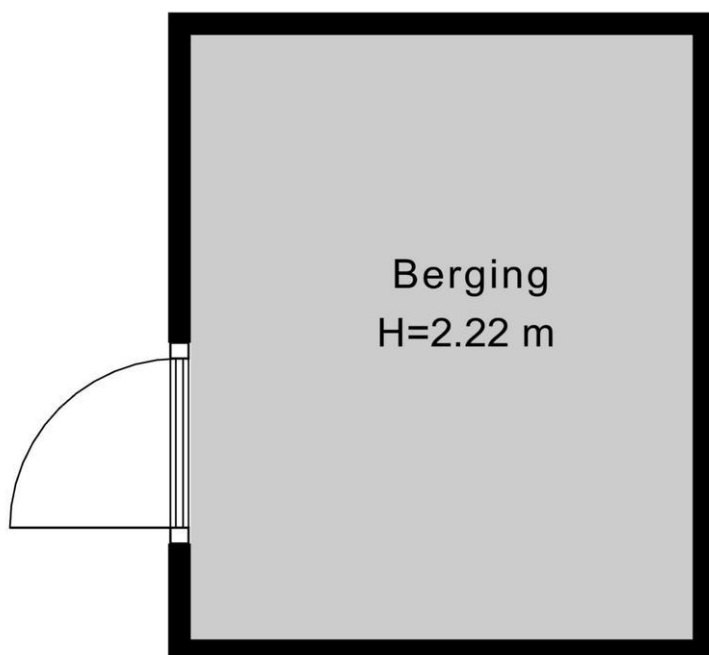

↑
2.68 m
↓

Berging 1

Plattegrond

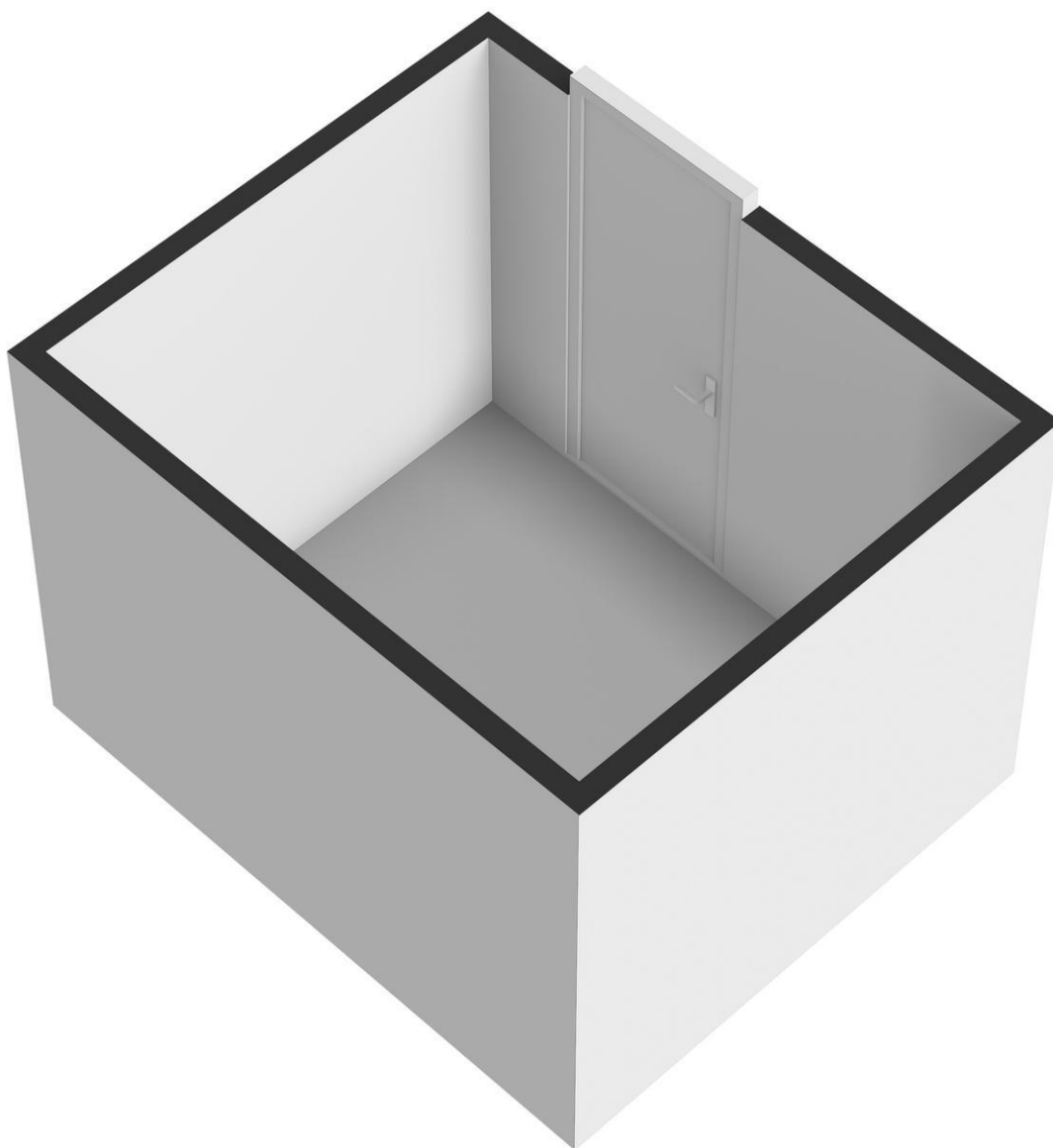

Plattegrond

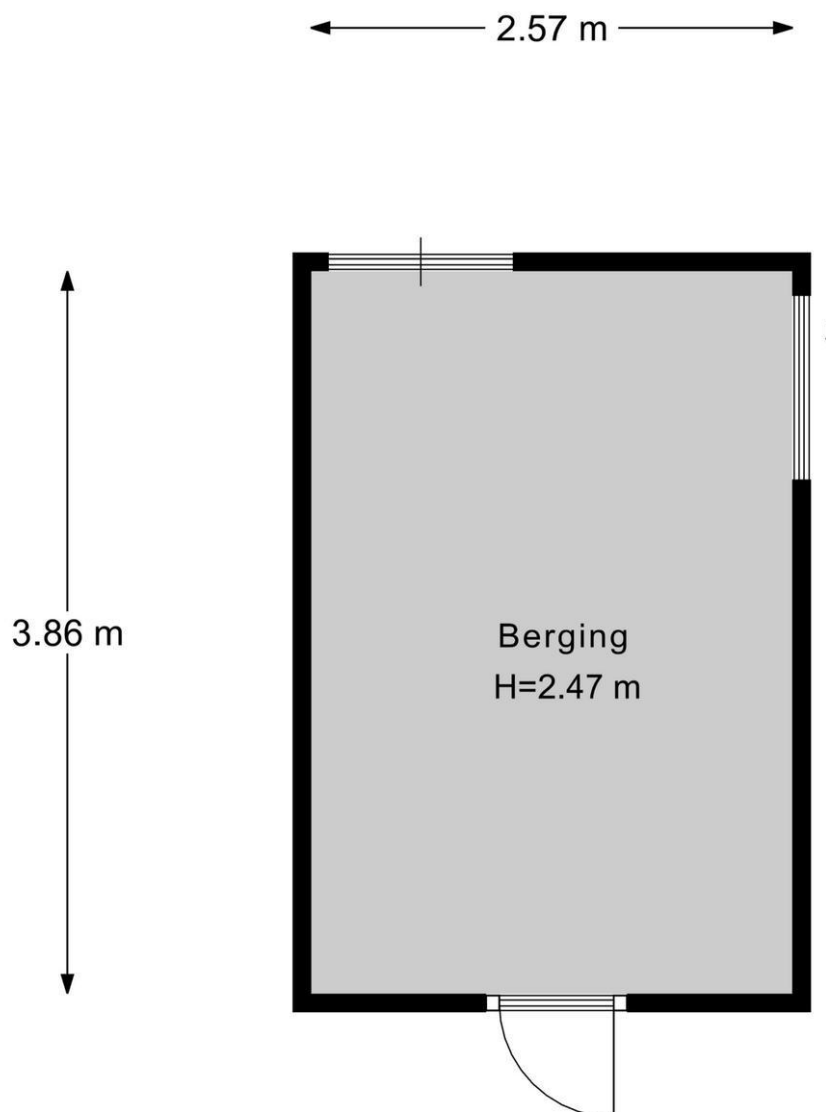

Berging 2

Plattegrond

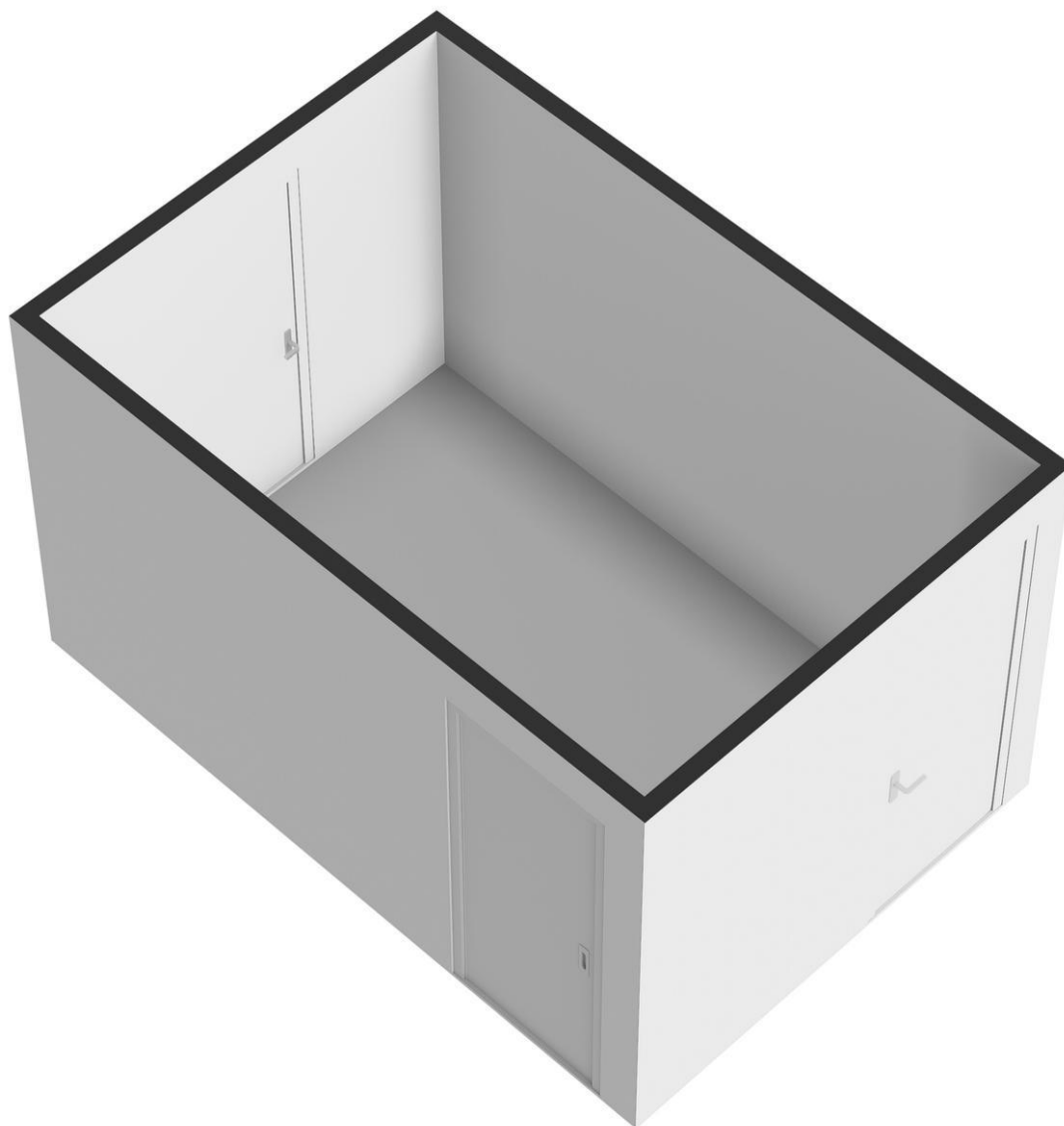

Plattegrond

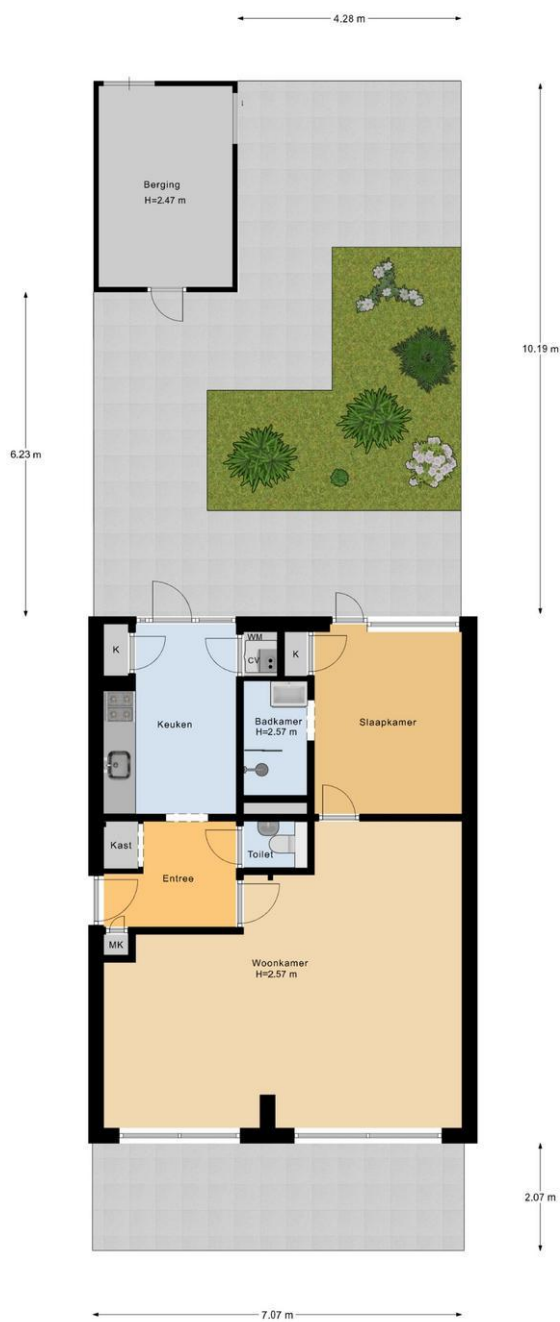

Begane Grond Tuin

Plattegrond





BROCH Makelaars
Burg. Woutersplein 15
2681 CV, MONSTER
Tel: 0174-213257
E-mail: info@broch.nl
www.broch.nl