



FRISIA
MAKELAARS

Energielabel **A** ++ ++

4 kamers

Centraal gelegen



Havenkade 57

2242 LX Wassenaar

TE KOOP € 890.000 k.k.



Nederlands Register
Vastgoed Taxateurs



Welkom thuis bij Frisia Makelaars.

Welkom bij Frisia Makelaars - jouw betrouwbare partner in vastgoed, voor zowel de particuliere als de bedrijfsonroerend goed markt! Met jarenlange ervaring en expertise zijn we een van de meest vertrouwde en toonaangevende makelaars in de regio. Bij Frisia Makelaars geloven we in transparantie, integriteit en uitstekende klantenservice. We begeleiden je bij elke stap.

Frisia Makelaars bestaat al meer dan 100 jaar. Door jarenlange ervaring op elk gebied van de onroerend goed markt heeft Frisia Makelaars zich weten te ontwikkelen tot een zeer betrouwbare adviseur in vastgoed op alle vlakken. Onze professionaliteit, passie en persoonlijke begeleiding, dat is wat ons drijft!



Michiel Jager

NVM Register Makelaar
Taxateur

☎ 070 - 3420101
📱 06-24754345
✉ m.jager@frisiamakelaars.nl



Kenmerken



portiekflat



appartement



4



119 m²



410 m³



2023



geen tuin



parkeerkelder, parkeerplaats



vloerverwarming geheel



volledig geïsoleerd



A++



Omschrijving

Op loopafstand van het gezellige centrum van Wassenaar gelegen modern 4-kamerappartement van 119 m² op de 2e woonlaag aan de opgeknapte Havenkade en het daarachter gelegen grote plantsoen.

Dit kleinschalige nieuwbouwproject is in 2023 duurzaam gebouwd met als resultaat een energielabel A++ voor de woning.

Located within walking distance of Wassenaar's charming downtown, this modern 4-room apartment measures 119 m² and is situated on the 2nd floor along the renovated Havenkade and the large park behind it.

This small-scale new-construction project was built sustainably in 2023, resulting in an A++ energy rating for the home.

Indeling

De woonkamer met open keuken en het grote balkon liggen aan de zonnige achterzijde (zuidwesten). De moderne keuken is voorzien van diverse inbouwapparatuur en heeft een spoeleiland.

Het appartement beschikt over drie slaapkamers gelegen aan de zijde van de Havenkade, waarvan twee slaapkamer een Franse balkon hebben.

De badkamer beschikt over een ligbad, inloopdouche en een brede wastafel met twee kranen en ondermeubel.

De wc met wandcloset is bereikbaar vanuit de gang.

SPECIFICATIES

- Eigen grond
 - Actieve v.v.e.
 - Bijdrage v.v.e. ca. € 302,03 per maand
 - Servicecontract warmtepomp
 - Lift
 - Video-intercom
 - Parkeerplaats met oplaadpunt
 - Oplevering kan op korte termijn
 - Wordt verkocht "As it is, Where it is"
 - Woningborg certificaat
 - Notaris keuze voorbehouden aan verkoper
 - Gemeten conform NVM Meetinstructie Gebruiksoppervlakte woningen;
 - Koper aanvaardt de objectinformatie en de aanvullende clausules uit de brochure.
-

The living room with open kitchen and the large balcony face the sunny rear (southwest). The modern kitchen is equipped with various built-in appliances and features a sink island.

The apartment has three bedrooms located on the Havenkade side, two of which have French balconies.

The bathroom features a bathtub, a walk-in shower, and a wide sink with two faucets and a vanity.

The toilet with a wall-mounted toilet is accessible from the hallway.

SPECIFICATIONS

- Freehold
- Active homeowners' association
- Homeowners' association fee: approx. €302.03 per month
- Heat pump service contract
- Elevator
- Video intercom
- Parking space with charging station
- Available for immediate occupancy
- Sold "As is, Where is"
- Woningborg certificate
- Choice of notary reserved for the seller
- Measured in accordance with the NVM Measurement Instructions for Usable Floor Area of Residential Properties;
- The buyer accepts the property information and the additional clauses in the brochure.

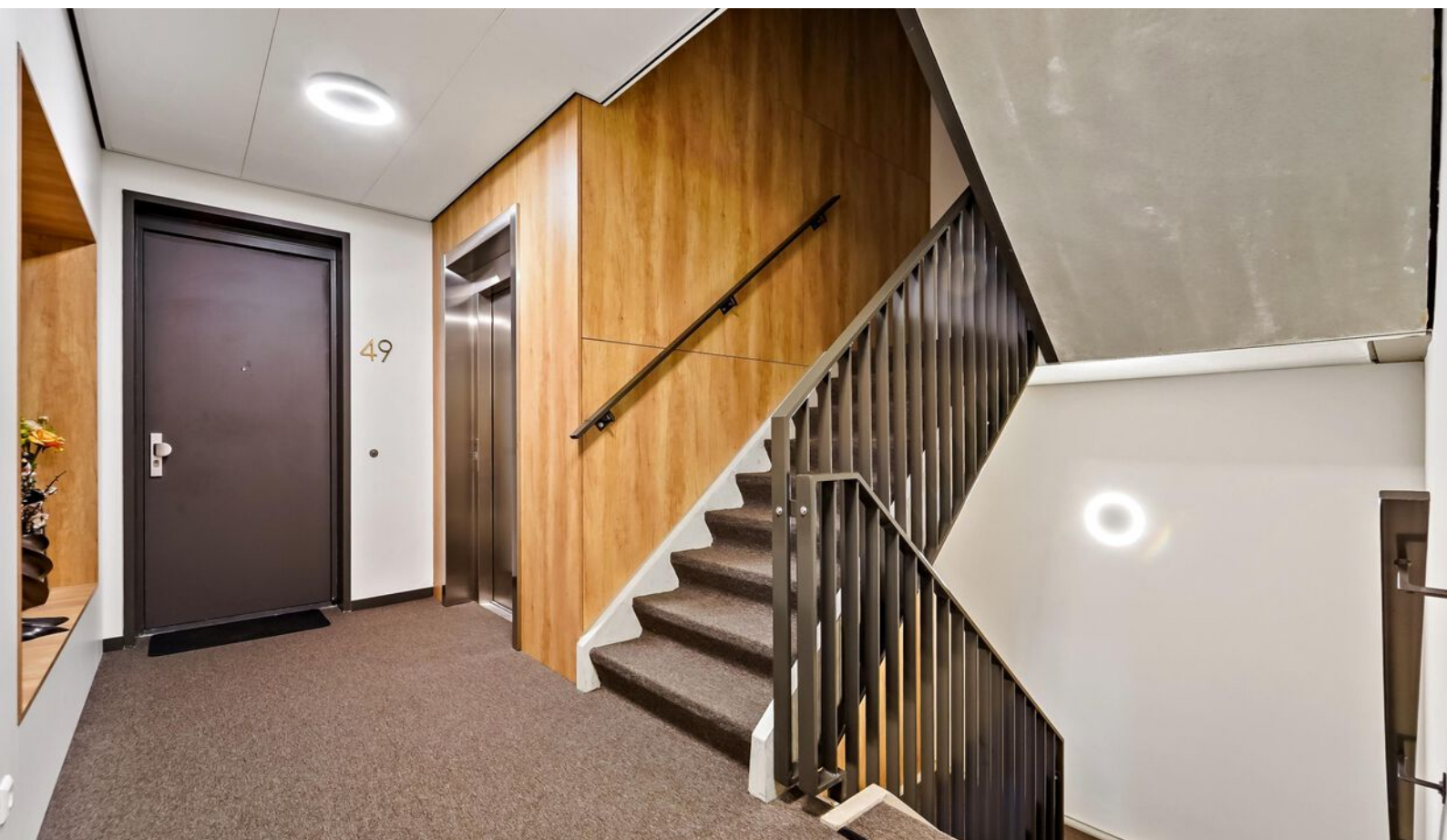

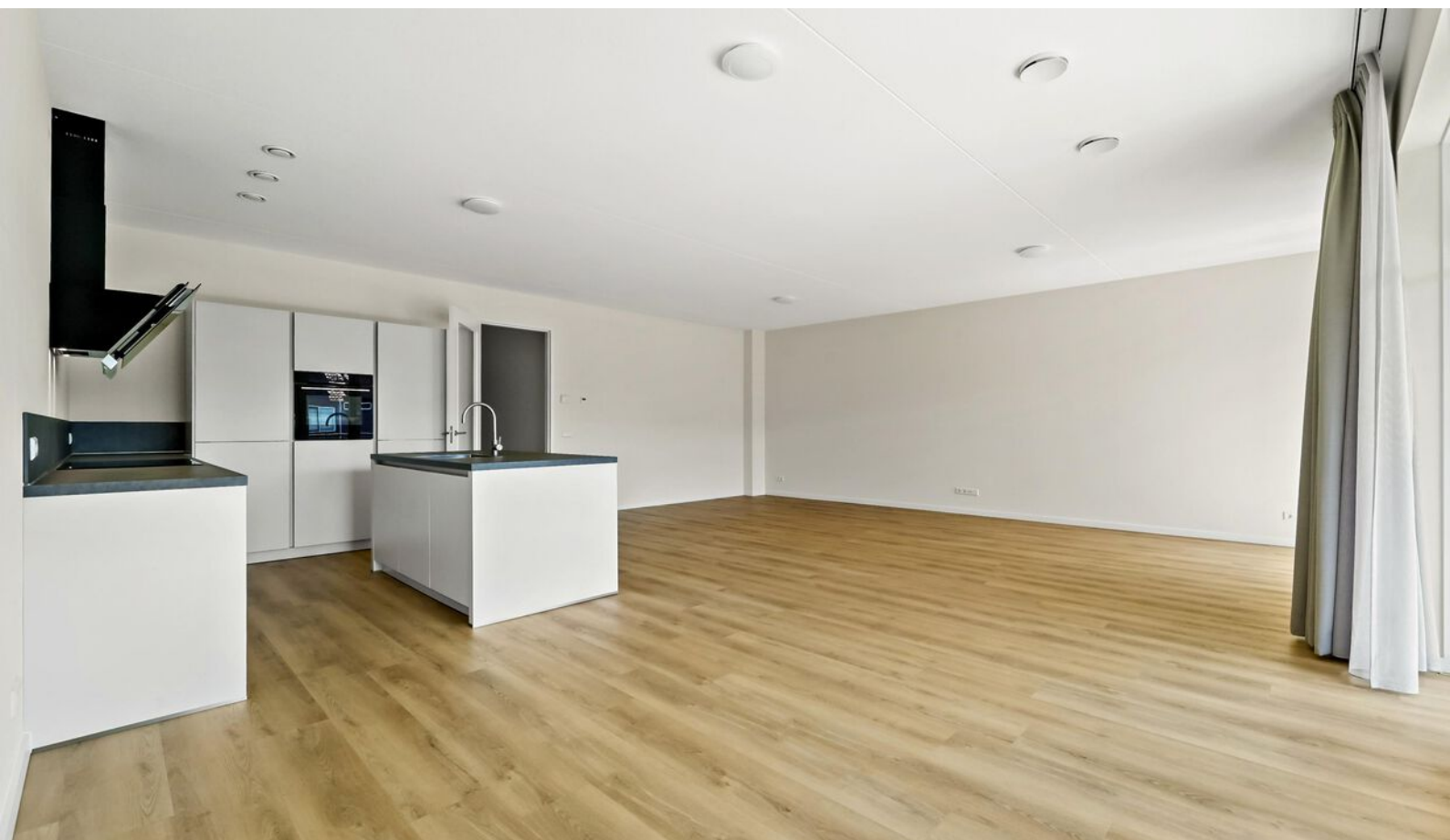

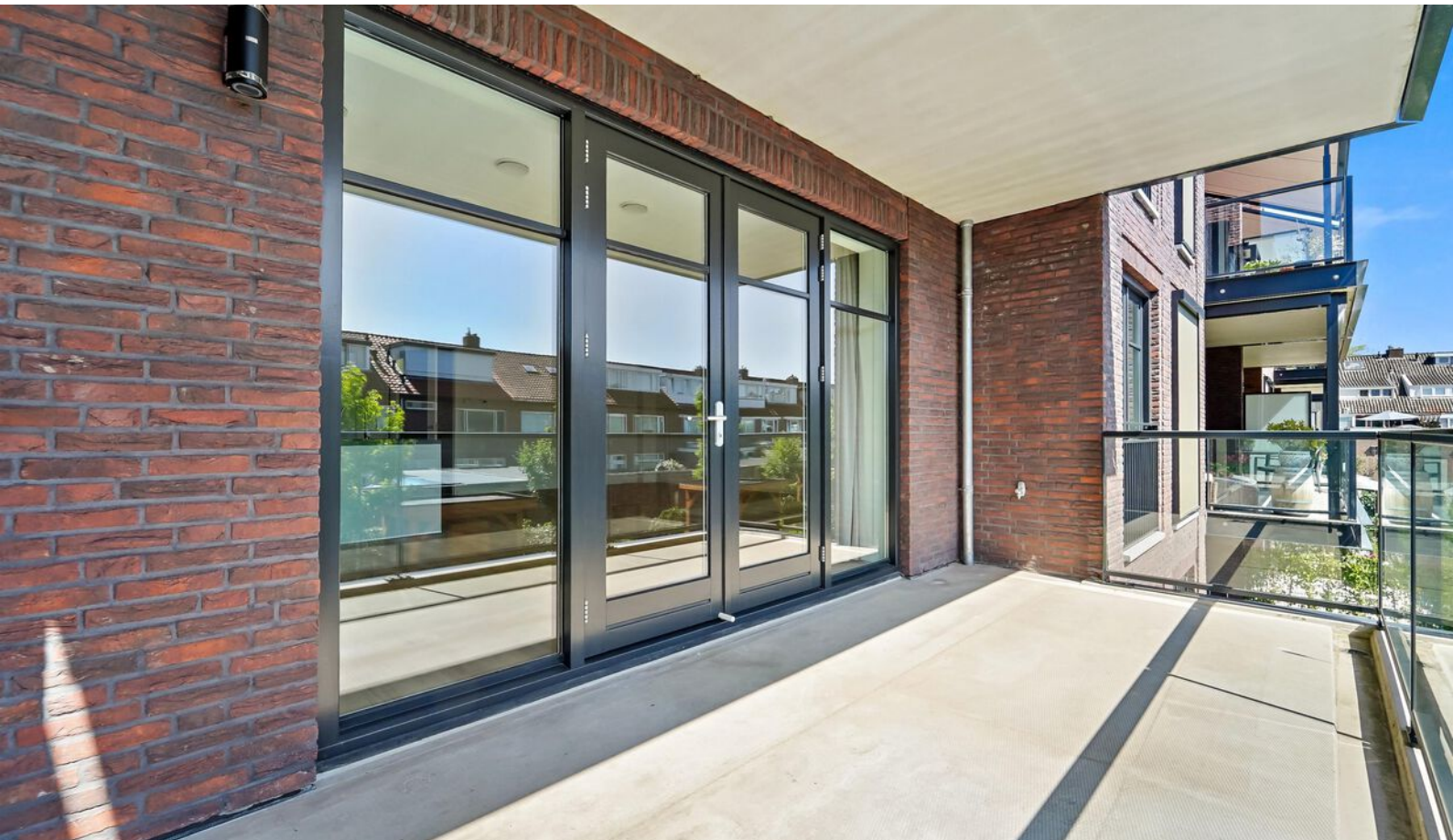

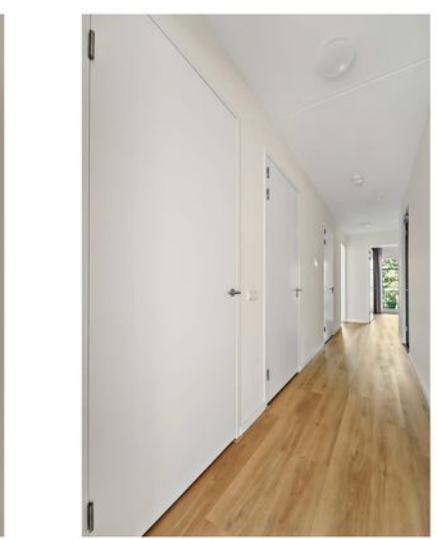



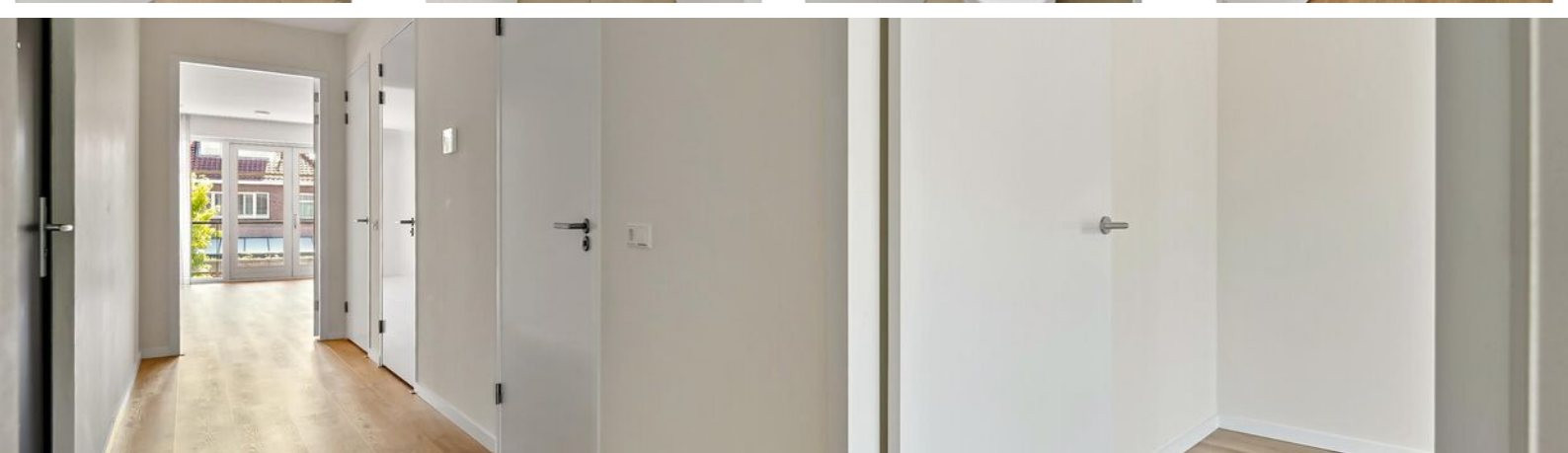

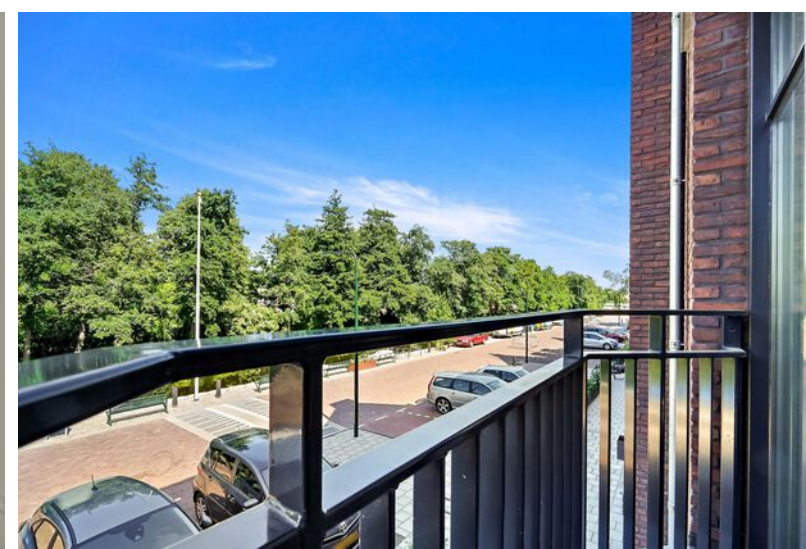

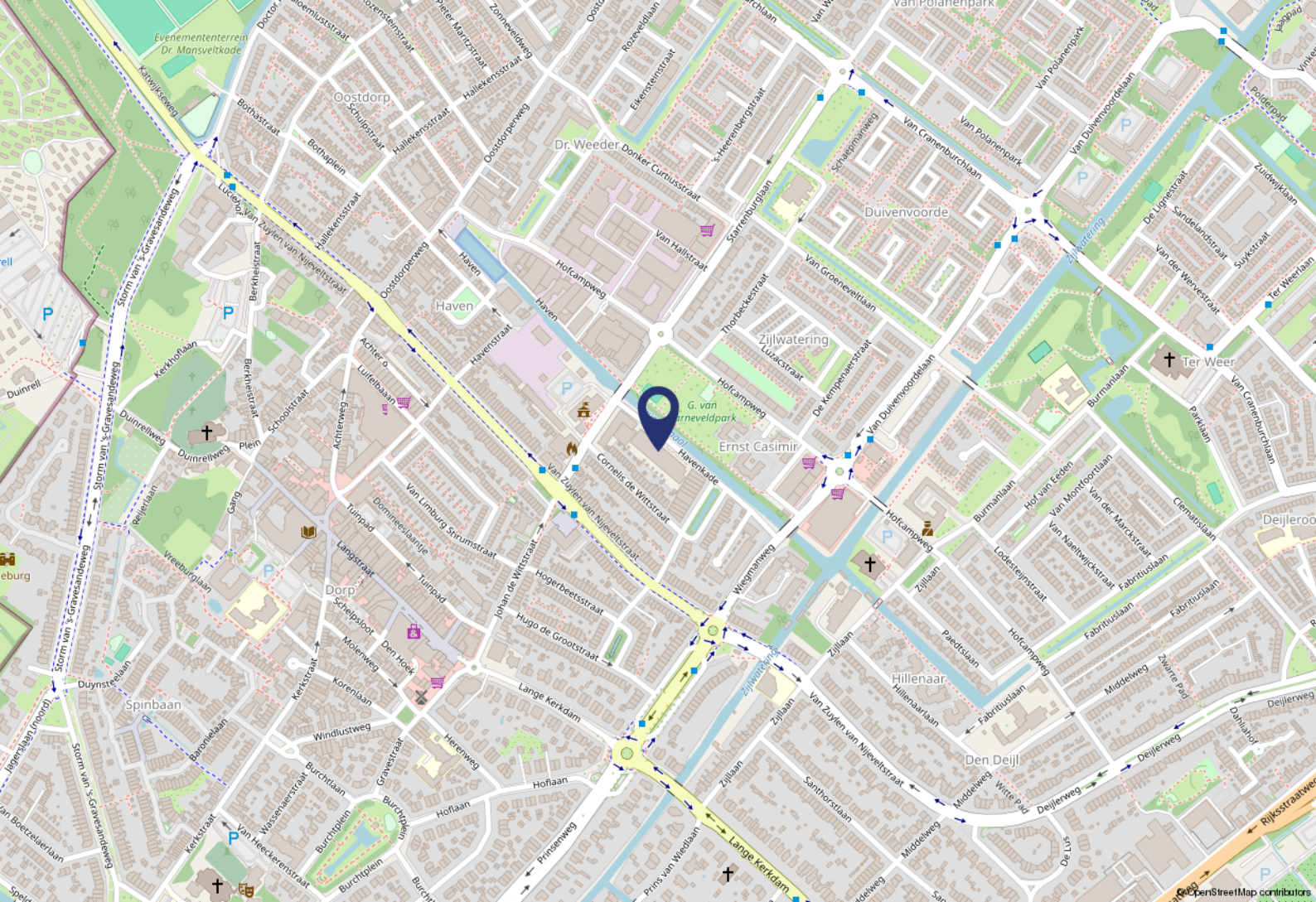

Locatie

De bereikbaarheid is zeer goed. De uitvalswegen richting Den Haag, Leiden en Amsterdam zijn op enkele minuten bereikbaar.

Onder het gebouw is een afgesloten parkeerkelder alleen voor bewoners waar de woning beschikt over parkeerplaats met oplaadunit en eigen berging.

The location offers excellent connectivity. Major highways leading to The Hague, Leiden, and Amsterdam are just a few minutes away.

Beneath the building is a secure underground parking garage reserved exclusively for residents, where the apartment has a parking space with a charging station and a private storage unit.

Plattegronden

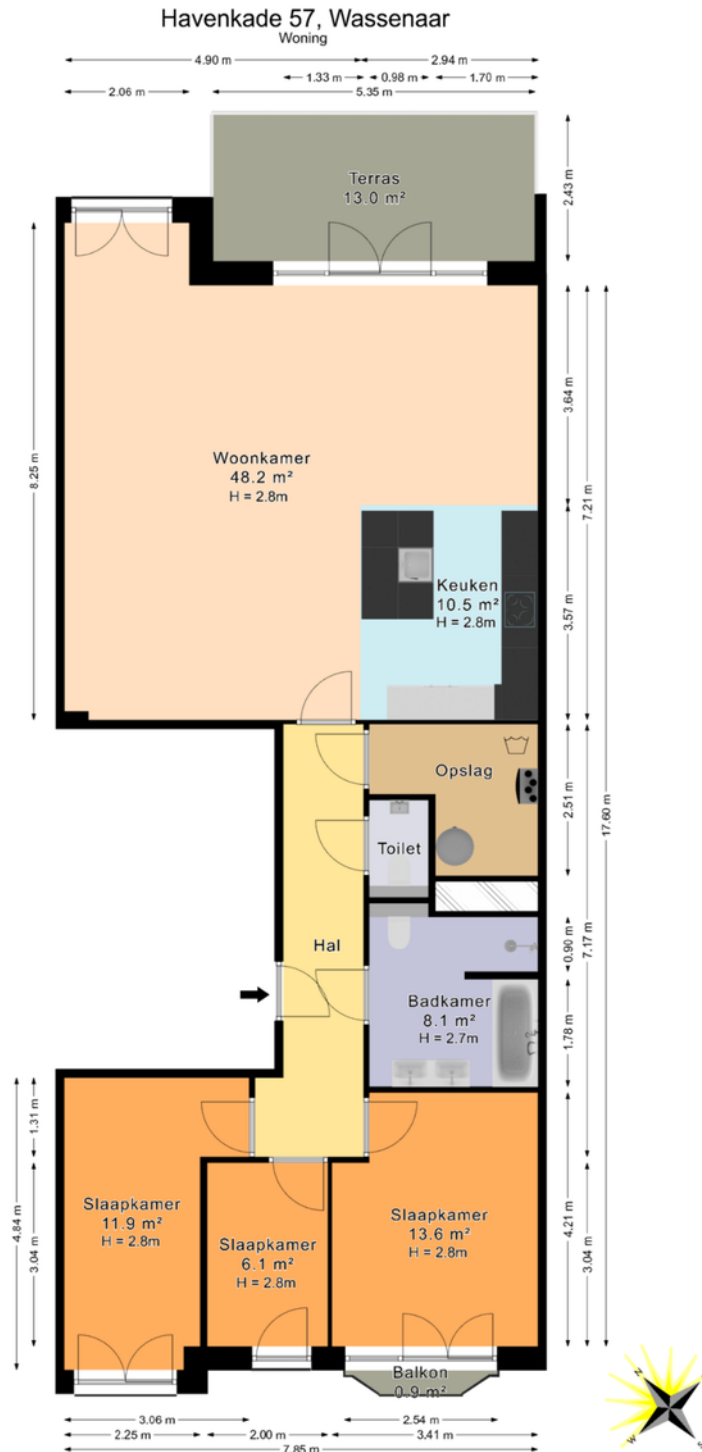

De plattegronden zijn geproduceerd voor promotionele doeleinden en ter indicatie.
Aan de plattegronden kunnen geen rechten worden ontleend.
© www.roundsense.com

Plattegronden

Havenkade 57, Wassenaar Berging

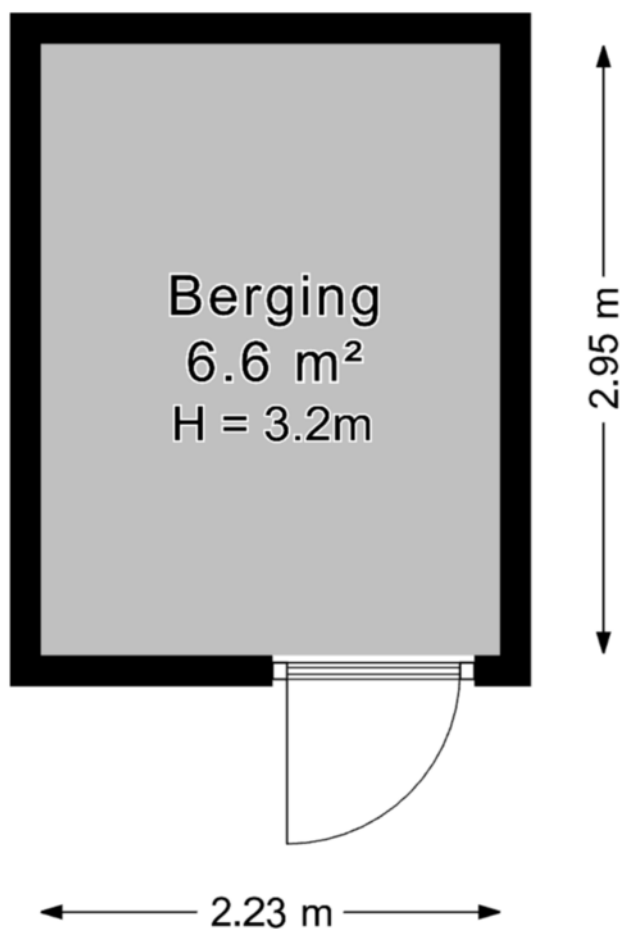

*De plattegronden zijn geproduceerd voor promotionele doeleinden en ter indicatie.
Aan de plattegronden kunnen geen rechten worden ontleend.*

© www.roundsense.com

Plattegronden

Havenkade 57, Wassenaar Parkeren

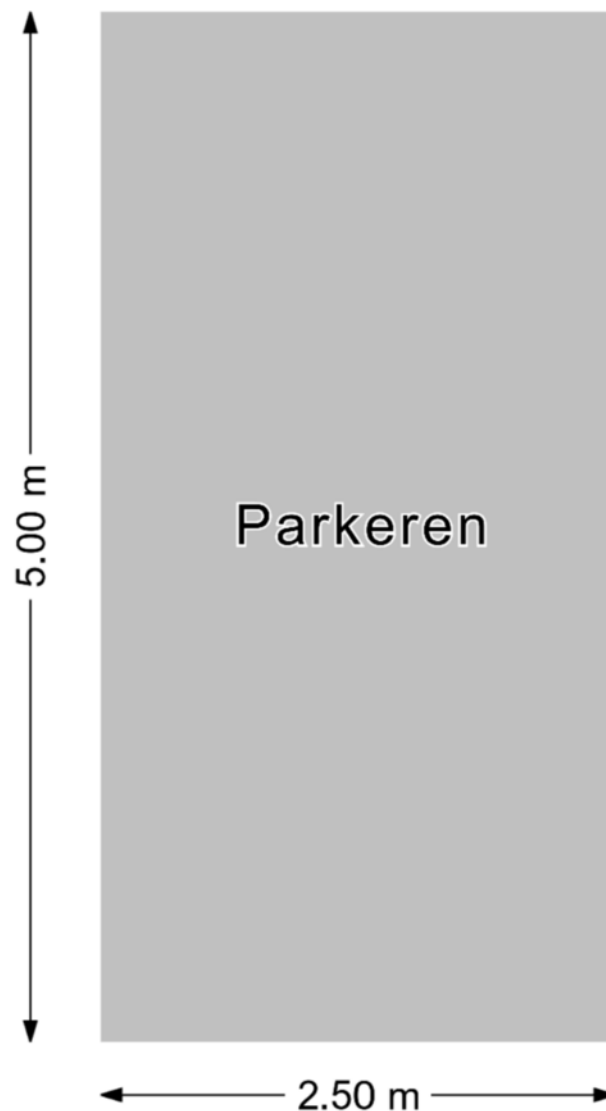

*De plattegronden zijn geproduceerd voor promotionele doeleinden en ter indicatie.
Aan de plattegronden kunnen geen rechten worden ontleend.*

© www.roundsense.com

Waar luxe wonen en de natuur hand in hand gaan

WASSENAAR

Genieten van de natuur

Wassenaar is omgeven door prachtige natuurgebieden, perfect voor een ontspannen wandeling of fietstocht. Enkele van de meest populaire gebieden zijn: Lentevreugd, De Paauw, Panbos en De Horsten. Deze gebieden liggen dicht bij elkaar en bieden een afwisselend landschap van bossen, heidevelden en duinen. Ideaal voor een lange wandeling of om even de hond uit te laten. Ook kun je van de natuur genieten in het park bij Voorlinden, Meijndel en uitwaaien op de Wassenaarseslag.

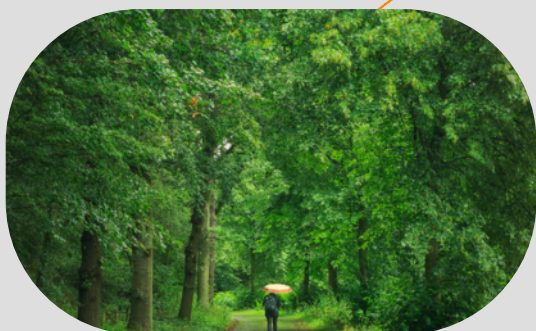

Museum Voorlinden

Museum Voorlinden is meer dan alleen een museum; het is een kunstwerk op zich. Gelegen in het prachtige landschap van Wassenaar, is dit moderne gebouw een architectonisch hoogstandje dat naadloos in de omgeving is geïntegreerd. Binnenin vind je een indrukwekkende collectie moderne en hedendaagse kunst. Van sculpturen en schilderijen tot videokunst en installaties, er is voor ieder wat wils. Regelmatig worden er ook wisselende tentoonstellingen georganiseerd, waardoor er altijd iets nieuws te ontdekken valt.

Wassenaarse Slag

Hoe lekker is het dat je in het weekend lekker in je eigen dorp naar het strand kan. De Wassenaarse Slag is een van de meest geliefde stranden van de regio. Met zijn brede zandstrand, heldere zee en diverse beachclubs is het de perfecte plek om te genieten van de zon en de zee. Ideaal voor zonnebaden in de zomer, watersporten en een heerlijk hapje en een drankje.



Aanvullende verkoopvoorwaarden

Artikel (Koper in de gelegenheid tot)

Koper wordt in de gelegenheid gesteld de woning voor het sluiten van de koopovereenkomst;

- te laten keuren door een erkend bouwtechnisch bureau om eventuele bouwkundige gebreken vast te stellen.
Koper heeft hier wel/geen gebruik van gemaakt;
- te laten controleren op de aanwezigheid van asbesthoudende materialen.
Koper heeft hier wel/geen gebruik van gemaakt;
- de grond op enige verontreiniging te laten onderzoeken.
Koper heeft hier wel/geen gebruik van gemaakt;
- de oppervlakte van de woning en bijgebouwen en/of het perceel na te meten op de juiste grootte.
Koper heeft hier wel/geen gebruik van gemaakt.

Artikel (Kennisname verkoopinformatie)

Koper heeft voor het sluiten van de koopovereenkomst kennisgenomen van de vrijblijvende objectinformatie en aanvaardt uitdrukkelijk de inhoud hiervan.

Artikel (Inmeten)

NVM Makelaars maken bij het opmeten van de gebruiksoppervlakte (GBO) gebruik van de NVM-meetinstructie. Deze is gebaseerd op de NEN2580 en is bedoeld om een uniforme manier van meten toe te passen voor het geven van een indicatie van de GBO. De NVM-meetinstructie sluit verschillen in meet-uitkomsten niet uit, door bijvoorbeeld interpretatieverschillen, afrondingen, meetfouten of beperkingen bij het uitvoeren van de meting. Ondanks dat bij het opmeten de benodigde zorgvuldigheid is betracht, is de opgegeven GBO indicatief en kunnen daaraan geen rechten worden ontleend. Het bepaalde in artikel 7:17 lid 6 BW is onverminderd van kracht.

Artikel (Verkoopwaarde notariskeuze)

Koper is tijdig ervan in kennis gesteld dat de keuze van de in artikel 4 van de NVM-koopakte vermelde notaris, te weten RosenbergPolak te Den Haag voor verkoper een wezenlijk onderdeel van de overeenkomst vormt en dat die keuze daarvan aan verkoper is voorbehouden.

Artikel (Rentevergoeding verschuldigd)

Indien de juridische levering later plaatsvindt dan overeengekomen zal aan koper een rentevergoeding ad. 6% van de koopsom op jaarbasis in rekening worden gebracht, te berekenen vanaf de overeengekomen datum van de juridische levering tot en met de daadwerkelijke datum van de juridische levering, te voldoen gelijktijdig met de koopsom bij de eigendomsoverdracht. De vergoeding is niet verschuldigd indien de oorzaak hiervan in de risicosfeer van verkoper ligt.

Aanvullende clausules

Artikel (AVG)

Verkoper en koper verklaren hierbij in het kader van de AVG tevens toestemming te geven aan de bij deze (ver)koop en levering betrokken makelaar(s) en notaris om te communiceren met de bij deze (ver)koop en levering betrokken partijen. Hieronder wordt verstaan het verzenden en ontvangen van voor verkoper en koper bestemde documenten, inclusief de daarin vermelde persoonsgegevens en eventuele opgenomen privacygevoelige informatie.

Artikel (Eigenaar niet zelf gebruikt)

Verkoper heeft koper uitdrukkelijk geattendeerd op het feit dat hij het verkochte nooit zelf feitelijk heeft gebruikt en dat hij daardoor koper niet heeft kunnen informeren over eigenschappen van c.q. gebreken aan het verkochte waarvan hij op de hoogte zou zijn geweest als hij het verkochte zelf feitelijk had gebruikt. In dit kader zijn partijen uitdrukkelijk overeengekomen dat dergelijke eigenschappen c.q. gebreken voor risico en rekening van koper komen en dat bij de vaststelling van de koopsom hiermee rekening is gehouden. Om dit risico te beperken heeft verkoper koper in de gelegenheid gesteld een bouwkundige inspectie uit te doen voeren. Van deze mogelijkheid heeft koper wel/geen gebruik gemaakt.

Artikel ("As it is, where it is")

De onroerende zaak wordt overgedragen in de staat waarin deze zich bevindt inclusief alle zichtbare en onzichtbare gebreken, op basis van het "as is, where is" principe. Koper aanvaardt de huidige bouwkundige, juridische, milieukundige, technische en feitelijke toestand van de onroerende zaak in alle opzichten. Koper heeft ter zake van deze staat van de onroerende zaak geen enkele aanspraak, hoe ook genaamd, jegens verkoper. In dit kader zijn partijen uitdrukkelijk overeengekomen om bovenstaande model-tekst van artikel 6.3 door te halen. Bij het vaststellen van de koopsom is hier rekening meegehouden. Koper is uitvoerig geïnformeerd over de inhoud van deze clausule voor de ondertekening van de koopovereenkomst en koper is zich bewust van de inhoud van deze clausule. Verkoper staat ervoor in dat hij aan koper alle inlichtingen/ feiten heeft verschaft die verkoper in het kader van de mededelingsplicht aan koper behoort over te brengen, met dien verstande dat inlichtingen/ feiten die aan koper bekend of kenbaar zijn op het moment van het tot stand komen van de koopovereenkomst niet door verkoper behoeven te worden verstrekt.

Extra informatie

Onderhoud

De staat van onderhoud en beoordeling van de bouwkundige staat geldt op basis van visuele waarnemingen, gerelateerd aan de ouderdom van het object. Een uitgebreide bouwkundige opname valt nadrukkelijk buiten het kader van deze brochure. Dit behoort eventueel tot de onderzoeksplicht van de kandidaat-koper(s).

Aansprakelijkheid

Het bovenstaande behelst slechts een globale omschrijving van een object. De informatie berust deels op door derden aan onze kantoren verstrekte gegevens. Met de meeste zorg hebben wij deze informatie verwerkt doch kunnen ten aanzien van de juistheid van deze gegevens geen aansprakelijkheid aanvaarden. Aan deze brochure kunnen geen rechten worden ontleend.

Koopakte

De koopakte wordt opgesteld volgens model NVM.

Ontbinding

De termijn die wordt opgenomen voor eventuele (overeengekomen) ontbindende voorwaarden (b.v. financiering) is 4 - 6 weken na de dag dat overeenstemming is bereikt over de koopsom en de overige voorwaarden.

Zekerheidsstelling

De waarborgsom/bankgarantie is 10% van de koopsom. De koper dient deze binnen 6 weken na de dag dat overeenstemming is bereikt over de koopsom en de overige voorwaarden bij de desbetreffende notaris te deponeren.

Onderzoeksplicht van de koper

Koper is te allen tijde gerechtigd voor eigen rekening een bouwkundige keuring te (laten) verrichten dan wel andere adviseurs te raadplegen teneinde een goed inzicht te verkrijgen over de staat van onderhoud.

Bedenkijd

De koper die een natuurlijke persoon is en niet handelt in de uitoefening van een beroep of bedrijf heeft bedenkijd om de koopovereenkomst te ontbinden. De bedenkijd duurt drie dagen, uitgezonderd weekend en feestdagen,

en begint om 00.00 uur op de dag die volgt op de dag dat de tussen partijen opgemaakte akte (in kopie) aan de koper ter hand wordt gesteld.

Onderzoeksplicht koper + mededelingsplicht

Deze objectinformatie beoogt geen uitputtende lijst te geven met betrekking tot mogelijk aanwezige gebreken in de woning.

De informatie die is vermeld, is verkregen van de eigenaar/verkoper en uit eigen waarnemingen ter plaatse en heeft als bedoeling om de koper zo goed mogelijk te informeren en tegelijk te voldoen aan de op de verkoper rustende mededelingsplicht.

Op grond van het Burgerlijk Wetboek rust er op de koper van een woning een onderzoeksplicht. Dit houdt in dat de koper zelf verantwoordelijk is voor de beoordeling of de woning de eigenschappen zal bezitten om te voldoen voor het gebruik dat hij van de woning zal willen maken.

Het verdient dan ook aanbeveling om een ter zake (bouwkundig) deskundige in te schakelen. Indien koper besluit om niet tot inschakeling van een deskundige over te gaan, komen eventuele nadelige gevolgen hiervan volledig voor zijn en/of haar rekening.

Mededeling tot verkoop

Alle verstrekte informatie dient gezien te worden als een uitnodiging om in onderhandeling te treden. Een bieding gelijk aan de gestelde vraagprijs doet dan ook niet direct een koopovereenkomst tot stand komen.

Biedingsproces

Het biedverloop bij onderhandelingen over onroerende zaken kent diverse bijzonderheden die u het best vooraf met de makelaar kunt bespreken.

Gunning

Verkoper behoudt zich uitdrukkelijk het recht voor het object te gunnen aan de gegadigde van zijn en/of haar keuze.

Koopakte

Behoudens nadere afspraken gelden de standaardregels, zoals deze voorkomen in de modelkoopakte die is opgesteld door de Nederlandse Vereniging van Makelaars NVM, de Consumentenbond en de Vereniging Eigen Huis. Eventueel door de koper te maken voorbehouden (zoals het verkrijgen van hypotheek, Nationale Hypotheek Garantie), worden alleen vermeld als deze in de onderhandelingen zijn afgesproken. Voor zover er in deze brochure aanvullende clausules zijn vermeld, worden deze opgenomen in de koopakte.

Erfdienstbaarheden en bijzondere bepalingen

Aan elke onroerende zaak kunnen bijzondere bepalingen verbonden zijn. Deze worden dan aan elke opvolgende eigenaar opgelegd. Ze staan gewoonlijk in het eigendomsbewijs. Een kopie van het eigendomsbewijs is op te vragen via de makelaar. Bepalingen die het gebruik van de onroerende zaak (kunnen) beperken vindt u, indien van toepassing, in deze informatie onder aanvullende clausules.

Vrijblijvende aanbieding

Hoewel deze brochure met de grootst mogelijke zorg is samengesteld blijft de mogelijkheid bestaan dat er fouten en/of onvolledigheden in de omschrijving aanwezig zijn. Noch de verkoper noch ons kantoor aanvaarden in dit geval enige aansprakelijkheid. Bij het vermelden van maten die zijn overgenomen uit (bouw-)tekeningen kan de maatvoering afwijken van de werkelijkheid. Hieraan kan door de kopers geen enkel recht worden ontleend.

Koop onroerende zaken en aanmaning van werk

Op grond van deze wet kan de koopovereenkomst van een woonhuis nog slechts schriftelijk worden aangegaan. Een door beide partijen getekend exemplaar of afschrift hiervan moet aan de koper ter hand worden gesteld. De koper heeft dan (vanaf de dag erop volgend, 0.00 uur) gedurende drie werkdagen het recht de koop te ontbinden. Daarnaast heeft de koper het recht de koopovereenkomst in te schrijven in de openbare registers. Gedurende de bedenktijd kan dit slechts wanneer de akte is opgesteld en mede ondertekend door een notaris.

Deze inschrijving / registratie biedt de koper bescherming tegen rechtshandeling en rechtsfeiten, die zich na de dag van inschrijving hebben voorgedaan zoals vervreemding, bezwaring, verhuur, faillissement of onder bewindstelling. Deze inschrijving heeft slechts effect indien de juridische levering (eigendomsoverdracht) binnen 6 maanden na de inschrijving zal plaatsvinden. De kosten welke hieraan zijn verbonden komen voor rekening van koper. Deze wet is op 1 september 2003 in werking getreden en geldt alleen voor koopovereenkomsten die op of na 1 september 2003 worden gesloten.

De wet identificatieplicht bij dienstverlening

Deze wet brengt mee, dat wij onze opdrachtgevers dienen te identificeren aan de hand van een geldig paspoort, een Nederlands rijbewijs of een geldig verblijfsdocument. Kopieën van deze documenten dienen tevens bij de koopakte te worden toegevoegd.

Duurzaam wonen

Wij van Frisia Makelaars vinden het belangrijk dat u goed wordt geïnformeerd over verduurzaming van uw woning.

5 redenen om te kiezen voor duurzaam wonen

Een warmtepomp, vloerisolatie of zonnepanelen: er zijn genoeg manieren om je woning te verduurzamen. Soms is dat best een investering. Dus, waarom zou je een huis eigenlijk verduurzamen?

1. Duurzaam wonen is comfortabel

Energiezuinig wonen heeft invloed op het wooncomfort. De eerste stap naar een duurzaam huis begint meestal met het isoleren van een woning. Dat merk je direct: je huis voelt comfortabel warm aan op koude dagen en blijft langer koel als het buiten warm is.

2. Energiezuinig wonen betekent een lagere energierekening

Omdat een duurzame woning minder warmte verliest, hoef je minder te stoken. Bij een energiezuinig huis gaan de kosten dus omlaag. Ook niet verkeerd: duurzame woningen doen het goed op de woningmarkt. Het wordt daardoor makkelijker je woning te verkopen en waarschijnlijk ook nog tegen een hogere prijs.

3. Een duurzaam huis is klaar voor de toekomst

Wanneer je energiezuinig woont blijft je woning altijd up-to-date. En het hoeft niet allemaal in één keer te gebeuren. Je kan ook je huis stapsgewijs verduurzamen, daarmee voorkom je eenmalige (grote) investeringen. Zo werk je gefaseerd naar een duurzaam huis!

4. Duurzaamheid en het milieu

Duurzaam wonen is niet alleen voordelig voor jou, maar heeft natuurlijk ook een maatschappelijk voordeel. Je bent minder afhankelijk van fossiele brandstoffen, stoot minder CO₂ uit en daarmee ontlast je toekomstige generaties.

5. Met een duurzame woning ben je onafhankelijk
Duurzaamheid betekent ook onafhankelijkheid. De komende jaren blijven de prijzen van gas en elektra stijgen. Door de prijzen omhoog te schroeven wil de overheid huishoudens stimuleren om van het gas af te gaan. Met het verduurzamen van je huis en de keuze voor alternatieve energiebronnen - zoals zonnepanelen of een warmtepomp - word je onafhankelijk van externe partijen en fluctuaties in prijzen.

Subsidie voor duurzame warmtebronnen

Met het klimaatakkoord is afgesproken de broeikasgasuitstoot drastisch te verminderen. Eén van de belangrijkste maatregelen voor Nederlandse huishoudens is dat ze zoveel mogelijk van het aardgas afgaan. Bij het verduurzamen van jouw woning is het verstandig om te kiezen voor alternatieve, duurzame warmtebronnen. Denk bijvoorbeeld aan een warmtepomp, pelletkachel en zonneboiler.

Om de transitie naar duurzaam wonen te stimuleren kunnen woningeigenaren onder meer de Investeringssubsidie Duurzame Energie (ISDE) aanvragen. Wil je weten welk type warmtebron goed bij jouw woning past? Of hoe subsidies voor duurzame energie werken?

Meer informatie over verduurzaming van uw woning:

- www.atlasleefomgeving.nl
- www.milieucentraal.nl
- www.energiebespaarlening.nl
- www.rvo.nl/subsidie-en-financieringswijzer/isde/particulieren
- www.degroenemenukaart.nl



Frisia Makelaars

Al 100 jaar dé makelaar in Den Haag en omstreken

U wilt uw woning verkopen?

Wat leuk dat u interesse heeft in een nieuwe woning, maar wat gebeurt er dan met uw huidige woning? U wilt uw woning verkopen. Hoe bereikt u de juiste doelgroep potentiële kopers, wat is de juiste vraagprijs en hoe kunt u het beste onderhandelen? Bij ons bent u aan het juiste adres! Laten we samen kennismaken.

Scan en maak een afspraak door het formulier in te vullen!



Waarde van uw woning!

Op zoek naar een betrouwbare taxatie voor uw waardevolle woning? Wij staan voor u klaar om u te helpen bij het bepalen van een accurate waarde voor uw vastgoed. Profiteer van onze expertise, marktkennis en uitgebreide ervaring, zodat u de juiste prijs kunt bepalen voor een succesvolle verkoop!

Snel de waarde van uw woning weten? Doe de gratis waardebepaling.

Scan en vul de gratis waardebepaling in!



U wilt een woning kopen?

Het kopen van een woning is een belangrijke stap die maar 2 of 3 keer in het leven wordt gemaakt. Wat moet u bieden? Hoe moet u onderhandelen? Het kopen van een woning vereist deskundigheid en ervaring. Het is verstandig een makelaar in te schakelen die uw belangen als koper behartigt. Maak kennis met onze specialisten om de mogelijkheden te bespreken van een aankoopbegeleiding.



Het team



Robert Kuiper

NVM Makelaar

☎ 06 - 24768223

✉ kuiper@frisiamakelaars.nl



Anouk Oude Mulders

Commercieel binnendienst

☎ 070 - 3420101

✉ oudemulders@frisiamakelaars.nl



Sandra Stobbe

Commercieel binnendienst

☎ 070 - 3420101

✉ stobbe@frisiamakelaars.nl



Beau van der Heijden

NVM Makelaar

☎ 06 - 54900710

✉ vanderheijden@frisiamakelaars.nl



Michiel Jager

NVM Register Makelaar Taxateur

☎ 06 - 24754345

✉ m.jager@frisiamakelaars.nl



Beau van Schaik

Vastgoedadviseur

☎ 06 - 24783290

✉ vanschaik@frisiamakelaars.nl



Sammy Cuelenaere

NVM Makelaar

☎ 06 - 29060365

✉ cuelenaere@frisiamakelaars.nl



Veronique Dekker

Commercieel binnendienst

☎ 070 - 3420101

✉ dekker@frisiamakelaars.nl

Het team



Rudi van Wechem

NVM Makelaar

☎ 06 - 24768622

✉ vanwechem@frisiamakelaars.nl



Ro Ameling de Leeuw

Vastgoedadviseur

☎ 06-24783291

✉ amelingdeleeuw@frisiamakelaars.nl



Edwin Rosenbrand

NVM Register Makelaar Taxateur

☎ 06 - 24768987

✉ rosenbrand@frisiamakelaars.nl



Robin de Braal

Assistent Makelaar Wonen

☎ 06 - 86833523

✉ debraal@frisiamakelaars.nl



Maarten van Arum

NVM Makelaar

☎ 06 - 41073286

✉ vanarum@frisiamakelaars.nl



Boukje van der Steen - Schreurs

Commercieel binnendienst

☎ 070 - 342 01 01

✉ E-mail



Joëlle Plat

Commercieel binnendienst

☎ 070 - 342 01 01

✉ plat@frisiamakelaars.nl



Julian Bolleboom

NVM Makelaar

☎ 06-57815919

✉ bolleboom@frisiamakelaars.nl

Bel voor een
afspraak
070 342 01 51
ma t/m vr 8.45 - 17.30 uur

Uw leven, uw hypotheek

Hoeveel wilt u maandelijik uitgeven aan uw hypotheek?

Het is belangrijk om te weten wat u maximaal kunt lenen, maar het is ook goed om u af te vragen wat u maandelijks uit wilt geven aan woonlasten. U hebt ook nog andere (vaste) lasten en u wilt immers ook nog geld overhouden voor andere leuke dingen. En als u of uw partner in de toekomst minder wil gaan werken, is de hypotheek dan nog betaalbaar?

Welke hypothekevorm past bij u?

Tegenwoordig zijn er nog maar een paar soorten hypotheek die u kunt afsluiten. De hypotheekaf trek mag u alleen nog toepassen als u verplicht aflost. Dat is het geval bij een annuïteitenhypotheek of lineaire hypotheek. Er zijn ook andere hypotheekvormen waarbij u niet verplicht aflost, elk met een eigen financieel plaatje. Daarnaast heeft u de keuze tussen een vaste en een variabele rente. Laat goed doorrekenen welke hypotheek en rentevorm bij u past.

Aan welke voorwaarden moet uw hypotheek voldoen?

Uw leven staat niet stil. Dan wilt u een hypotheek die meebeweegt. Misschien verwacht u een erfenis of een salarisverhoging. Hoeveel mag u dan boetevrij aflossen? Of weet u al dat u geen 30 jaar in dit huis blijft wonen. Dan is het goed om te weten of u de rentevaste periode mee mag nemen bij een verhuizing. Kortom, de voorwaarden van een hypotheek zijn erg belangrijk.

Wat als...

Arbeidsongeschikt raken, werkloos worden, een echtscheiding, overlijden; het zijn nare scenario's waar u liever niet aan denkt, maar ze hebben vaak wel een grote impact op uw financiële situatie.

Kunt u de hypotheeklasten dan nog betalen? Er zijn verschillende verzekeringen om deze risico's mee af te dekken. Bekijk of dat een goede optie is.



lid van **Adfiz**



nvga



 **Frisia Verzekeringen**
Frisia Hypotheken

Frisia Verzekeringen
Javastraat 1-A
2585 AA Den Haag
070-3420150
info@frisiazekerungen.nl
frisiazekerungen.nl

Frisia Hypotheken
Javastraat 1-A
2585 AA Den Haag
070-3420151
info@frisiahypotheke.nl
frisiahypotheke.nl

**Maak vandaag nog een
afspraak met een van onze
gecertificeerde adviseurs!**



Blijf op de hoogte

Volg ons om op de hoogte te blijven van het laatste nieuws.

Frisia Makelaars

Javastraat 1-A
2585 AA Den Haag
070-3420101
wonen@frisiamakelaars.nl
frisiamakelaars.nl



[frisiamakelaars](#)



[Frisia Makelaars](#)



[Frisia Makelaars B.V.](#)



[@frisiamakelaars](#)



[frisiamakelaars.nl](#)



Javastraat 1a | 2585 AA Den Haag
wonen@frisiamakelaars.nl
frisiamakelaars.nl | 070 - 342 01 01



DYNAMIS

**FRISIA
MAKELAARS**