



De Put 16, 3143 BN Maassluis

Vraagprijs € 309.000,- k.k.

Omschrijving

Wonen in hartje historisch Maassluis!

Droom je van een appartement waar je iedere dag geniet van alle gezelligheid van de binnenstad? Dan is De Put 16 precies wat je zoekt!

Dit fijne 2-kamerappartement ligt op een unieke locatie in het historische centrum van Maassluis en biedt alles voor comfortabel wonen. De royale woonkamer is heerlijk licht dankzij de vele raampartijen en biedt ook een schitterend uitzicht over de haven. Daarnaast beschikt het appartement over een ruime slaapkamer, een ruime badkamer, een balkon en een eigen berging in de onderbouw.

Hier woon je op loopafstand van gezellige terrassen, winkels, restaurants, de metro en alle dagelijkse voorzieningen, terwijl je thuis geniet van de rust en het uitzicht over het water.

Benieuwd geworden? Onze makelaars laten je De Put 16 graag van binnen zien!

De indeling is als volgt.

Begane grond:

Afgesloten centrale entree met intercominstallatie, brievenbussen en toegang tot het trappenhuis en de bergingen.

Tweede verdieping:

Via de entree kom je in de hal die toegang geeft tot alle vertrekken. Direct naast de entree bevindt zich een praktische bergruimte met extra opbergmogelijkheden.

De ruime slaapkamer biedt voldoende plaats voor een tweepersoonsbed en garderobekast en heeft directe toegang tot het balkon.

De badkamer beschikt over een inloopdouche, wastafel en toilet.

In de hal bevinden zich daarnaast de meterkast en een praktische kast met de cv-ketel (2019/eigendom).

De woonkamer vormt het hart van het appartement. Dankzij de vele ramen is dit een bijzonder lichte leefruimte met een fraai uitzicht over de historische omgeving en de haven. Er is volop ruimte voor zowel een gezellige zithoek als een eethoek.

De halfopen eenvoudige keuken is gelegen aan de zijde van het balkon. Vanuit de keuken heb je ook direct toegang tot het balkon.

Voor de exacte afmetingen en indeling verwijzen wij je graag naar de bijgevoegde plattegrond.

Bijzonderheden

- Woonoppervlakte circa 64 m².
- Gelegen op een toplocatie in het historische centrum.
- Balkon bereikbaar vanuit zowel de woonkamer als slaapkamer.
- Eigen berging in de onderbouw.
- Actieve VvE, bijdrage € 166,16 per maand.
- Vanwege de leeftijd van de woning zal een ouderdomsclausule worden opgenomen;

- "Verkoper heeft de woning niet zelf bewoond"- clausule van toepassing.
- "Zelfbewoningsplicht"- clausule van toepassing.
- Project notaris: Van Stenis Notarishuis te Maasland of Westport Notarissen te Naaldwijk.

Oplevering in overleg. Niet eerder dan 31 augustus 2026.

"Huis kopen? Neem je eigen NVM-makelaar mee!".

Kenmerken

Vraagprijs	: € 309.000,00
Soort	: Appartement
Open portiek	: Nee
Aantal kamers	: 2 kamers waarvan 1 slaapkamer(s)
Inhoud woning	: 226 m ³
Gebruiksoppervlakte woonfunctie	: 64 m ²
Soort appartement	: Galerijflat
Bouwjaar	: 1983
Ligging	: In centrum, in woonwijk
Tuin	: Geen tuin
Garage	: Geen garage
Energielabel	: C
Verwarming	: C.V.-Ketel
Isolatie	: Dubbel glas
C.V.-ketel	: Gas gestookt combiketel uit 2019, eigendom

Locatie

De Put 16
3143 BN MAASSLUIS



Foto's



Foto's



Foto's

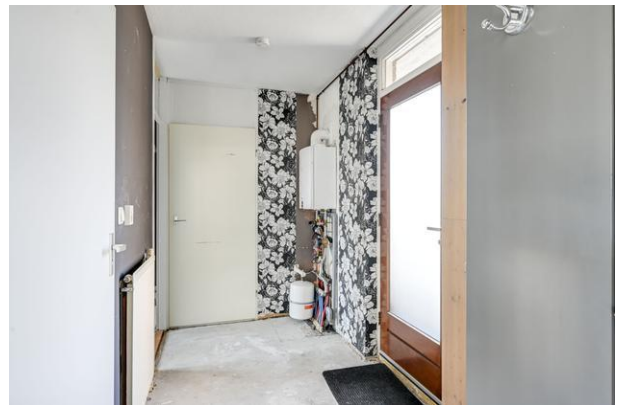
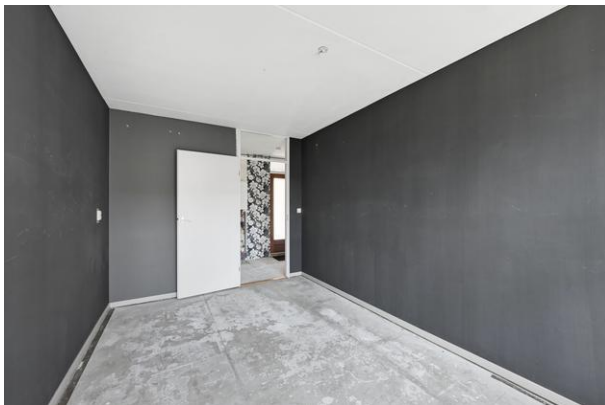

Foto's



Foto's



Plattegrond

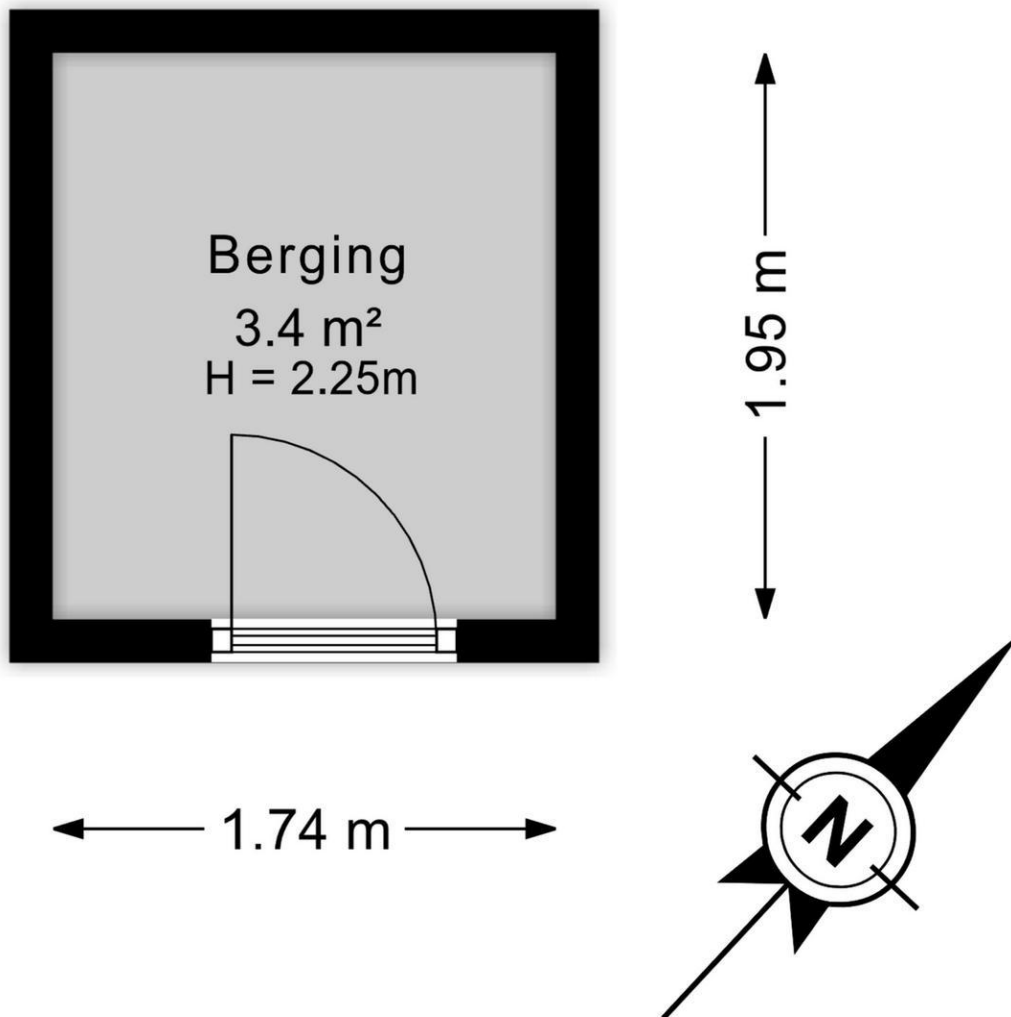

Spaland NVM Makelaars
Drijver 133
3144GD, MAASSLUIS
Tel: 010-470.74.00
E-mail: info@spalandmakelaars.nl
www.spalandmakelaars.nl



Spaland NVM Makelaars

Welkom bij Spaland NVM Makelaars. U kunt bij ons terecht voor verkoop, aankoop, verhuur of de taxatie van uw woning. De markt verandert en als actief makelaar denken wij daarin op de juiste wijze met u mee. Korte lijnen, open en duidelijke communicatie en vooral "gewoon een eerlijk advies".

Verkoop van uw woning

Daar komt heel wat bij kijken! Welke valkuilen zijn er, welke strategie heeft u nodig en bent u in staat de onderhandelingen te voeren? Wij vergroten uw kansen, ontzorgen en verkleinen uw risico's in het verhuisproces. In een vrijblijvend gesprek voorzien wij u graag van advies op maat!

Taxaties

Wilt u uw eigen woning of (niet bij Spaland Makelaars) aangekochte woning laten taxeren? Neem vrijblijvend contact met ons op of vraag direct via spalandmakelaars.nl een NWWI taxatie aan. Degelijk en snel tegen scherpe tarieven!

Aankoopmakelaar

Aankoop begeleiding biedt u zekerheid! U koopt slechts een paar keer in uw leven een huis. Spaland NVM Makelaars heeft dagelijks met de aankoop van woningen te maken. Het is een echte specialist die u veel tijd, geld en zorgen bespaart. Spaland NVM Makelaars geeft u de zekerheid, zodat u de juiste beslissing maakt. Bij Spaland NVM Makelaars kunt u al vanaf **€2500,- incl. BTW** laten bijstaan door één van onze makelaars.

Verkooptest

Huis verkopen? Weet waar u aan toe bent...

- Zijn er potentiële kopers voor uw woning?
- Wat is de juiste vraagprijs?
- Welke timing is het best om te starten?
- Inzage in gerealiseerde woningprijzen in uw buurt?

Laat uw verkoopkansen vrijblijvend gratis testen door Spaland NVM Makelaars.

Kijk op spalandmakelaars.nl voor deze unieke online module!

Facebook: [spalandmakelaars](https://www.facebook.com/spalandmakelaars)

Instagram: [spalandmakelaars](https://www.instagram.com/spalandmakelaars)