



Scan mij!



**Hoofdstraat 228 12, 7901 JZ,
Hoogeveen**

€ 525.000,- k.k.



● Woonoppervlakte

114 m²

● Energielabel

B

● Kamers

3

Meer weten over deze woning?

www.hoofdstraat22812.nl

Kenmerken

Aanvaarding	In overleg
Bouwjaar	2002
Woonoppervlakte	114 m ²
Inhoud	376 m ³
Aantal kamers	3 kamers
Aantal slaapkamers	2 slaapkamers
Aantal woonlagen	5 woonlagen
Energielabel	B
Isolatie	Dakisolatie, Muurisolatie, Vloerisolatie, Dubbel glas, Volledig geïsoleerd
Verwarming	Cv ketel
Warm water	Cv ketel
Parkeerfaciliteiten	Parkeergarage
Garage	Parkeerkelder
Soort dak	Plat dak

Onderhoud binnen	Goed
Onderhoud buiten	Goed
VVE Bijdrage	€288.53
Permanente bewoning	Ja
Huidig gebruik	Woonruimte
Huidige bestemming	Woonruimte
Voorzieningen	Mechanische ventilatie, Buitenzonwering, Glasvezel kabel
Eigendom	Volle eigendom
Index	6
Gemeente	Hoogeveen
Sectie	O
Perceelnummer	8097



Omschrijving

Fantastisch gelegen in het hart van Hoogeveen met een prachtig uitzicht over de Hoofdstraat. Dit royale 3-kamer appartement bevindt zich op de eerste verdieping van een verzorgd appartementencomplex en beschikt over een eigen parkeerplaats en berging in de kelder. Daarnaast geniet u van een ruim, op het westen gelegen terras waar u heerlijk van de middag- en avondzon kunt genieten.

Hoogeveen biedt een uitstekend voorzieningenniveau. Op loopafstand bevinden zich supermarkten, winkels, horecagelegenheden, een bakker en het theater.

Kelder:

- * eigen parkeerplaats, bereikbaar via de Brederoweg
- * privé berging

Begane grond:

- * afgesloten centrale entree met videofooninstallatie, trapopgang en liftinstallatie

1e verdieping: (voorzien van een PVC vloer)

- * ruim terras op het westen
- * entree/gang
- * twee ruime slaapkamers, waarvan één voorzien van een elektrische screen
- * volledig betegelde badkamer met ligbad, douche, wandcloset en wastafel
- * bijkeuken met witgoed aansluitingen en CV combiketel opstelling
- * keurige toiletruimte met wandcloset en fontein
- * royale, straatgerichte (Hoofdstraat zijde) woonkamer met erker en elektrische screens
- * moderne, open woonkeuken met kook/spoeleiland en inbouwapparatuur, waaronder inductiekookplaat met afzuiging, koelkast, vaatwasser, stoomoven en quooker

Bijzonderheden:

- * het appartement is volledig geïsoleerd
- * energielabel: B
- * voorzien van lift, videofooninstallatie
- * servicekosten bedragen € 288,53 per maand
- * 2002: bouwjaar van het complex
- * 2022: vernieuwen keuken en appartement voorzien van een PVC vloer
- * 2023: vernieuwen CV combiketel (Vaillant, in eigendom) en vervangen rookgasafvoeren
- * 2024: vernieuwen toiletruimte
- * 2025: groot onderhoud buitenzijde

Heeft u interesse in
de woning?

Plan een **bezichtiging**, bel **0528-240049**

En bekijk hier alvast de **woningwebsite**:
www.hoofdstraat22812.nl

Foto's











































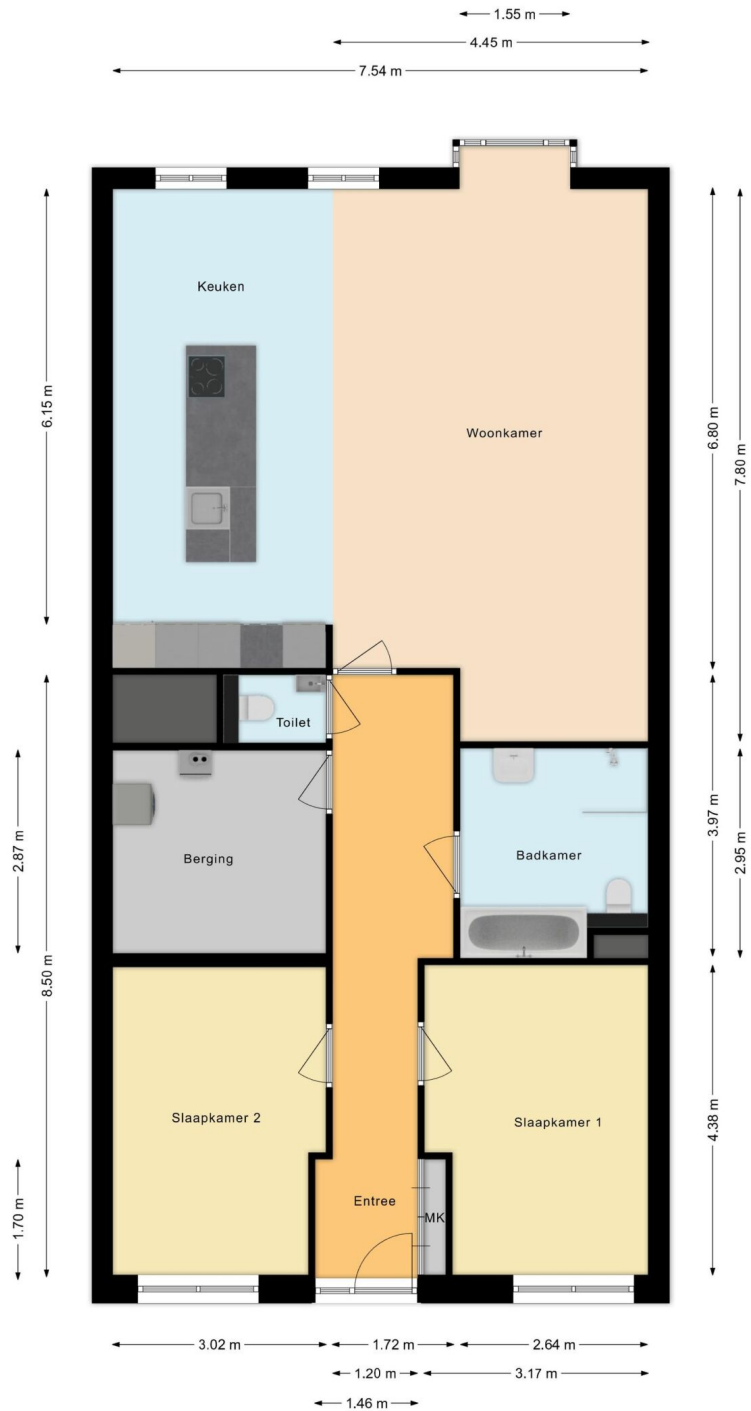

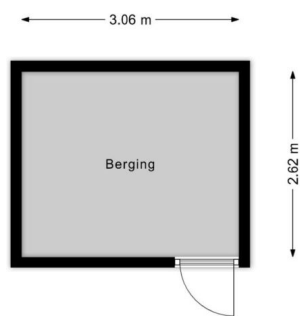

Plattegronden

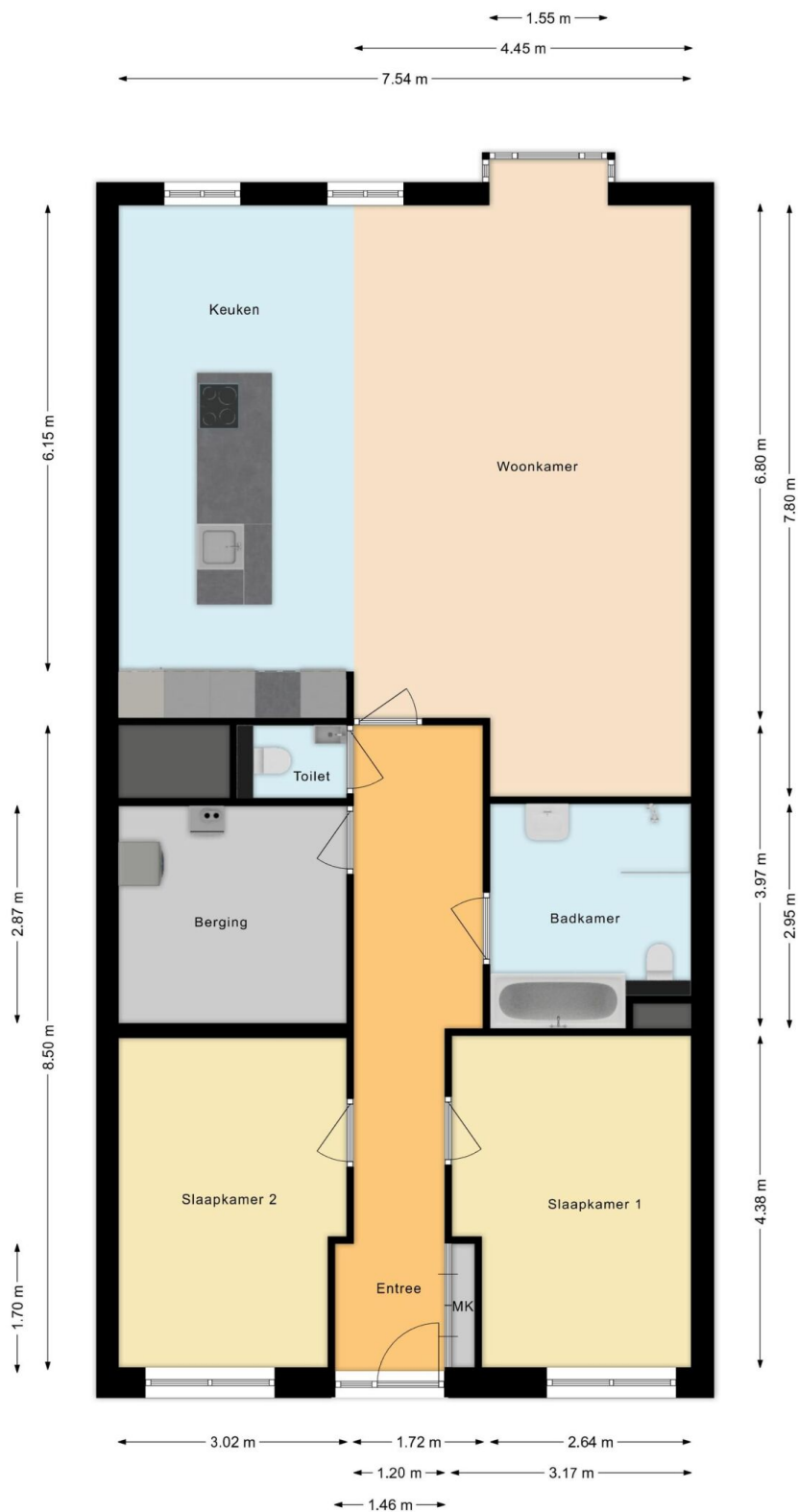

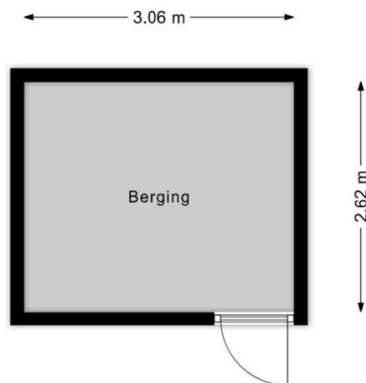

Lijst van zaken

Blijft achter Gaat mee Ter overname N.v.t

Woning

Interieur

Verlichting, te weten:

- Inbouwspots/dimmers	X			
- Opbouwspots/armaturen/lampen/dimmers		X		
- Losse (hang)lampen		X		
- Lamp boven eettafel en keuken			X	
-				X

(losse) kasten, legplanken, te weten:

- Losse kasten		X		
-				X

Raamdecoratie/zonwering binnen, te weten:

- Gordijnrails	X			
- Gordijnen	X			
- Overgordijnen				X
- Vitrages				X
- Rolgordijnen				X
- Lamellen				X
- Jaloezieen				X
- (losse) horren/rolhorren				X
-				X
-				X

Vloerdecoratie, te weten:

- Vloerbedekking				X
- Parketvloer				X
- Houten vloer(delen)				X
- Laminaat				X

- Plavuizen	X	
- Pvc vloer	X	
-		X
(voorzet) openhaard met toebehoren		X
Allesbrander		X
Houtkachel		X
(gas)kachels		X
Designradiator(en)		X
Radiatorafwerking		X
Overige, te weten:		
- Spiegelwanden		X
- Schilderij ophangstelsysteem		X
-		X
-		X
-		X
-		X

Keuken

Keukenblok (met bovenkasten)	X	
Keuken (inbouw)apparatuur, te weten:		
- Kookplaat	X	
- (gas) fornuis		X
- Afzuigkap		X
- Magnetron		X
- Oven		X
- Combi-oven/combimagnetron		X
- Koelkast	X	
- Vriezer		X
- Koel-vriescombinatie		X
- Vaatwasser	X	
- Quooker		X

- Koffiezetapparaat			X
- Stoomoven	X		
-			X
Keukenaccessories, te weten:			
-			X
-			X
-			X
-			X
-			X
-			X
-			X
-			X

Sanitair/sauna

Toilet met de volgende toebehoren:			
- Toilet	X		
- Toilethouder		X	
- Toiletborstel(houder)		X	
- Fontein	X		
-			X
-			X
Badkamer met de volgende toebehoren:			
- Ligbad	X		
- Jacuzzi/whirlpool			X
- Douche (cabine/scherf)	X		
- Stoomdouche (cabine)			X
- Wastafel	X		
- Wastafelmeubel			X
- Planchet			X
- Toiletkast			X
- Toilet	X		

- Toiletrolhouder		X
- Toiletborstel(houder)		X
-		X
-		X
Sauna met toebehoren		X
		X

Exterieur/Installaties/Veiligheid/Energiebesparing

Schotel/antenne		X
Brievenbus	X	
Kluis		X
(voordeur)bel	X	
Alarminstallatie		X
(veiligheids)sloten en overige inbraakpreventie		X
Rookmelders	X	
(klok)thermostaat	X	
Airconditioning		X
Warmwatervoorziening, te weten:		
- Cv-installatie	X	
- Boiler		X
- Geiser		X
-		X
-		X
-		X
Screens	X	
Rolluiken		X
Zonwering buiten		X
		X
		X
		X

Isolatievoorzieningen (voorzetramen/radiatorfolie etc.), te weten:

-	X
-	X
Telefoonaansluiting/internetaansluiting	X
Veiligheidsschakelaar wasautomaat	X
Waterslot wasautomaat	X
Zonnepanelen	X
Oplaadpunt elektrische auto	X
	X
	X

Blijft achter Gaat mee Ter overname N.v.t

Tuin

Inrichting

Tuinaanleg/bestrating	X
Beplanting	X
	X

Verlichting/Installaties

Buitenverlichting	X
Tijd- of schemerschakelaar/bewegingsmelder	X
	X

Bebouwing

Tuinhuis/buitenberging	X
Kasten/werkbank in tuinhuis/berging	X
(broei)kas	X
	X
	X

Overig

Overige tuin, te weten:			
- (sier)hek			X
- Vlaggenmast(houder)			X
- Parasol met voet	X		
-			X

Overig

	Ja	Nee	Gaat mee	Moet worden overgenomen
Zijn er zaken die geen eigendom zijn van verkoper omdat er sprake is van een leasecontract of huurcontract. zo ja, neemt verkoper de zaak mee of wordt het betreffende contract overgenomen?				
- Cv		X		
- Boiler		X		
- Zonnepanelen		X		
-		X		
-		X		
-		X		
-		X		
Bijlage(n) over te nemen contracten:				
- Contract bijlage 1		X		
- Contract bijlage 2		X		

Vragenlijst

Bijzonderheden

Vraag	Antwoord
Zijn er nadat u het appartement in eigendom hebt gekregen nog andere, eventuele aanvullende notariële of onderhandse akten opgesteld met betrekking tot het appartement?	Nee
Zijn er mondelinge of schriftelijke afspraken gemaakt over aangrenzende percelen?	Nee
Wijken de huidige terreinafscheidingen af van de kadastrale eigendomsgrenzen?	Nee
Is een gedeelte van uw appartement, schuur, garage of schutting gebouwd op grond van de burens of andersom?	Nee
Heeft u grond van derden in gebruik?	Nee
Rusten er voor zover u weet 'bijzondere lasten en beperkingen' op het appartement?	Ja
Zo ja, welke?	Recht van inbalking alsmede een recht te hebben om te komen en te gaan naar de brederoweg, onder de verplichting om naar evenredigheid bij te dragen in de kosten van verlichting van de parkeerkelder en de ontsluiting daarvan.
Is de wet voorkeursrecht gemeenten van toepassing?	Nee
Is er een anti-speculatiebeding en/of zelfbewoningsplicht van toepassing op het appartement?	Nee
Is er sprake van een beschermd stads- of dorpsgezicht of loopt er een procedure tot aanwijzing daartoe?	Nee
Is er sprake van een gemeentelijk-, provinciaal-of rijksmonument of loopt er een procedure tot aanwijzing daartoe?	Nee
Is er volgens het bestemmingsplan sprake van een beeldbepalend of karakteristiek object?	Nee

Is er sprake (geweest) van ruilverkaveling?	Nee
Is er sprake van onteigening?	Nee
Is het appartement of de grond geheel of gedeeltelijk verhuurd of bij anderen in gebruik?	Nee
Behoort de gebruikte berging (of een andere ruimte zoals een garage en/of parkeerplaats) ook volgens de splitsingsakte en de splitsingstekening bij het appartement?	Ja
Is er over het appartement een geschil/procedure gaande, al dan niet bij de rechter, huurcommissie of een andere instantie?	Nee
Is er bezwaar gemaakt tegen de waardebeschikking woz?	Nee
Zijn er door de overheid of nutsbedrijven verbeteringen of herstellingen voorgeschreven of aangekondigd die nog niet naar behoren zijn uitgevoerd?	Nee
Zijn er in het verleden subsidies of premies verstrekt die bij verkoop van het appartement voor een deel kunnen worden teruggevorderd?	Nee
Is het appartement onbewoonbaar verklaard of in het verleden ooit onbewoonbaar verklaard geweest?	Nee
Is er bij verkoop sprake van een omzetbelastingheffing?	Nee
Hoe gebruikt u het appartement nu?	Woning
Is dat gebruik volgens de splitsingsakte toegestaan?	Ja
Is dat gebruik volgens de gemeente toegestaan?	Ja

Gevels

Vraag	Antwoord
Is er bij het appartement sprake (geweest) van vochtdoorslag of aanhoudend vochtige plekken op de gevels?	Nee
Zijn er bij het appartement (gerepareerde) scheuren/beschadigingen in/aan de gevels aanwezig?	Nee
Zijn de gevels bij het appartement tijdens de bouw geïsoleerd?	Ja
Is er sprake van volledige isolatie?	Ja
Zijn de gevels bij het appartement ooit gereinigd?	Nee

Daken

Vraag	Antwoord
Hoe oud zijn de daken van het appartementencomplex ongeveer? platte daken:	2002
Heeft u last van daklekkages (gehad)?	Nee
Zijn er in het verleden in het appartement gebreken geconstateerd aan de dakconstructie zoals scheve, doorbuigende, krakende, beschadigde en/of aangetaste dakdelen?	Nee
Is het dak van het appartementencomplex al eens (gedeeltelijk) vernieuwd c.q. gerepareerd?	Nee
Zo ja, welk (gedeelte van het) dak en waarom?	Niet bekend bij de huidige eigenaar
Is het dak van het appartementencomplex tijdens de bouw geïsoleerd? platte daken:	Ja
Overige daken:	Nee
Overige daken:	Niet bekend
Heeft u een certificaat of bewijs van het na-isoleren?	Nee
Overige daken:	Niet bekend
Zo nee, welke delen zijn er niet geïsoleerd?	1
Zijn de regenwaterafvoeren van het appartement lek of verstopt?	Nee
Zijn de dakgoten lek of verstopt?	Nee

Kozijnen, ramen en deuren

Vraag	Antwoord
Van welk materiaal zijn de buitenkozijnen gemaakt?	Hout
Wanneer zijn de buitenkozijnen, ramen en deuren van het appartement voor het laatst geschilderd?	2024
Is dit gebeurd door een erkend schildersbedrijf?	Ja
Zo ja, door wie?	Schildersbedrijf van essen
Functioneren alle scharnieren en sloten in het appartement?	Ja
Zijn voor alle afsluitbare deuren, ramen etc. sleutels aanwezig?	Ja
Is er sprake van isolerende beglazing in het appartement?	Ja
Zo ja, welk type glas?	Hr++
Is er sprake van isolerende beglazing in het gehele appartement?	Ja
Is er bij de isolerende beglazing sprake van condensvorming tussen het glas?	Nee

Vloeren, plafonds en wanden

Vraag	Antwoord
Is er in het appartement sprake (geweest) van vochtdoorslag of optrekkend vocht op vloeren, plafonds en/of wanden?	Nee
Is er in het appartement sprake (geweest) van schimmelvorming op de vloeren, plafonds en/of wanden?	Nee
Zijn er in het appartement (gerepareerde) of (verborgen) scheuren en/of beschadigingen in/aan vloeren, plafonds en/of wanden aanwezig?	Ja
Zo ja, waar?	In de gang en bijkeuken
Hebben zich in het verleden in het appartement problemen voorgedaan met de afwerkingen?	Nee
Is er in het appartement sprake (geweest) van gebreken aan de vloerconstructie, zoals scheve, doorbuigende, krakende, beschadigde en/of aangetaste vloerdelen?	Nee
Is er in het appartement sprake van vloerisolatie?	Nee
Is er sprake van volledige isolatie?	Ja

Fundering, kruipruimte en kelder

Vraag	Antwoord
Is er in het appartement sprake (geweest) van gebreken aan de fundering?	Nee
Is de kruipruimte van het appartement toegankelijk?	Ja
Is de kruipruimte droog?	Ja
Is er sprake van vochtdoorslag door de kelderwand?	Nee
Is de grondwaterstand in de afgelopen jaren waarneembaar gewijzigd of is er sprake van wateroverlast geweest?	Nee

Installaties

Vraag	Antwoord
Wat voor warmte-installatie(s) is/zijn er aanwezig in het appartement?	Cv ketel
Is/zijn de installatie(s) eigendom?	Ja
Merk van de installatie(s):	Vaillant ecotec plus
Type(nummer) van de installatie(s):	Onbekend
Installatiedatum van de installatie(s):	2023
Op welke datum is/zijn deze installatie(s) voor het laatst onderhouden?	Nog niet
Is het onderhoud uitgevoerd door een erkend bedrijf?	Ja
Zo ja, door wie?	Moes installatiebedrijf
Zijn er de afgelopen tijd zaken opgevallen ten aanzien van de installatie(s)?	Nee
Zijn er radiatoren die niet warm worden?	Nee
Zijn er radiatoren of (water)leidingen die lekken?	Nee
Zijn er radiatoren of (water)leidingen die ooit zijn bevroren?	Nee
Heeft u vloerverwarming in het appartement?	Nee
Zijn er vertrekken die niet (goed) warm worden?	Nee
Heeft het appartementencomplex zonnepanelen?	Nee
In welk jaar zijn voor het laatst de aanwezige schoorsteenkanalen/rookgasafvoeren geveegd/gereinigd?	Rookgasafvoeren vernieuwd in 2023
Wanneer heeft u de aanwezige schoorsteenkanalen voor het laatst gebruikt?	Nvt
Is de trek van aanwezige schoorsteenkanalen goed?	Ja
Zijn er onderdelen van de elektrische installatie vernieuwd?	Nee
Zijn er gebreken aan de (technische) installaties?	Ja

Zo ja, welke?	Screens voorzijde werken niet
Is er een laadpaal aanwezig voor een elektrische auto?	Nee
Is er mechanische ventilatie of een soortgelijk systeem aanwezig?	Ja
Zo ja, functioneert dit systeem naar behoren?	Ja
Wanneer is dit systeem voor het laatst onderhouden?	Niet onderhouden
Hoe oud is dit systeem ongeveer?	2002
Is er een domoticasysteem of een soortgelijk systeem aanwezig?	Nee
Zijn er rookmelders op iedere verdieping aanwezig?	Ja

Sanitair, riolering en keuken

Vraag	Antwoord
Zijn er in het appartement beschadigingen aan wastafels, douche, bad, toiletten, gootstenen en kranen?	Nee
Hoe oud is de badkamer ongeveer?	2002
Lopen de afvoeren van wastafels, douche, bad, toiletten, gootstenen en kranen in het appartement goed door?	Ja
Is het appartement aangesloten op het gemeentelijke riool?	Ja
Zijn er in het appartement gebreken (geweest) aan de riolering, zoals breuken, stankoverlast, lekkages, etc.?	Nee
Is er een andere voorziening, zoals een septictank, beerput of dergelijk aanwezig?	Nee
Van welk jaar dateert de keukenopstelling ongeveer?	2022
Van welk jaar dateert de inbouwapparatuur ongeveer?	2022
Functioneert alle inbouwapparatuur?	Ja
Heeft u een kokend water kraan?	Ja
Zo ja, functioneert deze kraan naar behoren en hoe oud is deze kraan ongeveer?	Kraan werkt prima, bij aanschaf keuken 2022

Diversen

Vraag	Antwoord
Wat is het bouwjaar van het appartement?	2002
Zijn er asbesthoudende materialen in het appartement aanwezig?	Nee
Blijft er in het appartement zeil achter, al dan niet vastgelijmd, dat is aangeschaft tussen 1955 en 1982?	Nee
Is er sprake van loden leidingen in het appartement?	Nee
Is er een japanse duizendknoop aanwezig in de (gemeenschappelijke)tuin?	Nee
Is de grond van het appartementencomplex verontreinigd?	Nee
Is er een olietank aanwezig of aanwezig geweest?	Nee
Is er een kiwa-certificaat aanwezig?	Nvt
Is er sprake van overlast door ongedierte in of (rond)om het appartement?	Nee
Is het appartement aangetast door houtworm, boktor, ander ongedierte of zwam?	Nee
Is er in het appartement sprake van chlorideschade (betonrot)?	Nee
Hebben er in het appartement verbouwingen en/of bijbouwingen plaatsgevonden?	Nee
Zijn er in het appartement verbouwingen of uitbreidingen uitgevoerd zonder daartoe benodigde omgevingsvergunning (voorheen bouwvergunning)?	Nee
Zijn er verbouwingen of uitbreidingen uitgevoerd zonder daartoe benodigde toestemming van de vve?	Nee
Is er sprake van glasvezel internet?	Ja
Bent u in het bezit van een definitief energieprestatiecertificaat/energielabel?	Ja
Zo ja, welke label?	B

Vaste lasten

Vraag	Antwoord
Wat is de woz-waarde?	424000,00
Peiljaar?	01-01-2025
Anders:	Gas en elektra
Te weten:	85,00
Wat is uw jaarverbruik voor gas/ elektriciteit en water? gas (m ³):	110
Met hoeveel bewoners bewoonde u de woning? aantal:	2
Zijn er lease- en/of huurkoopcontracten?	Nee
Heeft u alle gemeentelijke belastingen die u verschuldigd bent al betaald?	Ja
Zijn er variabele bedragen voor gemeenschappelijke poorten, inritten of terreinen?	Nee
Heeft u, om in de straat te parkeren, een parkeervergunning nodig?	Nee

Garanties

Vraag	Antwoord
Zijn er lopende onderhoudscontracten en/of garantieregelingen overdraagbaar aan de koper?	Nee

DeVvEEnOnderlingeVerhoudingen

Vraag	Antwoord
Is de vve ingeschreven in het handelsregister (kamer van koophandel)?	Ja
Inschrijvingsnummer kamer van koophandel:	01159200
Uit hoeveel appartementsrechten bestaat de vve?	60
Is er een eigenaar met 50% of meer dan 50% van het aantal stemmen?	Nee
Breukdeel van het aandeel in het appartementencomplex: woning:	120/7900
Aantal stemmen voor dit appartement:	1

DeBestuurdershetBestuur

Vraag	Antwoord
Is er een professionele bestuurder?	Ja
Zo nee, is de bestuurder lid van de vve?	Nee

DeVergaderingVanEigenaars

Vraag	Antwoord
Wordt er ten minste eenmaal per jaar vergaderd?	Ja
Zijn er notulen en/of schriftelijke besluiten en actielijsten van de laatste twee vergaderingen beschikbaar?	Ja
Lopen er procedures tot vernietiging van besluiten?	Nee

Verzekeringen

Vraag	Antwoord
Is er een collectieve opstalverzekering?	Ja
Is daar een 'appartementenclausule' in opgenomen?	Ja
Is er een collectieve wettelijke aansprakelijkheidsverzekering?	Ja

HetReservefondsMeerjarenonderhoudsplanMJOPEnBijdrageVvE

Vraag	Antwoord
Is er een reservefonds?	Ja
Hoe hoog is het reservefonds en wat is de peildatum? bedrag:	66042,00
Datum:	31-12-2024
Is er een meerjarenonderhoudsplan aanwezig?	Ja
Hoe oud is het meerjarenonderhoudsplan en welke periode bestrijkt het plan? jaar:	2022
Periode:	2022-2029
Zo nee, hoe wordt vastgesteld wat moet worden gereserveerd voor groot onderhoud?	
Te betalen maandelijkse bijdrage is in totaal: waarvan:	288,53
Zijn er eenmalige en/of incidentele bijdragen verschuldigd?	Nee
Zijn alle aan de vve verschuldigde bedragen betaald?	Ja

Nadere informatie

Vraag	Antwoord
Zijn alle aan de vve verschuldigde bedragen betaald?	Ja

Zie jij jezelf hier al wonen?

Is dit jouw droomwoning?
Wacht dan niet te lang om
contact op te nemen voor de
vervolgstappen.

Scan de QR-code
voor meer
informatie!

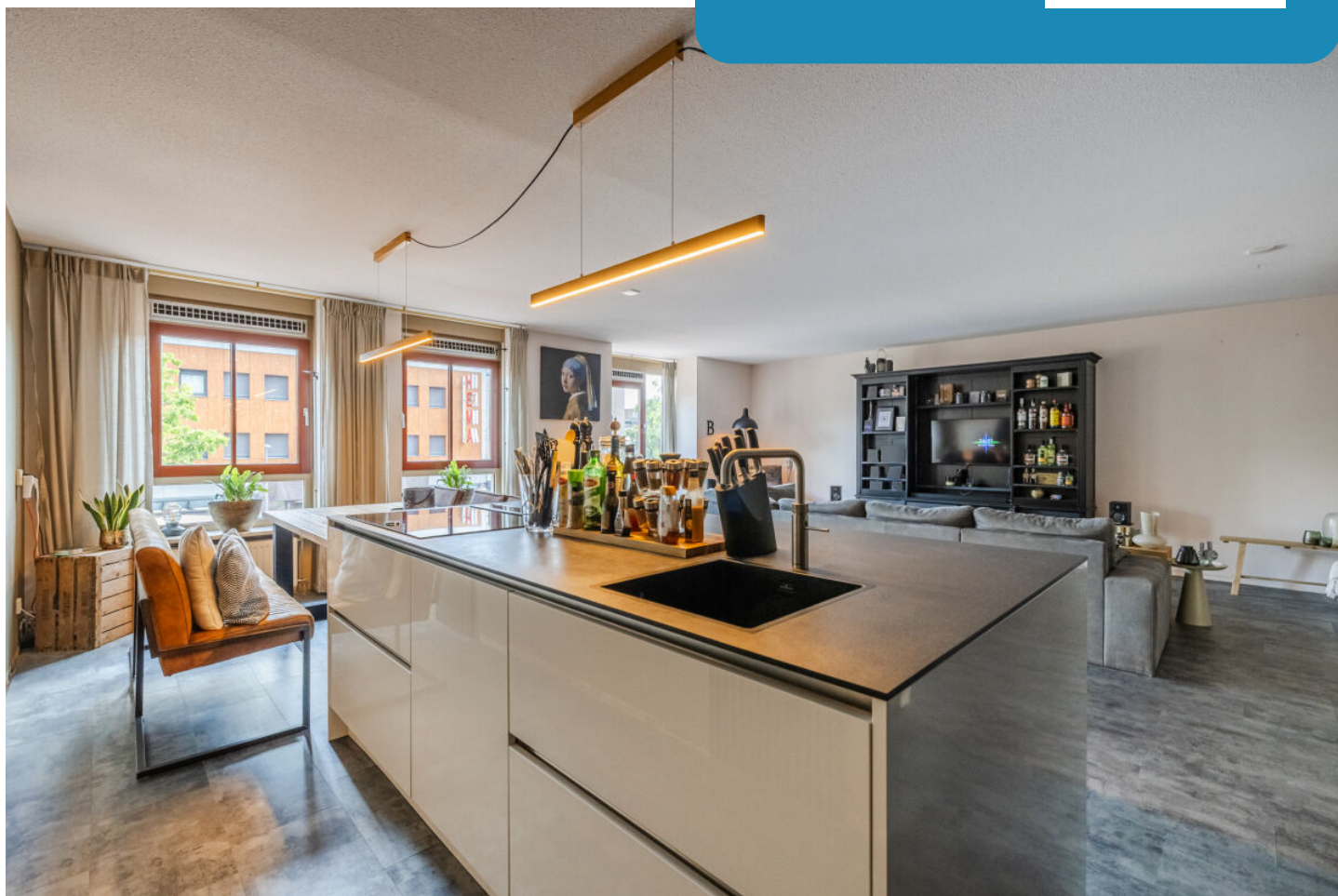

www.volkertsmakelaardij.nl