

Egging Advies
Makelaardij

TE KOOP
€ 485.000 K.K.



Gildebongerd 28

7038 DE Zeddum



Gildebonger 28 7038 DE Zeddam

Inleiding

Ruime gezinswoning met veel leefruimte in Zeddam

Aan de Gildebonger 28 staat deze ruime twee-onder-een-kapwoning op een perceel van 293 m². Met een lichte woonkamer, meerdere slaapkamers en een grote tuin is dit een huis dat veel mogelijkheden biedt voor gezinnen, thuiswerkers of iedereen die graag wat extra ruimte heeft.

Rustige woonomgeving

De woning ligt in een rustige woonwijk van Zeddam. Scholen, winkels en sportvoorzieningen zijn dichtbij en ook de verbinding richting Doetinchem is prettig. Daardoor woon je hier rustig, zonder ver van de dagelijkse voorzieningen te zitten.



Ligging en indeling

Een huis met veel ruimte

Binnen valt vooral de hoeveelheid leefruimte op. De woonkamer heeft grote ramen aan voor- en achterzijde, waardoor er veel daglicht binnenkomt. Er is voldoende plek voor een ruime zithoek en een eettafel.

Ook op de verdiepingen biedt het huis veel mogelijkheden. De slaapkamers zijn van goed formaat en kunnen naast slaapruijnte ook dienstdoen als werkkamer, hobbyruimte of logeerkamer.



Ligging en indeling

Veel buitenruimte

Rondom het huis ligt een ruime tuin. De achtertuin biedt volop plek om buiten te zitten, te spelen of te tuinieren. Ook de voortuin zorgt voor extra afstand tot de straat en draagt bij aan het vrije gevoel rondom de woning.

Comfortabele basis

De woning beschikt over energielabel C. Na afgifte van dit energielabel is aanvullende dakisolatie aangebracht, waardoor het wooncomfort verder is verbeterd. Een eventuele positieve invloed hiervan is nog niet verwerkt in het huidige energielabel.



Ligging en indeling

Indeling

Benieuwd naar de exacte indeling? Bekijk dan de plattegronden voor een compleet overzicht van de ruimtes en afmetingen.

Kortom

Gildebongerd 28 is een ruime woning op een rustige plek in Zeddum. Een huis met veel leefruimte, een ruime tuin en volop mogelijkheden om het naar eigen wens in te richten.

Plan een bezichtiging en ontdek zelf de mogelijkheden die deze woning te bieden heeft.

Kenmerken

Overdracht

Vraagprijs € 485.000,- k.k.

Aanvaarding In overleg

Bouw

Type object Woonhuis, eengezinswoning, twee onder een kap woning

Soort bouw Bestaande bouw

Bouwperiode 1984

Dakbedekking Dakpannen

Type dak Zadeldak

Isolatievormen Dakisolatie
Spouwmuren

Oppervlaktes en inhoud

Perceeloppervlakte 293 m²

Gebruiksoppervlakte wonen 163 m²

Inhoud 560 m³

Oppervlakte overige inpandige ruimten 6 m²

Oppervlakte externe bergruimte 7 m²

Oppervlakte gebouwgebonden buitenruimte 37 m²

Indeling

Aantal bouwlagen 5

Aantal kamers 8 (waarvan 6 slaapkamers)

Aantal badkamers 1

Locatie

Ligging
Aan rustige weg
In bosrijke omgeving
In woonwijk
Nabij openbaar vervoer
Nabij school
Nabij snelweg

Tuin

Type Voortuin

Oriëntering Noorden

Kenmerken

Staat	Normaal
Tuin 2 - Type	Achtertuint
Tuin 2 - Hoofdtuin	Ja
Tuin 2 - Oriëntering	Zuiden
Tuin 2 - Heeft een achterom	Ja
Tuin 2 - Staat	Normaal

Energieverbruik

Energie label	C
---------------	---

CV ketel

CV ketel	Nefit trendline
Warmtebron	Gas
Bouwjaar	2019
Combiketel	Ja
Eigendom	Eigendom

Uitrusting

Aantal parkeerplaatsen	3
Aantal overdekte parkeerplaatsen	1
Warm water	CV-ketel
Verwarmingssysteem	Centrale verwarming
Parkeergelegenheid	Carport
Glasvezelaansluiting aanwezig	Ja
Tuin aanwezig	Ja
Heeft rolluiken	Ja
Heeft schuur/berging	Ja
Heeft een dakraam	Ja
Heeft een schuifpui	Ja
Heeft ventilatie	Ja

LIJST VAN ZAKEN

Betreffende het perceel :

Datum :

	Blijft achter	Gaat mee	Kan worden overgenomen	N.v.t.
Buiten				
Tuinaanleg/bestrating/beplanting	<input checked="" type="checkbox"/>	<input type="checkbox"/>	<input type="checkbox"/>	<input type="checkbox"/>
Buitenverlichting	<input type="checkbox"/>	<input type="checkbox"/>	<input type="checkbox"/>	<input checked="" type="checkbox"/>
Tijd- of schemerschakelaar/bewegingsmelder	<input checked="" type="checkbox"/>	<input type="checkbox"/>	<input type="checkbox"/>	<input type="checkbox"/>
Tuinhuis/buitenberging	<input checked="" type="checkbox"/>	<input type="checkbox"/>	<input type="checkbox"/>	<input type="checkbox"/>
Vijver	<input type="checkbox"/>	<input type="checkbox"/>	<input type="checkbox"/>	<input checked="" type="checkbox"/>
Broeikas	<input type="checkbox"/>	<input type="checkbox"/>	<input type="checkbox"/>	<input checked="" type="checkbox"/>
Vlaggenmast	<input type="checkbox"/>	<input type="checkbox"/>	<input type="checkbox"/>	<input checked="" type="checkbox"/>
Woning				
Alarminstallatie	<input type="checkbox"/>	<input type="checkbox"/>	<input type="checkbox"/>	<input checked="" type="checkbox"/>
Schotel/antenne	<input type="checkbox"/>	<input type="checkbox"/>	<input type="checkbox"/>	<input checked="" type="checkbox"/>
Brievenbus	<input checked="" type="checkbox"/>	<input type="checkbox"/>	<input type="checkbox"/>	<input type="checkbox"/>
(Voordeur)bel	<input type="checkbox"/>	<input checked="" type="checkbox"/>	<input type="checkbox"/>	<input type="checkbox"/>
Rookmelders	<input checked="" type="checkbox"/>	<input type="checkbox"/>	<input type="checkbox"/>	<input type="checkbox"/>
Veiligheidsloten en overige inbraakpreventie	<input checked="" type="checkbox"/>	<input type="checkbox"/>	<input type="checkbox"/>	<input type="checkbox"/>
Screens	<input type="checkbox"/>	<input type="checkbox"/>	<input type="checkbox"/>	<input checked="" type="checkbox"/>
Rolluiken/zonwering buiten	<input checked="" type="checkbox"/>	<input type="checkbox"/>	<input type="checkbox"/>	<input type="checkbox"/>
Zonwering binnen	<input type="checkbox"/>	<input type="checkbox"/>	<input type="checkbox"/>	<input checked="" type="checkbox"/>
Vliegenhorren	<input checked="" type="checkbox"/>	<input type="checkbox"/>	<input type="checkbox"/>	<input type="checkbox"/>
Raamdecoratie, te weten				
gordijnrails	<input checked="" type="checkbox"/>	<input type="checkbox"/>	<input type="checkbox"/>	<input type="checkbox"/>
Gordijnen	<input checked="" type="checkbox"/>	<input type="checkbox"/>	<input type="checkbox"/>	<input type="checkbox"/>
rolgordijnen	<input checked="" type="checkbox"/>	<input type="checkbox"/>	<input type="checkbox"/>	<input type="checkbox"/>
Vitrages	<input checked="" type="checkbox"/>	<input type="checkbox"/>	<input type="checkbox"/>	<input type="checkbox"/>
Jaloezieën / lamellen	<input type="checkbox"/>	<input type="checkbox"/>	<input type="checkbox"/>	<input type="checkbox"/>
Vloerdecoratie, te weten				
Vloerbedekking / linoleum	<input type="checkbox"/>	<input type="checkbox"/>	<input type="checkbox"/>	<input checked="" type="checkbox"/>
parketvloer/laminaat	<input checked="" type="checkbox"/>	<input type="checkbox"/>	<input type="checkbox"/>	<input type="checkbox"/>
Warmwatervoorziening / CV				
CV met toebehoren	<input checked="" type="checkbox"/>	<input type="checkbox"/>	<input type="checkbox"/>	<input type="checkbox"/>
Close-in boiler	<input type="checkbox"/>	<input type="checkbox"/>	<input type="checkbox"/>	<input checked="" type="checkbox"/>
Geiser	<input type="checkbox"/>	<input type="checkbox"/>	<input type="checkbox"/>	<input checked="" type="checkbox"/>
Thermostaat	<input type="checkbox"/>	<input type="checkbox"/>	<input type="checkbox"/>	<input type="checkbox"/>

Mechanische ventilatie/luchtbehandeling	<input checked="" type="checkbox"/>	<input type="checkbox"/>	<input type="checkbox"/>	<input type="checkbox"/>
Airconditioning	<input type="checkbox"/>	<input type="checkbox"/>	<input type="checkbox"/>	<input checked="" type="checkbox"/>
Quooker	<input type="checkbox"/>	<input type="checkbox"/>	<input type="checkbox"/>	<input checked="" type="checkbox"/>
Open haard, houtkachel				
(Voorzet) open haard	<input type="checkbox"/>	<input type="checkbox"/>	<input type="checkbox"/>	<input checked="" type="checkbox"/>
Allesbrander	<input type="checkbox"/>	<input type="checkbox"/>	<input type="checkbox"/>	<input checked="" type="checkbox"/>
Kachels	<input type="checkbox"/>	<input type="checkbox"/>	<input type="checkbox"/>	<input checked="" type="checkbox"/>
Keuken (inbouw)apparatuur, te weten				
Keukenmeubel	<input checked="" type="checkbox"/>	<input type="checkbox"/>	<input type="checkbox"/>	<input type="checkbox"/>
(Combi)magnetron	<input type="checkbox"/>	<input checked="" type="checkbox"/>	<input type="checkbox"/>	<input type="checkbox"/>
Gaskookplaat / keramische plaat / inductie / fornuis	<input checked="" type="checkbox"/>	<input type="checkbox"/>	<input type="checkbox"/>	<input type="checkbox"/>
Oven	<input checked="" type="checkbox"/>	<input type="checkbox"/>	<input type="checkbox"/>	<input type="checkbox"/>
Vaatwasser	<input type="checkbox"/>	<input type="checkbox"/>	<input type="checkbox"/>	<input type="checkbox"/>
Afzuigkap / schouw	<input checked="" type="checkbox"/>	<input type="checkbox"/>	<input type="checkbox"/>	<input type="checkbox"/>
Koelkast / vrieskast	<input checked="" type="checkbox"/>	<input type="checkbox"/>	<input type="checkbox"/>	<input type="checkbox"/>
Wasmachine	<input type="checkbox"/>	<input checked="" type="checkbox"/>	<input type="checkbox"/>	<input type="checkbox"/>
Wasdroger	<input type="checkbox"/>	<input checked="" type="checkbox"/>	<input type="checkbox"/>	<input type="checkbox"/>
Verlichting, te weten				
Inbouwverlichting / dimmers	<input checked="" type="checkbox"/>	<input type="checkbox"/>	<input type="checkbox"/>	<input type="checkbox"/>
Opbouwverlichting	<input type="checkbox"/>	<input type="checkbox"/>	<input type="checkbox"/>	<input checked="" type="checkbox"/>
(Losse) kasten, legplanken, te weten				
Losse kast(en)	<input type="checkbox"/>	<input checked="" type="checkbox"/>	<input type="checkbox"/>	<input type="checkbox"/>
Boeken/legplanken	<input type="checkbox"/>	<input checked="" type="checkbox"/>	<input type="checkbox"/>	<input type="checkbox"/>
Werkbank in schuur / garage	<input type="checkbox"/>	<input type="checkbox"/>	<input type="checkbox"/>	<input checked="" type="checkbox"/>
Vast bureau	<input type="checkbox"/>	<input type="checkbox"/>	<input type="checkbox"/>	<input checked="" type="checkbox"/>
Spiegelwanden	<input type="checkbox"/>	<input type="checkbox"/>	<input type="checkbox"/>	<input checked="" type="checkbox"/>
Sanitaire voorzieningen				
Badkameraccessoires	<input type="checkbox"/>	<input checked="" type="checkbox"/>	<input type="checkbox"/>	<input type="checkbox"/>
Wastafel(s)	<input checked="" type="checkbox"/>	<input type="checkbox"/>	<input type="checkbox"/>	<input type="checkbox"/>
Toiletaccessoires	<input type="checkbox"/>	<input checked="" type="checkbox"/>	<input type="checkbox"/>	<input type="checkbox"/>
Veiligheidsschakelaar wasautomaat	<input type="checkbox"/>	<input type="checkbox"/>	<input type="checkbox"/>	<input checked="" type="checkbox"/>
Waterslot wasautomaat	<input type="checkbox"/>	<input type="checkbox"/>	<input type="checkbox"/>	<input checked="" type="checkbox"/>
Sauna	<input type="checkbox"/>	<input type="checkbox"/>	<input type="checkbox"/>	<input checked="" type="checkbox"/>
Telefoontoestel /-installatie				
Telefoontoestellen	<input type="checkbox"/>	<input type="checkbox"/>	<input type="checkbox"/>	<input checked="" type="checkbox"/>
Telefooninstallatie	<input type="checkbox"/>	<input type="checkbox"/>	<input type="checkbox"/>	<input checked="" type="checkbox"/>
Voorzetramen / radiatorfolie etc., te weten				
Radiatorafwerking	<input type="checkbox"/>	<input type="checkbox"/>	<input type="checkbox"/>	<input checked="" type="checkbox"/>
Voorzetramen	<input type="checkbox"/>	<input type="checkbox"/>	<input type="checkbox"/>	<input checked="" type="checkbox"/>

Isolatievoorzieningen	<input type="checkbox"/>	<input type="checkbox"/>	<input type="checkbox"/>	X
Overige zaken, te weten:				
Schilderijophangstelsysteem	X	<input type="checkbox"/>	<input type="checkbox"/>	<input type="checkbox"/>

Voor akkoord:

De verkoper(s)

De koper(s)

Naam:

Plaats:

Datum: ---

Plaats: ---

Datum: ---

Naam:

Plaats:

Datum: ---

Voor akkoord:

Echtgeno(o)t(e) / geregistreerd partner verkoper

Echtgeno(o)t(e) / geregistreerd partner koper

Foto's



Foto's



Tekeningen



Aan de plattegronden kunnen geen rechten worden ontleend.
De indeling, maatvoering en weergegeven oppervlakten zijn slechts indicatief en kunnen afwijken van de werkelijke situatie.

Tekeningen



Aan de plattegronden kunnen geen rechten worden ontleend.
De indeling, maatvoering en weergegeven oppervlakten zijn slechts indicatief en kunnen afwijken van de werkelijke situatie.

Tekeningen

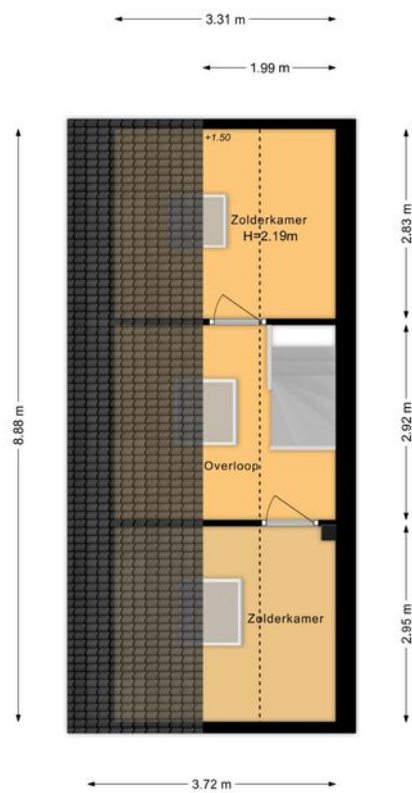

Aan de plattegronden kunnen geen rechten worden ontleend.
De indeling, maatvoering en weergegeven oppervlakten zijn slechts indicatief en kunnen afwijken van de werkelijke situatie.

Tekeningen

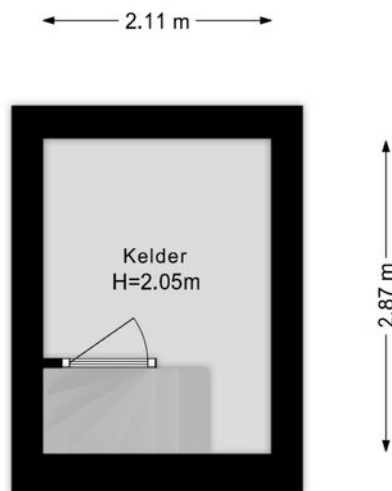

Aan de plattegronden kunnen geen rechten worden ontleend.
De indeling, maatvoering en weergegeven oppervlakten zijn slechts indicatief en kunnen afwijken van de werkelijke situatie.

Tekeningen

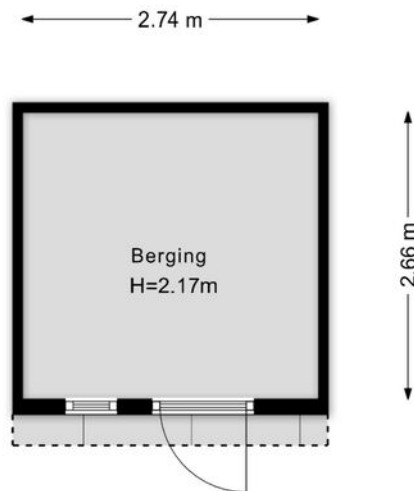

Aan de plattegronden kunnen geen rechten worden ontleend.
De indeling, maatvoering en weergegeven oppervlakten zijn slechts indicatief en kunnen afwijken van de werkelijke situatie.

Foto's

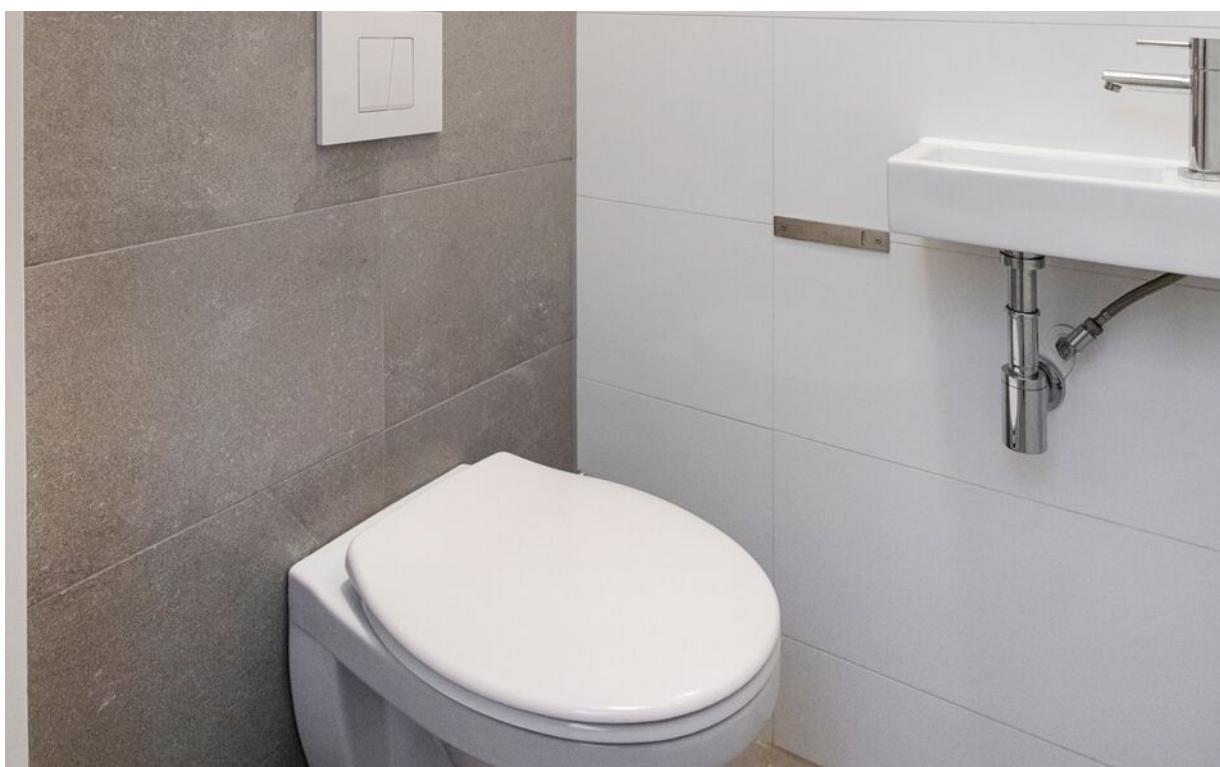
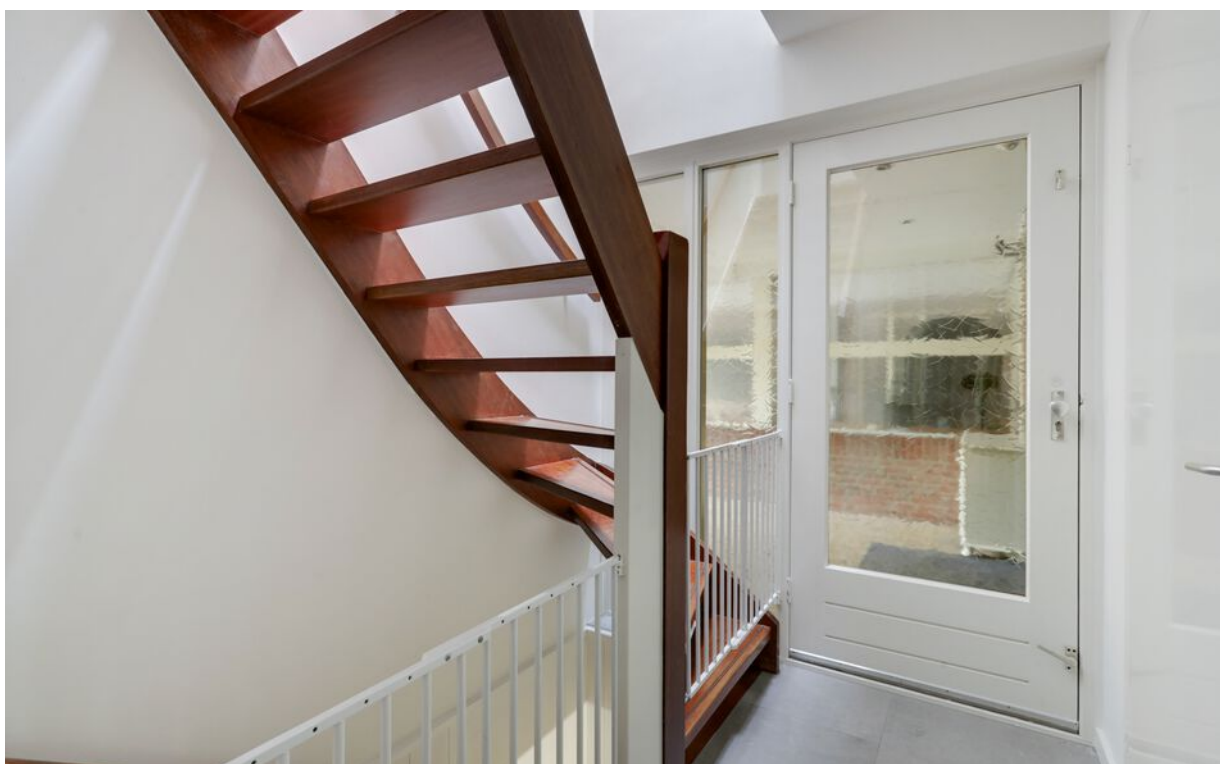

Foto's



Foto's



Foto's



Foto's



Foto's



Foto's



Foto's



Foto's



Foto's



Foto's



Foto's



Foto's



Foto's



Foto's



Foto's



Foto's



Foto's



Foto's

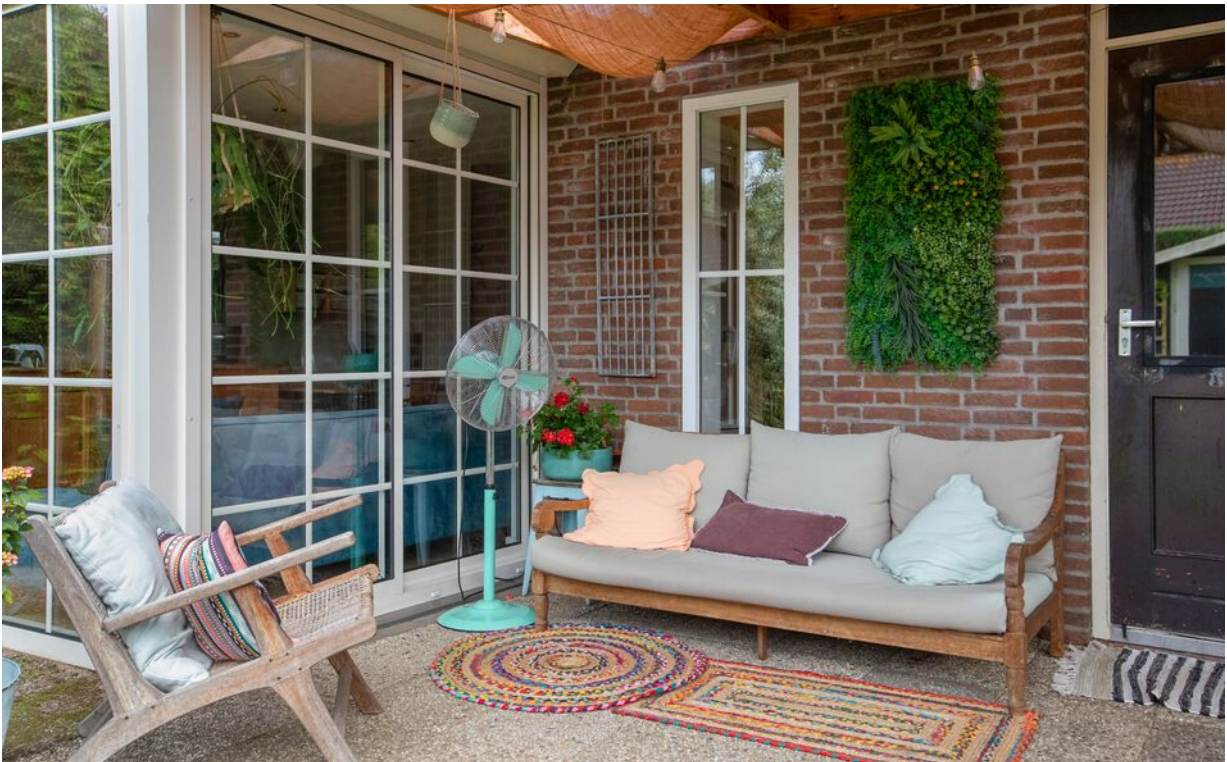

Foto's



Foto's



Foto's



Foto's

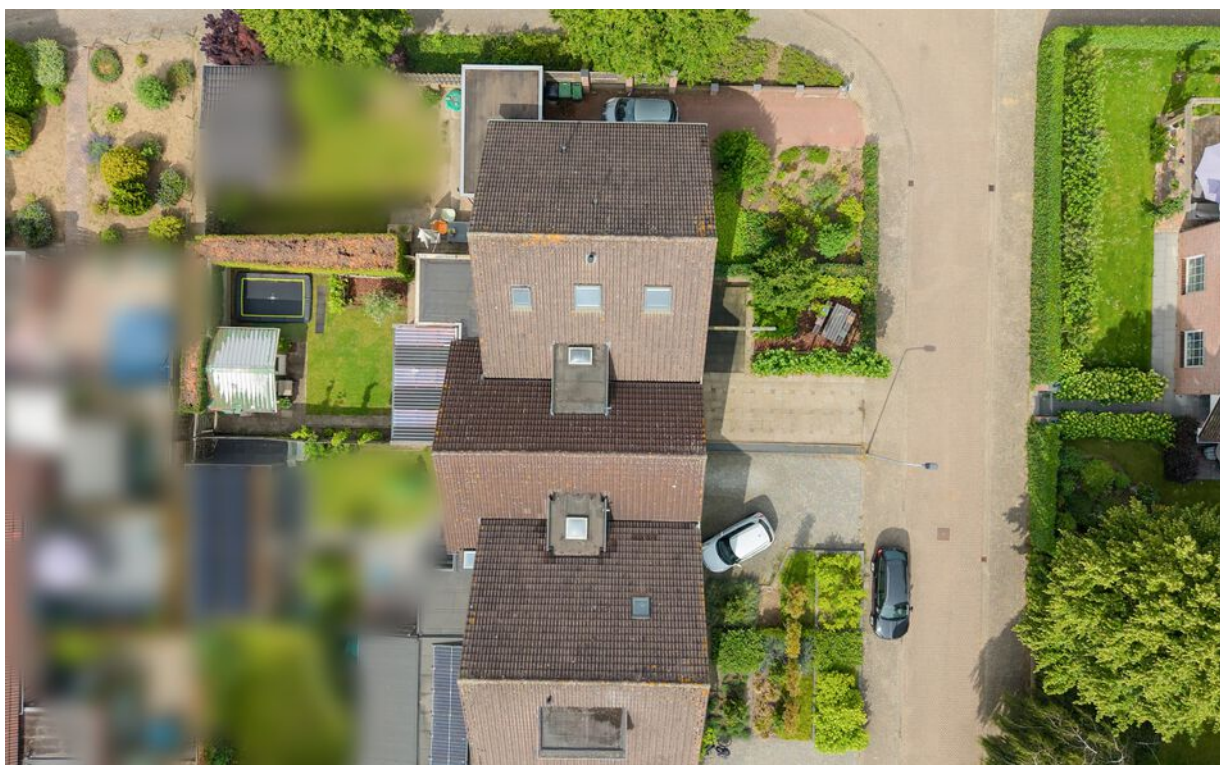



Vrije titel

Alle op deze brochure gepresenteerde informatie is met de grootst mogelijke zorg samengesteld. Niettemin aanvaarden de samenstellers van deze website geen enkele aansprakelijkheid voor eventuele onjuistheden. Elke vorm van aansprakelijkheid voor eventuele schade, direct dan wel indirect, als gevolg van de aangeboden informatie, wordt dan ook door de samenstellers uitdrukkelijk afgewezen.



Egging Advies Makelaardij

's-Heerenbergseweg 5 A
7007 ND Zeddam
06-21893251
info@eggingadvies.nl