

# ONTDEK

J.H.W. ROBERSSTRAAT 156 in **ENSCHEDÉ**



|Balkon aan achterzijde  
Veel bergruimte  
CV recent vernieuwd

|Populaire en groene woonwijk  
Combinatie van rust en ruimte

Vraagprijs  
€ 245.000,- k.k.



# INHOUDSOPGAVE

- 04** Specificaties
- 05** Welkom
- 06** Begane grond
- 12** Eerste verdieping
- 14** De buitenruimte
- 16** Plattegronden
- 20** Kadastrale kaart



Thoma Post Makelaars

"Verhuizen doe je niet alleen, dat doen we samen!"



# SPECIFICATIES

VRAAGPRIJS € 245.000 K.K.

## GEBRUIKSOPPERVLAKTE

100 m<sup>2</sup>

## BOUWJAAR

1958

## INHOUD

337 m<sup>3</sup>

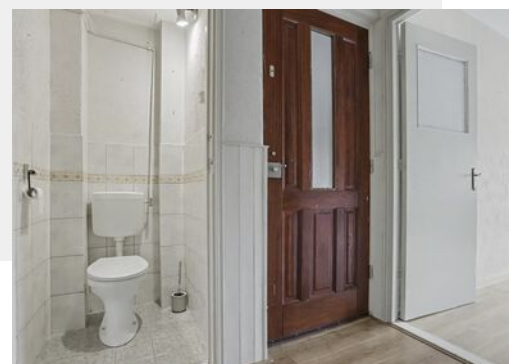

SOORT WOONHUIS	Bovenwoning
SOORT BOUW	Bestaande bouw
WOONLAGEN	2
KAMERS	5
ENERGIELABEL	D
ISOLATIE	Dakisolatie, muurisolatie, gedeeltelijk dubbel glas
VERWARMING	C.v.-ketel
WARM WATER	C.v.-ketel
PARKEREN	Openbaar

## BIJZONDERHEDEN VAN DE WONING

- Grotendeels voorzien van kunststofkozijnen
- Veel bergruimte
- C.V.-ketel recentelijk vernieuwd
- Airco aanwezig
- Vaste trap naar tweede etage

# WELKOM

Ben je op zoek naar een makelaar in Almelo, Amsterdam, Deventer, Doetinchem, Enschede, Hengelo, Lochem, Winterswijk of Zutphen? Ontdek Thoma Post Makelaars! Wij hebben diverse kantoren in Twente, de Stedendriehoek, Midden-Nederland en in het westen van het land.

## **Onze makelaars staan voor je klaar**

Ons team, bestaande uit meer dan 80 specialisten in ruim 15 verschillende functies staat dagelijks voor je klaar. Onze woningmakelaars en bedrijfsmakelaars helpen je graag bij het zoeken of verkopen van een woning of een bedrijfspand, waarbij wij opvallen door meer marktkennis, meer deskundigheid, meer begeleiding en meer kwaliteit.

# Jouw makelaar

### **Martin van Zetten**

Assistent Register Makelaar Taxateur

Tel. 0534 - 34 00 38

Mobiel: 06 - 11 39 83 75

[martinvanzetten@thomapost.nl](mailto:martinvanzetten@thomapost.nl)



# KIJK EENS ROND OP DE BEGANE GROND

Op de eerste woonlaag kom je binnen in een centrale hal die toegang biedt tot de verschillende vertrekken. Aan de voorzijde bevindt zich de royale en lichte woonkamer met laminaatvloer, waar dankzij de grote raampartijen een prettige hoeveelheid daglicht binnenvalt.



Op deze verdieping bevinden zich tevens het separate toilet, twee ruime slaapkamers en de badkamer met douche en wastafel.

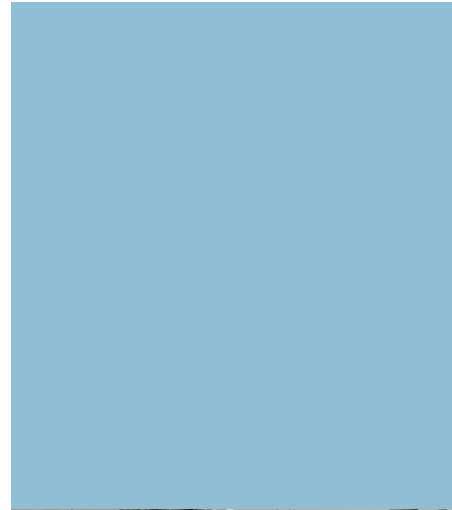





De badkamer











# DE BUITENRUIMTE

Op de begane grond beschikt de woning bovendien over een vrijstaande stenen berging, ideaal voor het stallen van fietsen en het opbergen van spullen.

# OVER ENSCHEDE



## *Een rijke geschiedenis*

Enschede kent een rijke geschiedenis en van sommige voormalige fabrieken zijn woningen gecreëerd. In 1964 opende de nieuwe Technische Hogeschool Twente en dit heet nu de Universiteit Twente. Ook staat Enschede bekend om de Grolsch fabriek en het medisch sportcentrum Roessingh.

## DE GROOTSTE STAD IN OVERIJSSSEL

Enschede is een stad en gemeente in het oosten van Nederland in Overijssel. De gemeente Enschede telt meer dan 160.000 inwoners met circa 160 verschillende nationaliteiten. Enschede is daarmee de grootste stad in Overijssel.

Rust en  
ruimte



## *Gezellige terrasjes*



# PLATTEGROND



# PLATTEGROND

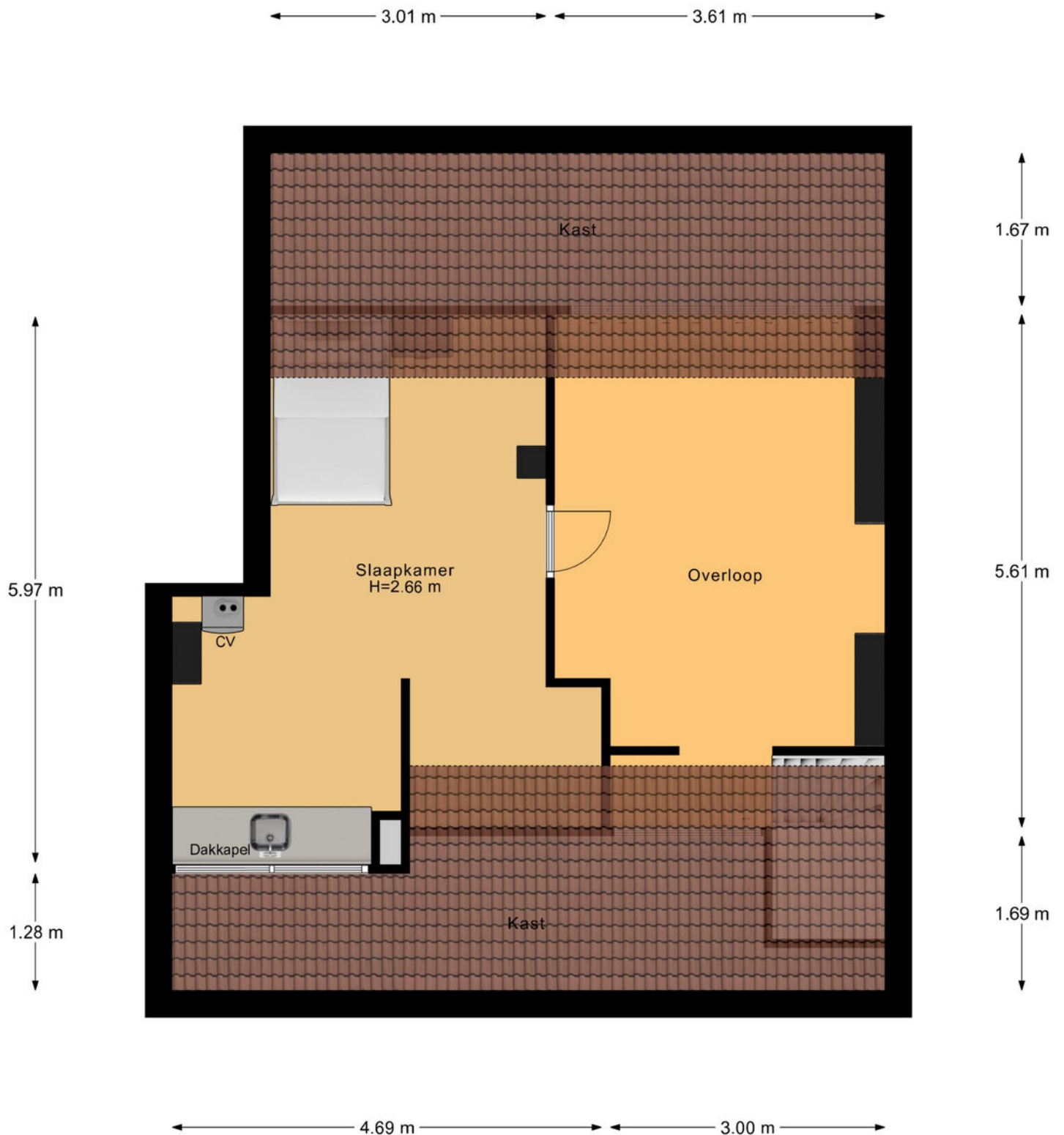

# PLATTEGROND

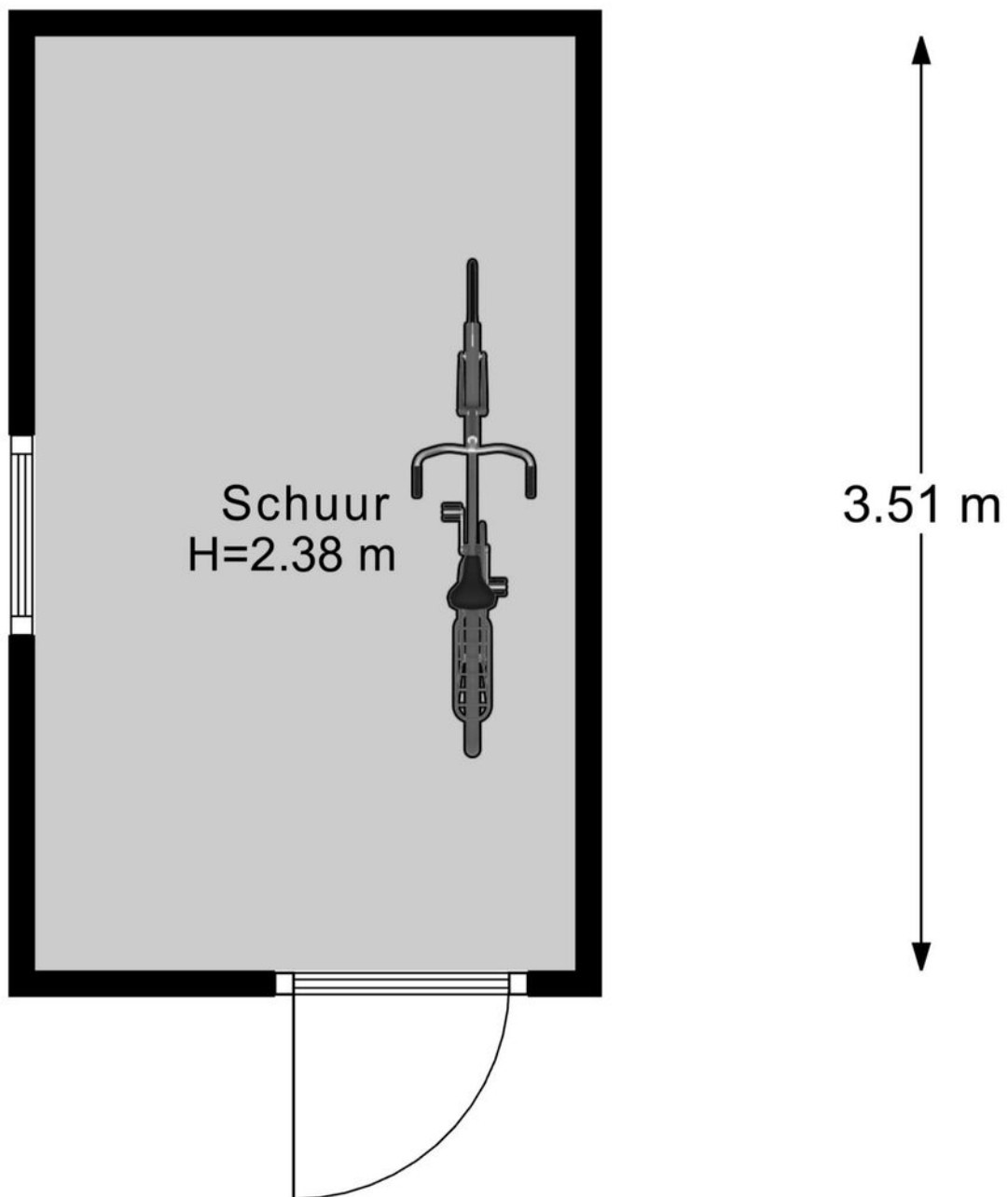

# PLATTEGROND

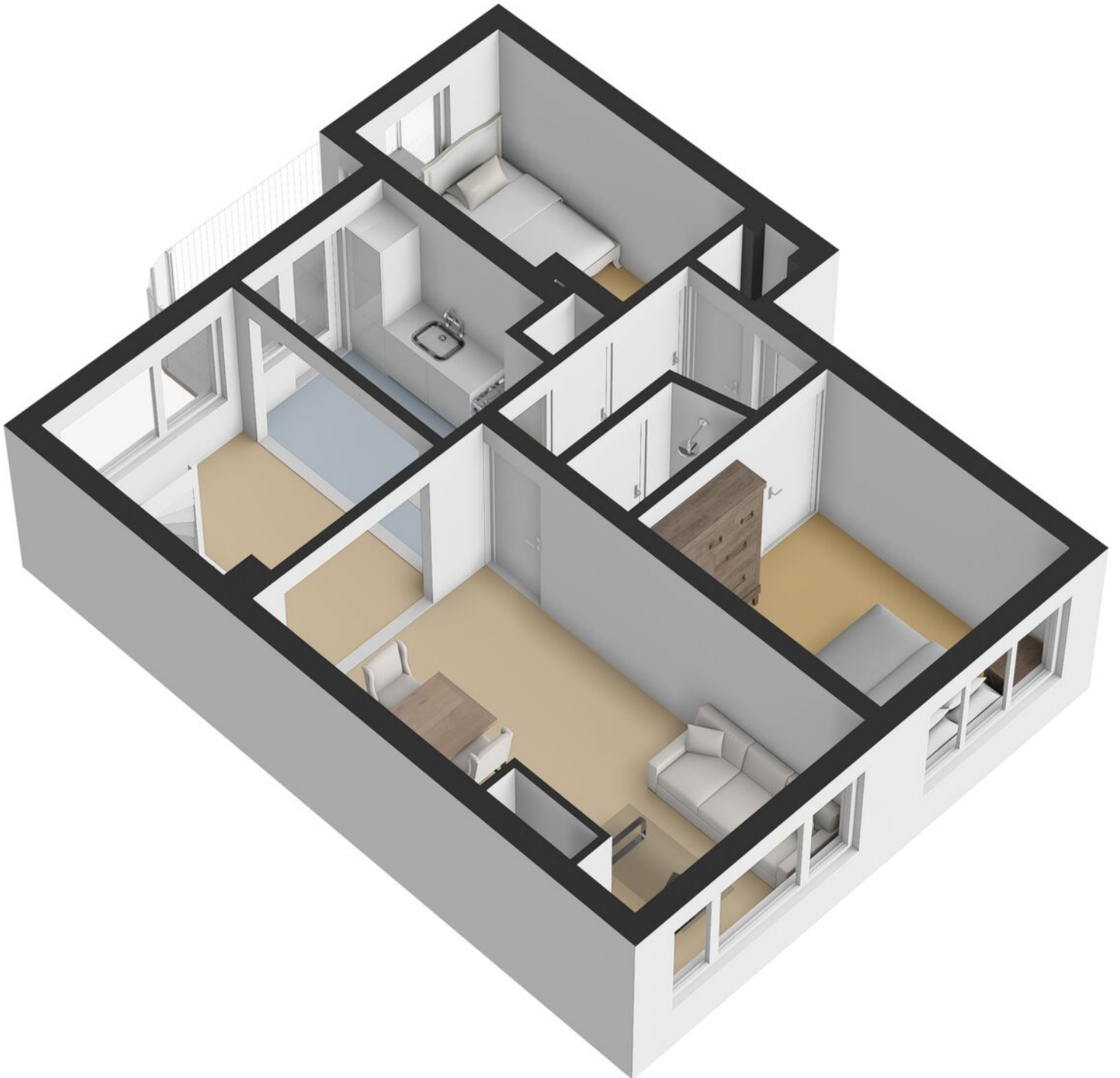



# OVER ONS

## **Wonen, werken, leven!**

Dit omvat in grote lijnen waar onze dienstverlening al jaren om draait. Samen met onze opdrachtgevers zoeken we altijd naar de beste ruimte om te wonen, werken en leven. Een plek waar we een groot deel van ons leven vertoeven. Daar waar we succesvol kunnen ondernemen of juist inspirerend kunnen werken. Een plek waar we ons zelf kunnen zijn, ons goed en bovenal thuis voelen.

Je vindt onze negen woningmakelaarskantoren in Almelo, Amsterdam, Deventer, Doetinchem, Enschede, Hengelo, Lochem, Winterswijk en Zutphen. Daarnaast zijn we actief in de bedrijfsmakelaardij in de regio's Twente, Achterhoek en Stedendriehoek en hebben we een overkoepelende taxatieafdeling en hypotheekafdeling. En alles is erop gericht om jou volledig te ontzorgen.

*We helpen je  
graag verder!*



# THOMA POST HYPOTHEKEN

Advies dat nooit stopt.



Wij als Thoma Post Hypotheken adviseren niet vanuit de uitgangspunten van de bank, maar juist vanuit jouw wensen en mogelijkheden. Met een ruime keuze in hypotheekverstrekkers vinden wij altijd de juiste deal.

Niet alleen op het gebied van rente, maar ook op het gebied van voorwaarden. Wij vergelijken daarbij een groot aantal aanbieders, waaronder ook jouw eigen bank. Met ervaren en gediplomeerde hypotheekadviseurs voorzien wij je van een goed advies, afgestemd op jouw specifieke en persoonlijke situatie.



## Ben je benieuwd naar de mogelijkheden? Wij kunnen je snel helpen!

Wij nodigen je graag uit voor een vrijblijvend hypotheekgesprek. Scan de **QR-code** hiernaast om meteen een afspraak aan te vragen of neem contact met ons op via **085 - 203 0143**, dan plannen wij graag een afspraak voor je in.



PLAN EEN  
AFSPRAAK

### Team Hypotheken

Romin, Marvin, Stefan en Elisabeth



# STAPPENPLAN

Op weg naar een advies op maat

Wij staan je graag bij gedurende het hele hypotheekproces en geven je de extra persoonlijke aandacht die jij verdient!

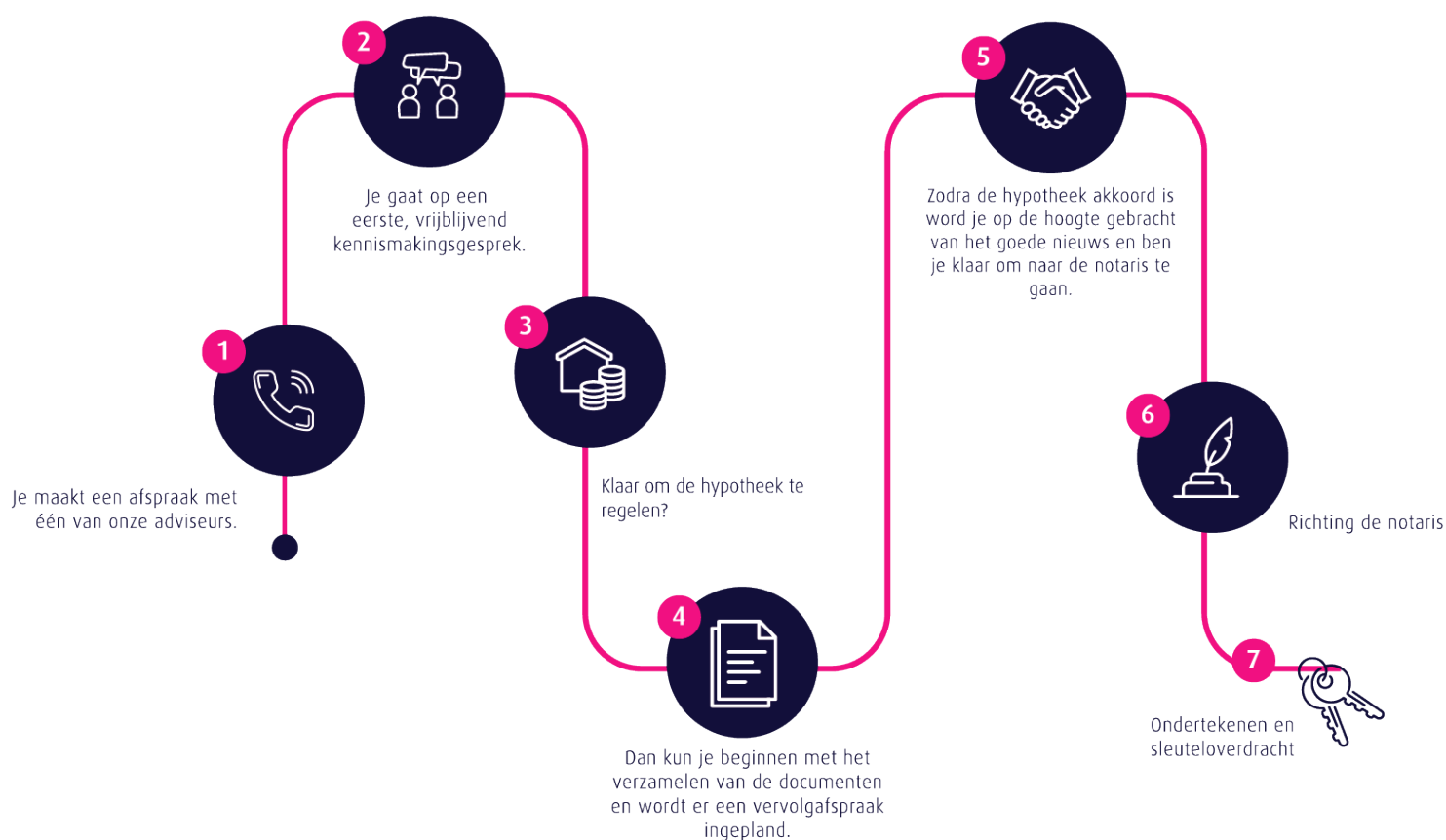

## Persoonlijk

Extra persoonlijke aandacht

## Flexibel

In meedenken en tijd vrij maken voor jou

## Onafhankelijk

En daardoor altijd het beste advies

## Ruime keuze

Groot aantal hypotheekverstrekkers

## Verduurzaming

Zowel met de hypotheek als de uitvoering kunnen wij je helpen.

 **Thoma Post Hypotheken**

 085 - 203 0143

 [hypotheken@thomapost.nl](mailto:hypotheken@thomapost.nl)



*Advies dat  
nooit stopt*





## Gratis waardebepaling? Doe een waardecheck bij Thoma Post Makelaars!

Overweeg je om je huis te gaan verkopen en ben je benieuwd hoeveel je huis waard is in de huidige markt? Maak kennis met de specialisten van Thoma Post Makelaars! Vanuit diverse kantoren actief in de Achterhoek, de Stedendriehoek en Twente.



 **Thoma Post Makelaars**  
 0534 34 00 38  
 [enschede@thomapost.nl](mailto:enschede@thomapost.nl)

 ThomaPostMakelaars/  
 @Thomapost.nl  
 Thoma Post Makelaars

Prinsestraat 3  
7513 AM Enschede  
[thomapost.nl](http://thomapost.nl)