



MAASHAVENKADE 151

ROTTERDAM

VRAAGPRIJS € 750.000 K.K.

KENMERKEN



WOONOPPERVLAKTE
150 m²

PERCEELOPPERVLAKTE
97 m²

WOONLAGEN
3

BOUWJAAR
2009

ENERGIELABEL
B

OMSCHRIJVING

Vraagprijs woning: € 750.000,- k.k. inclusief parkeerplaats

DROOMHUIS ALERT! Deze 3-laagse eengezinswoning van ± 150 m² vind je op het geliefde Katendrecht en heeft alles in huis voor jarenlang woonplezier. Wakker worden met uitzicht over het water, de dag afsluiten in je eigen achtertuin en tussendoor genieten van een huis dat verrassend veel ruimte biedt. Met drie slaapkamers, een eigen parkeerplaats, een ligging op EIGEN GROND en energielabel B ben je hier helemaal klaar voor de toekomst.

Vanuit de hal stap je de royale woonkeuken met living van ± 44 m² binnen. Een lichte ruimte waar koken, eten en ontspannen moeiteloos samenkomen. Extra fijn: de gehele begane grond is in 2024 volledig verbouwd, waardoor alles op deze verdieping recent is vernieuwd en strak is afgewerkt. Dat merk je meteen. Aan de voorzijde vind je de ruime keuken met een praktische opstelling, volop kastruimte en alle apparatuur die je nodig hebt. De eettafel staat gezellig dichtbij, zodat je tijdens het koken altijd onderdeel bent van het gesprek. Aan de achterzijde ontstaat juist weer alle ruimte voor een grote zithoek waar je heerlijk kunt neerploffen na een lange dag. Zet de dubbele deuren open en de tuin wordt een verlengstuk van je woonkamer. Een fijne plek voor een kop koffie, een barbecue met vrienden of gewoon even helemaal niks. De praktische berging in de tuin maakt het plaatje compleet.

Op de eerste verdieping wacht opnieuw een heerlijke leefruimte. De woonkamer op de eerste verdieping voelt opvallend licht dankzij de grote raampartijen aan beide zijden. Aan de voorzijde geniet je van een fantastisch uitzicht over het water van de Maashaven, waar de schepen voor een levend decor zorgen. De ruimte laat zich bovendien eenvoudig aanpassen aan jouw woonwensen. Een tweede woonkamer, een royale werkplek, een speelkamer of zelfs het realiseren van een extra slaapkamer. Hier kun je alle kanten op.

Door naar de tweede verdieping. Hier bevinden zich

drie fijne slaapkamers en de badkamer. Of je nu extra slaapkamers zoekt, een thuishkantoor wilt creëren of regelmatig logees ontvangt, de indeling biedt volop mogelijkheden. Beneden zorgt de strakke gietvloer voor een moderne uitstraling, terwijl boven de sfeervolle houten vloer direct warmte toevoegt. De glad afgewerkte wanden versterken het verzorgde geheel dat je overal in huis terugziet. Het plaatje is echt compleet door jouw eigen parkeerplaats in de afgesloten parkeergarage.

Ben jij opzoek naar een heerlijke eengezinswoning op een fijn plekje op Katendrecht? Wacht dan niet langer en bel naar ons om een afspraak in te plannen!

Indeling:

Begane grond: Entree, toiletruimte, trapkast
Woonkeuken: ± 44 m² voorzien van diverse inbouwapparatuur t.w. 4-pits inductiekookplaat met geïntegreerde afzuiging, vaatwasser, oven, koel-vriescombinatie en Quooker
Achtertuin ± 26 m² met schuur ± 5 m² en achterom

Eerste verdieping:

Woonkamer: ± 43 m²

Tweede verdieping: overloop

Slaapkamer I: ± 15 m²

Slaapkamer II: ± 8 m²

Slaapkamer III: ± 7 m²

Badkamer: ± 6 m², voorzien van een ligbad met douchefunctie, inloopdouche en toilet

Inpandige berging voorzien van wasmachine- en drogeraansluiting

Kenmerken en bijzonderheden:

Bouwjaar: 2009

Woonoppervlakte: ± 150 m²

Perceeloppervlakte: 97 m²

Achtertuin ± 26 m² met schuur ± 5 m² en achterom

Eigen grond

VvE bijdrage parkeerplaats 2026: ± € 22,- per maand

Verwarming en warm water: stadsverwarming

Energielabel: B

De begane grond is voorzien van vloerverwarming



Parkeerplaats in de afgesloten parkeergarage
Oplevering: in overleg, indicatie september 2026

Persoonlijke noot verkoper:

Tien jaar lang hebben we hier met veel plezier gewoond. We hebben genoten van het zitten op het bankje aan de zonnige voorkant van het huis. In de zomer konden we fijn afkoelen in de schaduwrijke stadstuin. Het uitzicht op de Maashaven verveelt nooit. De buurt Katendrecht heeft vanaf het begin als thuis aangevoeld; fijne burens, kindvriendelijk, rustig, maar wel dichtbij het centrum en dichtbij het gezellige Deliplein. We hopen dat de volgende bewoners hier net zo van zullen genieten.

Openbaarvervoervoorzieningen:

Op De Kaap pendelt buslijn 77 tussen Zuidplein en het ss Rotterdam. Deze bus stopt bij metrohalte Rijnhaven, vanwaar je eenvoudig verder reist met de metro. Via de Rijnhavenbrug wandel je bovendien zo naar metrostation Wilhelminaplein en sta je binnen enkele minuten in hartje stad. Met diverse tram- en busverbindingen om de hoek is de wijk uitstekend bereikbaar. Wil je je eens op een andere manier laten vervoeren? Dan kom je met de watertaxi ook een heel eind.

Parkeren:

Parkeren doe je gemakkelijk op je eigen parkeerplaats in de afgesloten parkeergarage. Deze is bij de vraagprijs inbegrepen.

Scholen en kinderopvang:

In de wijk zijn diverse basisscholen, zoals de Globetrotter en OBS De Schalm. Zoek je voor de kleintjes nog kinderopvang? Dan heb je op het populaire schiereiland een ruime keuze aan kinderdagverblijven en speelplekken.

Restaurants en uitgaansgelegenheden:

Zin in een hapje en een drankje om het weekend in te luiden? Dan zit je op Katendrecht helemaal goed. Op en rond het Deliplein kun je alle kanten op: van Thais bij Deli Bird tot Franse klassiekers bij Bistro du Bac en verrassende gerechten bij De Matroos en het Meisje. Ook de Fenix Food Factory is een absolute

hotspot, met ambachtelijke producten, lokale ondernemers en een gezellige borrelsfeer aan het water. Voor een avond cultuur schuif je aan bij Theater Walhalla of bezoek je het Nederlands Fotomuseum. Steek de Rijnhavenbrug over en je staat op de Wilhelminapier, met onder andere het Nieuwe Luxor Theater, LantarenVenster en Hotel New York binnen handbereik. Hier verveel je je geen moment!

Ons advies bij het kopen van jouw nieuwe woning?
Neem jouw eigen NVM makelaar mee!

Toelichtingsclausule maatvoering

De branchebrede meetinstructie is gebaseerd op de NEN2580. De meetinstructie is bedoeld om een meer eenduidige manier van meten toe te passen voor het geven van een indicatie van de gebruiksoppervlakte. De Meetinstructie sluit verschillen in meetuitkomsten niet volledig uit, door bijvoorbeeld interpretatieverschillen, afrondingen of beperkingen bij het uitvoeren van de meting. Indien bepaalde maten of oppervlaktes voor u van wezenlijk belang zijn, dan adviseren wij u deze na te meten.

Deze informatie is met de nodige zorgvuldigheid samengesteld. Hierbij zijn wij deels afhankelijk van informatie die wij van derden ontvangen. Indien bepaalde informatie voor u van wezenlijk belang is dan adviseren wij u deze op juistheid te controleren. Onzerzijds wordt geen aansprakelijkheid aanvaard voor enige onvolledigheid, onjuistheid of anderszins, dan wel de gevolgen daarvan. Alle opgegeven maten en oppervlakten zijn indicatief.





















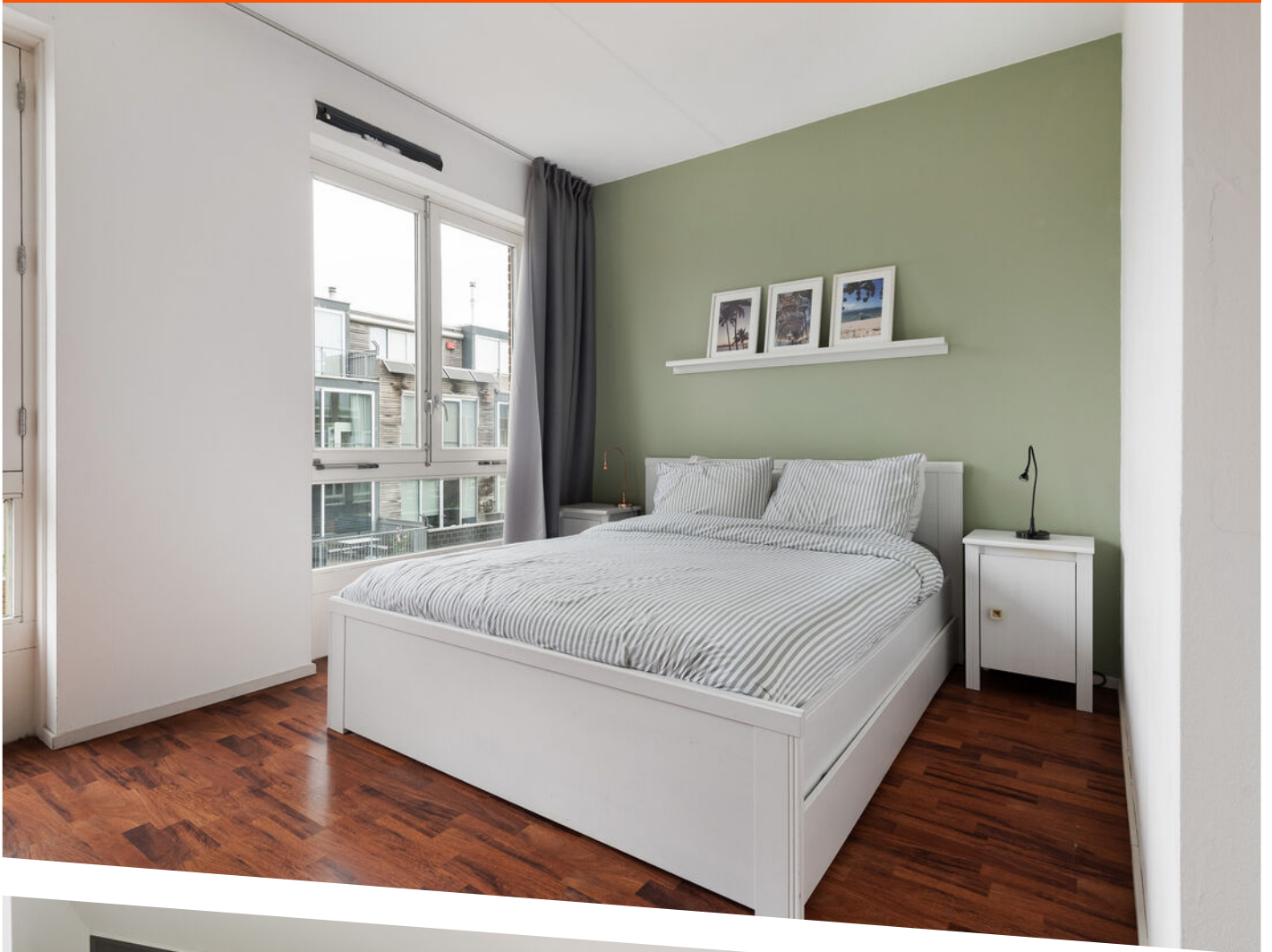





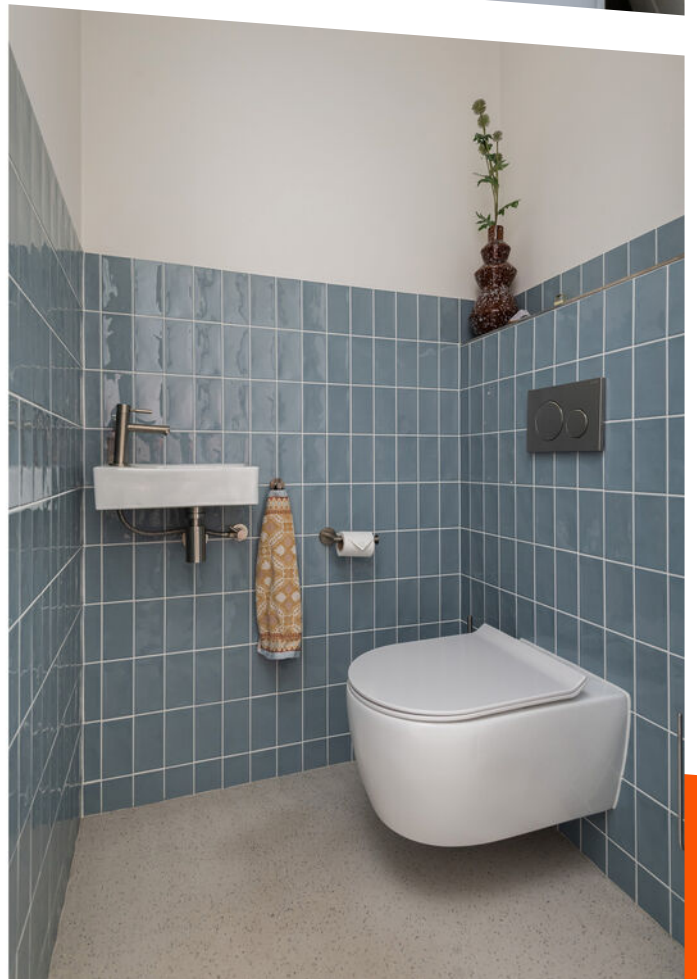











B

MAASHAVENKADE 151, ROTTERDAM

TUSSENWONING 56.65 M²
BEGANE GROND
HOOGTE 307 CM

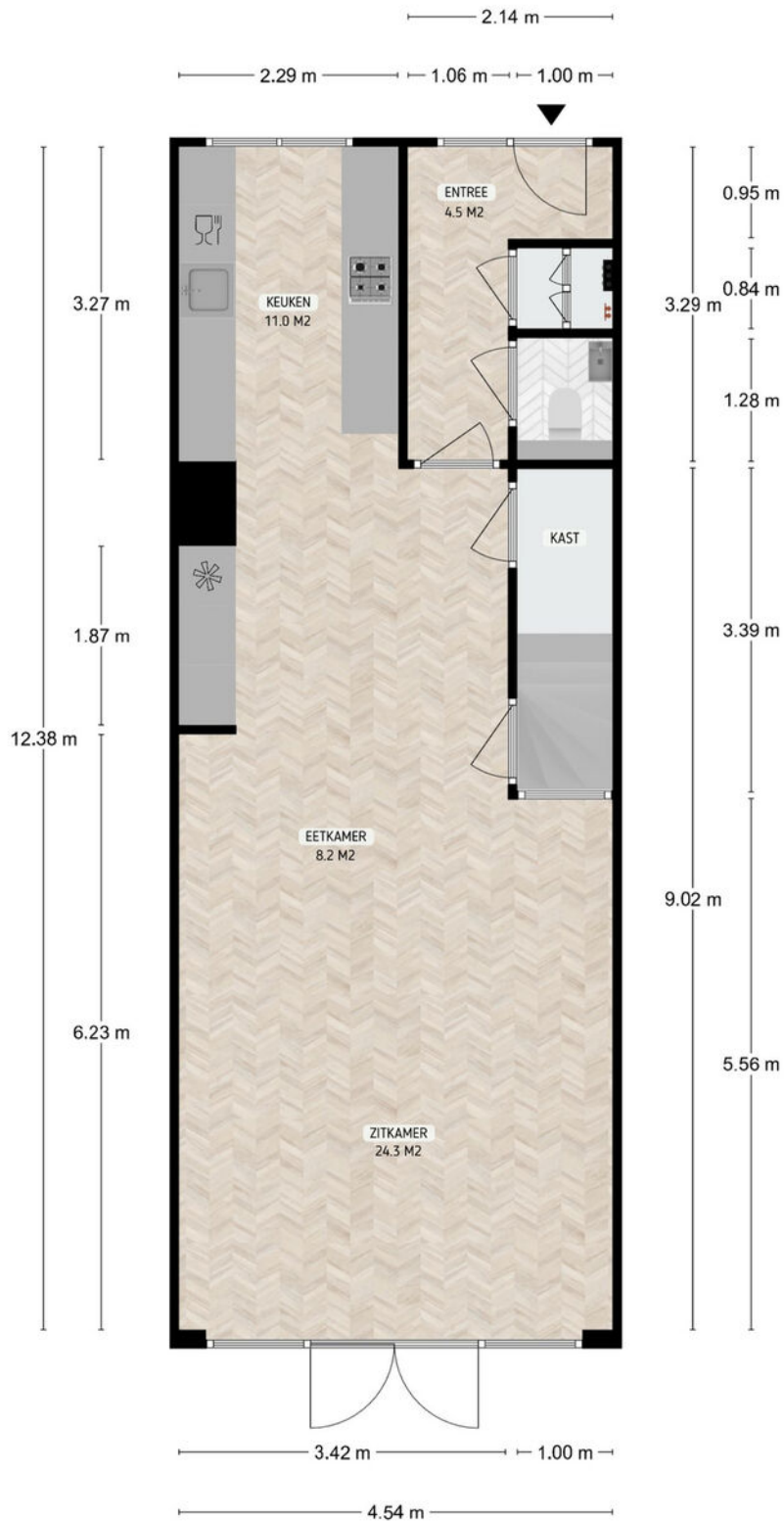

DE PLATTEGRONDEN ZIJN TER INDICATIE EN GEPRODUCEERD VOOR PROMOTIONELE DOELEN.
AAN DE PLATTEGRONDEN KUNNEN GEEN RECHTEN WORDEN ONTLEEND.

PLATTEGROND

MAASHAVENKADE 151, ROTTERDAM

TUSSENWONING 46.75 M²
EERSTE VERDIEPING
HOOGTE 270 CM

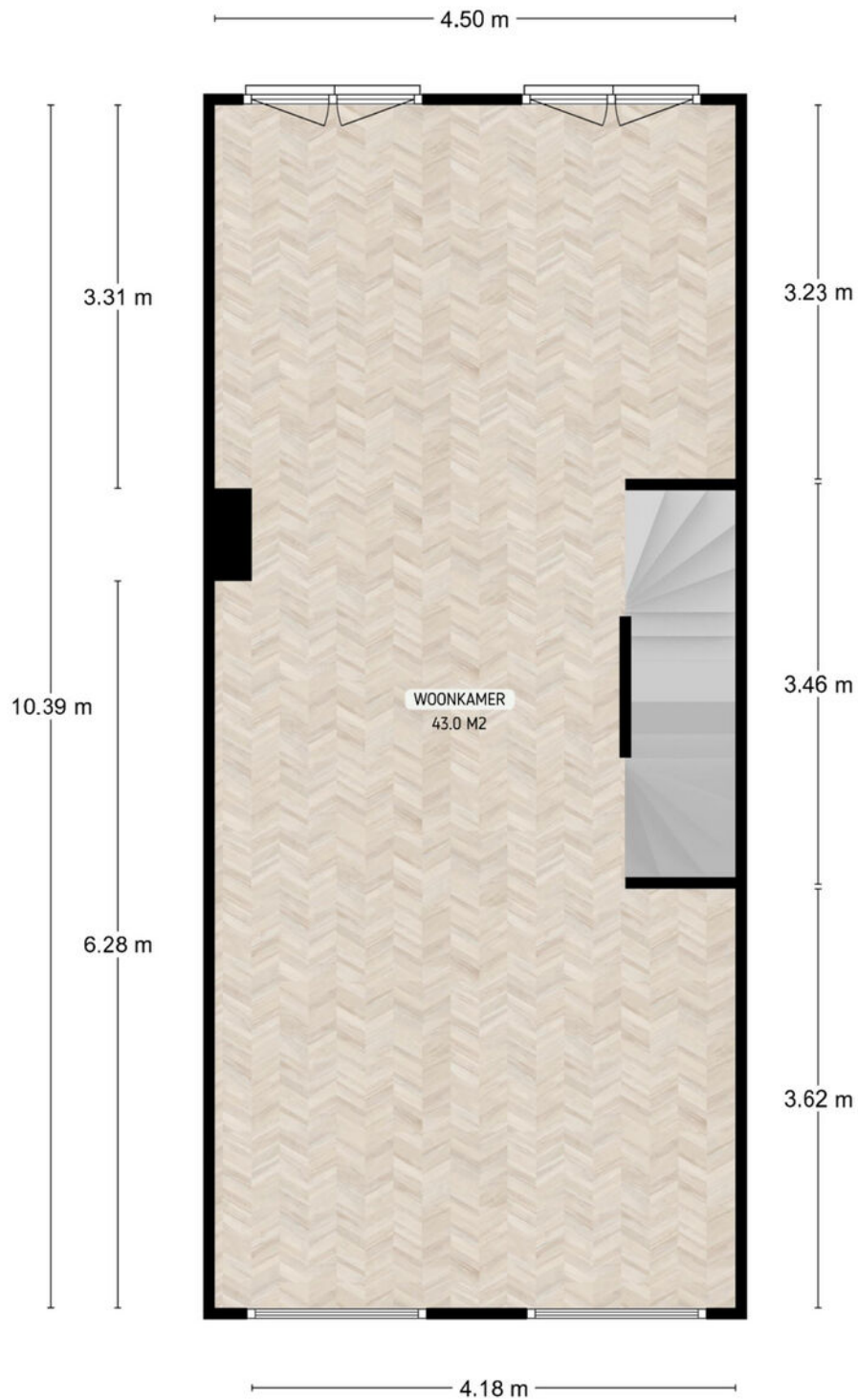

DE PLATTEGRONDEN ZIJN TER INDICATIE EN GEPRODUCEERD VOOR PROMOTIONELE DOELEINDEN.
AAN DE PLATTEGRONDEN KUNNEN GEEN RECHTEN WORDEN ONTLEEND.

PLATTEGROND

MAASHAVENKADE 151, ROTTERDAM

TUSSENWONING 46.96 M²
TWEDE VERDIEPING
HOOGTE 270 CM

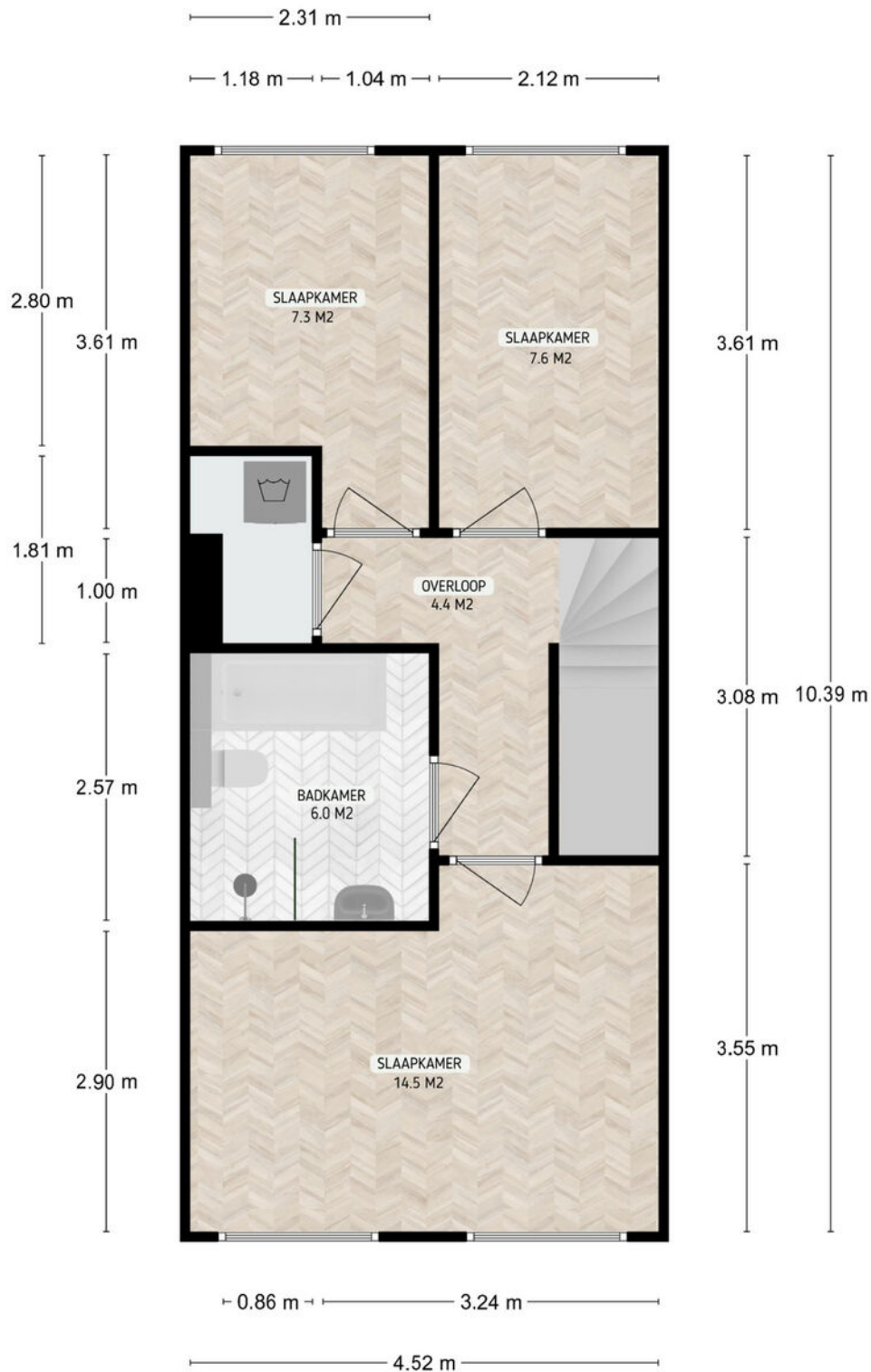

DE PLATTEGRONDEN ZIJN TER INDICATIE EN GEPRODUCEERD VOOR PROMOTIONELE DOELEN. AAN DE PLATTEGRONDEN KUNNEN GEEN RECHTEN WORDEN ONTLEEND.

PLATTEGROND

MAASHAVENKADE 151, ROTTERDAM

PERCEELOVERZICHT

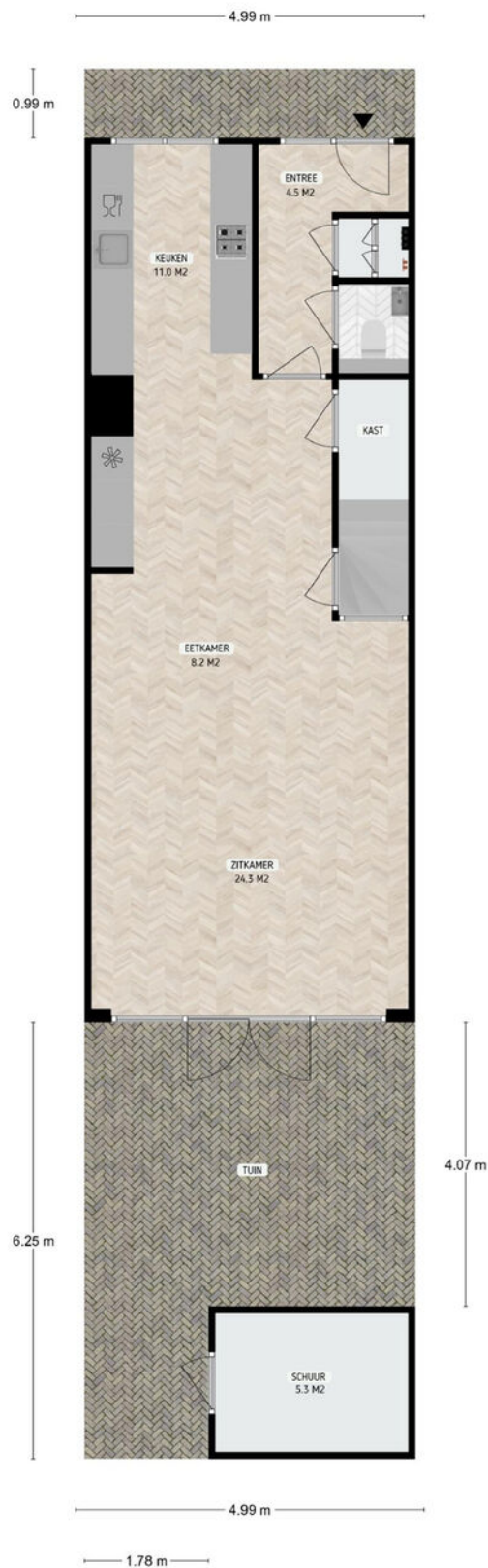

DE PLATTEGRONDEN ZIJN TER INDICATIE EN GEPRODUCEERD VOOR PROMOTIONELE DOELEINDEN.
AAN DE PLATTEGRONDEN KUNNEN GEEN RECHTEN WORDEN ONTLEEND.

PLATTEGROND

MAASHAVENKADE 151, ROTTERDAM

PARKEERPLAATS 13.37 M²

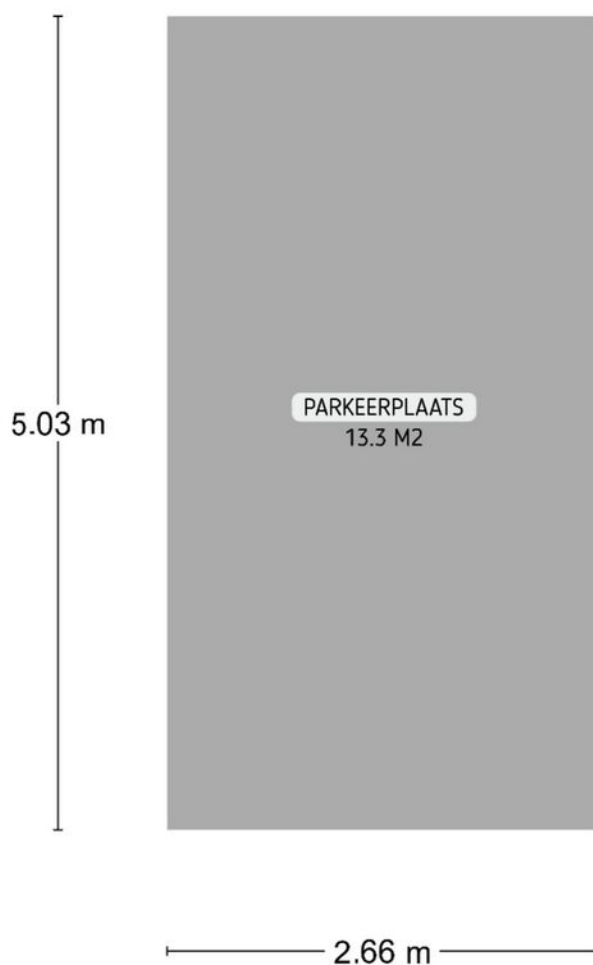

DE PLATTEGRONDEN ZIJN TER INDICATIE EN GEPRODUCEERD VOOR PROMOTIELE DOELEINDEN.
AAN DE PLATTEGRONDEN KUNNEN GEEN RECHTEN WORDEN ONTLEEND.

PLATTEGROND

MAASHAVENKADE 151, ROTTERDAM

SCHUUR 5.39 M2

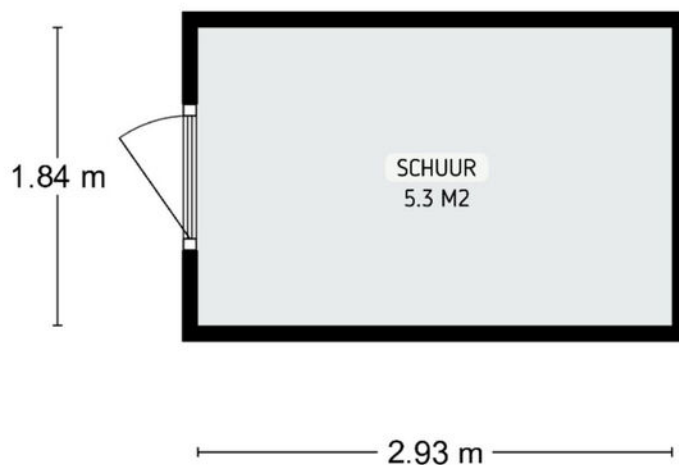

DE PLATTEGRONDEN ZIJN TER INDICATIE EN GEPRODUCEERD VOOR PROMOTIONELE DOELEINDEN.
AAN DE PLATTEGRONDEN KUNNEN GEEN RECHTEN WORDEN ONTLEEND.

PLATTEGROND

LOCATIE OP DE KAART

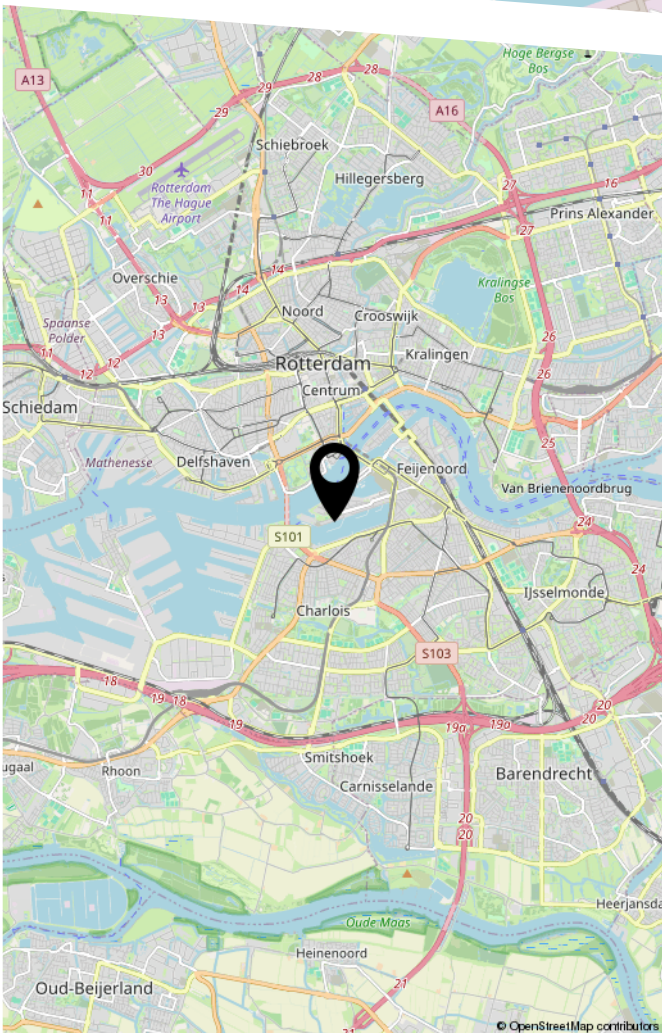
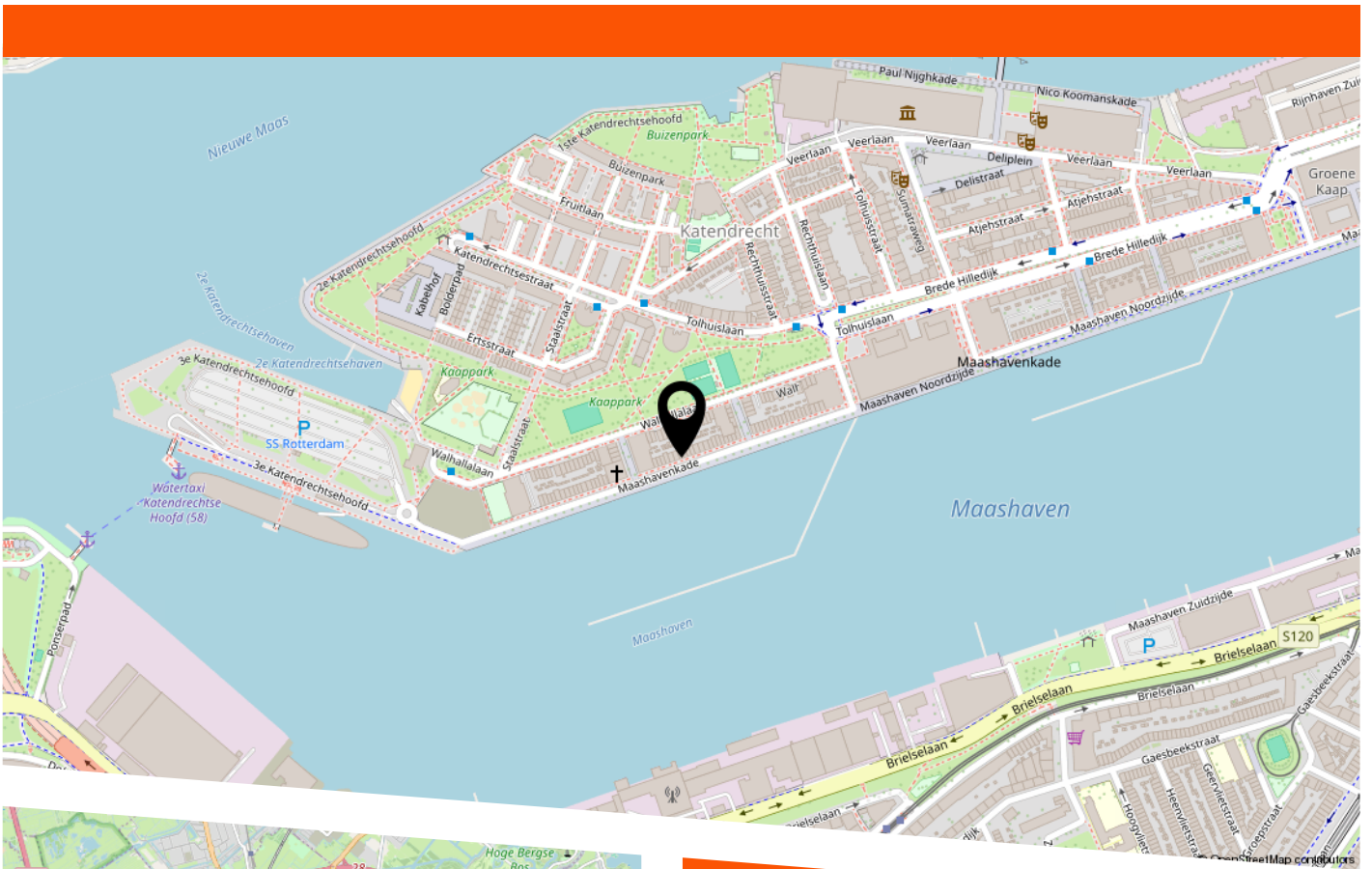

De wijk:

Katendrecht, bij veel Rotterdammers bekend als De Kaap, is een geliefd schiereiland tussen de Maashaven en de Rijnhaven. Hier woon je tussen historie en moderne architectuur, met het gezellige Deliplein als bruisend middelpunt. Het iconische ss Rotterdam, Nederlands Fotomuseum en Theater Walhalla liggen op loopafstand. Via de Rijnhaven sta je zo op de Wilhelminapier met onder andere het Nieuwe Luxor Theater. Voor je dagelijkse boodschappen kun je terecht bij de Jumbo of een van de speciaalzaken in de buurt. Koffie, een borrel of uitgebreid dineren? Aan leuke horeca is hier geen gebrek. Centraal, levendig en heerlijk aan het water: Katendrecht heeft het allemaal!

LIJST VAN ZAKEN

	Blijft achter	Gaat mee	Ter overname
Woning - Interieur			
Designradiator(en)	X		
Verlichting, te weten			
- opbouwspots/armaturen/lampen/dimmers			X
- losse (hang)lampen			X
- De lampen op de gehele begane grond			X
- Een van de hanglampen op de eerste etage gaat mee (bronskleurig bol lamp), de overige blijven achter. De lampen op de tweede etage blijven achter.	X		
(Losse)kasten, legplanken, te weten			
- String boekenkast eiken op de 1e etage			X
Raamdecoratie/zonwering binnen, te weten			
- gordijnrails	X		
- gordijnen		X	
- overgordijnen		X	
- Houten jaloezieën keuken kunnen worden overgenomen.			X
Vloerdecoratie, te weten			
- houten vloer(delen)	X		
- laminaat	X		
- gietvloer begane grond blijft achter.	X		
Overig, te weten			
- schilderij ophangstelsel	X		
Woning - Keuken			
Keukenblok (met bovenkasten)	X		
Keuken (inbouw)apparatuur, te weten			

LIJST VAN ZAKEN

	Blijft achter	Gaat mee	Ter overname
- kookplaat	X		
- afzuigkap	X		
- oven	X		
- koel-vriescombinatie	X		
- vaatwasser	X		
- Quooker	X		
- koffiezetapparaat		X	
Woning - Sanitair/sauna			
Toilet met de volgende toebehoren			
- toilet	X		
- toiletrolhouder	X		
- toiletborstel(houder)	X		
- fontein	X		
Badkamer met de volgende toebehoren			
- ligbad	X		
- douche (cabine/scherm)	X		
- wastafel	X		
- wastafelmeubel	X		
- planchet	X		
- toilet	X		
- toiletrolhouder	X		
Woning - Exterieur/installaties/veiligheid/ energiebesparing			
Kluis		X	
(Voordeur)bel	X		
Rookmelders	X		
(Klok)thermostaat	X		

LIJST VAN ZAKEN

	Blijft achter	Gaat mee	Ter overname
Telefoonaansluiting/internetaansluiting		X	
Tuin - Inrichting			
Tuinaanleg/bestrating	X		
Beplanting	X		
Tuin - Bebouwing			
Tuinhuis/buitenberging	X		
Kasten/werkbank in tuinhuis/berging	X		

Vragenlijst over de woning

Vragenlijst voor de verkoop van een woning



**Nederlandse Coöperatieve vereniging van Makelaars en Taxateurs in
onroerende goederen NVM U.A.**

Vragenlijst over de woning

Versie 2023

Vragenlijst voor de verkoop van een woning

Indien u dat nodig vindt, kunt u nadere informatie geven aan het einde van deze vragenlijst of bij de tekst. Als u twijfelt over de juiste beantwoording of als u een vraag niet begrijpt, zet dan een vraagteken voor de vraag. Neem vervolgens zo snel mogelijk contact op met uw NVM-makelaar. Indien de vraag niet van toepassing is kunt u deze doorhalen. Een kopie van de vragenlijst over de woning wordt verstrekt aan de koper. Tevens wordt doorgaans een kopie van de vragenlijst als bijlage aan de koopakte gehecht.

Woning

In de vragenlijst wordt de term 'woning' gebruikt. De term woning moet ruim worden uitgelegd. De term 'woning' in de vragenlijst ziet op de gehele onroerende zaak inclusief de aanhorigheden, zoals bijvoorbeeld een garage, berging, loods, tuin e.d.

Doel vragenlijst

De vragenlijst geeft vorm, inhoud en structuur aan de mededelingsplicht van verkoper. De mededelingsplicht strekt niet verder dan dat u als verkoper ten tijde van het sluiten van de overeenkomst aan de koper meedeelt wat u bekend is omtrent de woning. De vragenlijst beoogt geen garanties te geven, maar heeft een informatief karakter.

Doorgaans de meeste vragen uit de vragenlijst kunt u beantwoorden met 'ja', 'nee' of 'niet bekend'. De open vragen zijn voorzien van een tekstveld. Hier kunt u zelf uw antwoord formuleren. Als u geen antwoord kunt geven op de vraag, dan kunt u aangeven dat het antwoord u niet bekend is.

Gegevens over de woning:

Adres te verkopen woning: Maashavenkade 151, 3072 ES Rotterdam

1. Bijzonderheden

a Zijn er nadat u het perceel in eigendom hebt gekregen nog andere, eventuele aanvullende notariële of onderhandse akten opgesteld met betrekking tot het perceel? ja nee

Zo ja, welke? :

b Zijn er mondelinge of schriftelijke afspraken gemaakt over aangrenzende percelen? niet bekend ja nee
(Denk hierbij aan regelingen voor het gebruik van een poort, schuur, garage, tuin, overeenkomsten met meerdere burens, toezeggingen, erfafscheidingen.)

Zo ja, welke zijn dat? :

c Wijken de huidige terreinafscheidingen af van de kadastrale eigendomsgrenzen? niet bekend ja nee
(Denk hierbij ook aan strookjes grond van de gemeente die u in gebruik heeft, of grond van u die gebruikt wordt door de burens.)

Zo ja, waaruit bestaat die afwijking? :

d Is een gedeelte van de woning, schuur, garage of schutting gebouwd op grond van de burens of andersom? niet bekend ja nee

Zo ja, graag nader toelichten: :

e Heeft u grond van derden in gebruik? niet bekend ja nee

Zo ja, welke grond? :

f Rusten er 'bijzondere lasten en beperkingen' op de woning en/of het perceel? ja nee
(Bijzondere lasten en beperkingen kunnen privaatrechtelijke beperkingen zijn zoals (lijdende) erfdiensbaarheden (bijvoorbeeld een recht van overpad), kwalitatieve verplichtingen,

Vragenlijst over de woning

kettingbedingen, vruchtgebruik, voorkeursrecht (bijvoorbeeld een eerste recht van koop), opstalrecht, erfpacht, huurkoop. Het kan ook gaan om publiekrechtelijke beperkingen zoals een aanschrijving van de gemeente in het kader van een illegale verbouwing)

- Zo ja, welke? : Mandelig perceel achterpad
- g Is de Wet voorkeursrecht gemeenten van toepassing? ja nee
- h Is er een anti-speculatiebeding en/of zelfbewoningsplicht van toepassing op de woning? ja nee
- Zo ja, hoe lang nog? :
- i Is er sprake van een beschermd stads- of dorpsgezicht of loopt er een procedure tot aanwijzing daartoe? ja nee
- Is er sprake van een gemeentelijk-, provinciaal-of rijksmonument of loopt er een procedure tot aanwijzing daartoe? ja nee
- Is er volgens het bestemmingsplan sprake van een beeldbepalend of karakteristiek object? ja nee
- j Is er sprake (geweest) van ruilverkaveling? ja nee
- Zo ja, moet u hiervoor ruilverkavelingsrente betalen? ja nee
- Zo ja, hoeveel en voor hoe lang? Bedrag: €.....
- Duur: :
- k Is er sprake van onteigening? ja nee
- l Is de woning of de grond geheel of gedeeltelijk verhuurd of bij anderen in gebruik? n.v.t ja nee
- Zo ja: Is er een huurcontract/ gebruiksovereenkomst? ja nee
- Indien er geen contract of overeenkomst is, beschrijf :
hieronder wat (mondeling) met de huurder/ gebruiker
is afgesproken:
- Welk gedeelte is verhuurd/ in gebruik gegeven? :
- Welke delen vallen onder gezamenlijk gebruik? :
- Welke zaken zijn van de huurder en mag hij :
verwijderen bij ontruiming?
(Bijvoorbeeld geiser, keuken, lampen.)
- Heeft de huurder een waarborgsom gestort? ja nee
- Zo ja, hoeveel? €.....
- Heeft u nog andere afspraken met de huurders gemaakt? ja nee
- Zo ja, welke? :
- m Is er over de woning een geschil/procedures gaande, al dan niet bij de rechter, huurcommissie of een andere instantie? ja nee
(bijvoorbeeld onteigening/kwesties met burens, zoals erfdienstbaarheden, recht van overpad, erfafscheidingen e.d.)

Vragenlijst over de woning

- Zo ja, welke is/zijn dat? :
- n Is er bezwaar gemaakt tegen de waardebeschikking WOZ? ja nee
- Zo ja, toelichting: :
- o Zijn er door de overheid of nutsbedrijven verbeteringen of herstellingen voorgeschreven of aangekondigd die nog niet naar behoren zijn uitgevoerd? ja nee
- Zo ja, welke? :
- p Zijn er in het verleden subsidies of premies verstrekt die bij verkoop van de woning voor een deel kunnen worden teruggevorderd? ja nee
- Zo ja, welke? :
- q Is de woning onbewoonbaar verklaard of in het verleden ooit onbewoonbaar verklaard geweest? ja nee
- Zo ja, waarom? :
- r Is er bij verkoop sprake van een omzetbelastingheffing?
(Bijvoorbeeld omdat het een voormalig bedrijfsonroerendgoed is, of een woning met praktijkgedeelte, of omdat u pas ingrijpend verbouwd hebt.) ja nee
- Zo ja, waarom? :
- s Hoe gebruikt u de woning nu? : woning
(Bijvoorbeeld woning, praktijk, winkel, opslag)
- Is dat gebruik volgens de gemeente toegestaan? ja nee
- Zo nee, heeft de gemeente dit strijdige gebruik wel eens bij u aangekaart? ja nee
- Hoe heeft de gemeente dit strijdige gebruik bij u aangekaart? :

2. Gevels

- a Is er sprake (geweest) van vochtdoorslag of aanhoudend vochtige plekken op de gevels? ja nee
- Zo ja, waar? :
- b Zijn er (gerepareerde) scheuren/beschadigingen in/aan de gevels aanwezig? ja nee
- Zo ja, waar? :
- c Zijn de gevels tijdens de bouw geïsoleerd? niet bekend ja nee
- Zo nee, zijn de gevels daarna (deels) geïsoleerd? niet bekend ja nee
- Zo ja, wanneer heeft de isolatie van de gevels plaatsgevonden en met welk isolatiemateriaal? :
- Heeft u een certificaat of bewijs van het na-isoleren? ja nee
- Is er sprake van volledige isolatie? niet bekend ja nee
- Zo nee, welke delen van de gevels zijn er niet : :

Vragenlijst over de woning

geïsoleerd?

d Zijn de gevels ooit gereinigd? niet bekend ja nee

Zo ja, volgens welke methode en wanneer? :

3. Dak(en)

a Hoe oud zijn de daken ongeveer? Platte daken: : 2009

Overige daken: : Geen overige daken

b Heeft u last van daklekkages (gehad)? ja nee

Zo ja, waar? :

c Zijn er in het verleden gebreken geconstateerd aan de dakconstructie zoals scheve, doorbuigende, krakende, beschadigde en/of aangetaste dakdelen? ja nee

Zo ja, waar? :

d Heeft u het dak al eens (gedeeltelijk) laten vernieuwen c.q. laten repareren? ja nee

Zo ja, welk (gedeelte van het) dak en waarom? :

e Is het dak tijdens de bouw geïsoleerd? Platte daken: niet bekend ja nee

Overige daken: niet bekend ja nee

Zo nee, is het dak daarna geïsoleerd? Platte daken: niet bekend ja nee

Overige daken: niet bekend ja nee

Zo ja, wanneer heeft de isolatie plaatsgevonden en met welk isolatiemateriaal? : Isolatie plat dak in 2009. Geen "overige daken".
Isolatiemateriaal niet gekend.

Heeft u een certificaat of bewijs van het na-isoleren? ja nee

Is er sprake van volledige isolatie? Platte daken: niet bekend ja nee

Overige daken: niet bekend ja nee

Zo nee, welke delen zijn er niet geïsoleerd? : Bij mijn weten alles geïsoleerd

f Zijn de regenwaterafvoeren lek of verstopt? ja nee

Zo ja, toelichting: :

g Zijn de dakgoten lek of verstopt? ja nee

Zo ja, toelichting: :

4. Kozijnen, ramen en deuren

a Van welk materiaal zijn de buitenkozijnen gemaakt? : hout
(bijvoorbeeld hout, kunststof of aluminium of een andersoortig materiaal)

b Wanneer zijn de buitenkozijnen, ramen en deuren : 2009

Vragenlijst over de woning

voor het laatst geschilderd?

Is dit gebeurd door een erkend schildersbedrijf? ja nee

Zo ja, door wie? : Bij de bouw

c Functioneren alle scharnieren en sloten? ja nee

Zo nee, toelichting: :

d Zijn voor alle afsluitbare deuren, ramen etc. sleutels aanwezig? ja nee

Zo nee, voor welke deuren, ramen etc. niet? :

e Is er sprake van isolerende beglazing? ja nee

Zo ja, welk type glas? : HR++

(bijvoorbeeld HR, HR+, HR++ of HR+++, zie de glassponning waarin doorgaans staat vermeld welke type glas er is geplaatst)

Is er sprake van isolerende beglazing in de gehele woning? ja nee

Zo nee, welke ramen zijn niet geïsoleerd? :

f Is er bij de isolerende beglazing sprake van condensvorming tussen het glas?
(Denk aan lekkende ruiten.) ja nee

Zo ja, waar? :

5. Vloeren, plafonds en wanden

a Is er sprake (geweest) van vochtdoorslag of optrekkend vocht op de vloeren, plafonds en/of wanden? ja nee

Zo ja, waar? :

b Is er sprake (geweest) van schimmelvorming op de vloeren, plafonds en/of wanden? ja nee

Zo ja, waar? :

c Zijn er (gerepareerde) of (verborgen) scheuren en/of beschadigingen in/aan vloeren, plafonds en/of wanden aanwezig? ja nee

Zo ja, waar? :

d Hebben zich in het verleden problemen voorgedaan met de afwerkingen?
(Bijvoorbeeld loszittend tegelwerk, loslatend behang of spuitwerk, holklinkend of loszittend stucwerk, etc.) ja nee

Zo ja, waar? :

e Is er sprake (geweest) van gebreken aan de vloerconstructie, zoals scheve, doorbuigende, krakende, beschadigde en/of aangetaste vloerdelen? ja nee

Zo ja, waar? :

f Is er sprake van vloerisolatie? niet bekend ja nee

Vragenlijst over de woning

Zo ja, wanneer heeft de isolatie van de vloer plaatsgevonden en met welk isolatiemateriaal? : Tijdens de bouw : prefab vloerbalken met isolatie (isolatievloeren)

Heeft u een certificaat of bewijs van het na-isoleren? ja nee

Is er sprake van volledige isolatie? niet bekend ja nee

Zo nee, welke delen zijn er niet geïsoleerd? :

6. Fundering, kruipruimte en kelder

a Is er sprake (geweest) van gebreken aan de fundering? niet bekend ja nee

Zo ja, waar? :

b Is de kruipruimte toegankelijk? ja nee

Is de kruipruimte droog? meestal ja nee

Zo nee of meestal, toelichting: :

c Is er sprake van vochtdoorslag door de kelderwand? soms ja nee

Zo ja of soms, toelichting: :

d Is de grondwaterstand in de afgelopen jaren waarneembaar gewijzigd of is er sprake van wateroverlast geweest? ja nee

Zo ja, heeft dit tot problemen geleid in de vorm van water in de kruipruimte c.q. kelder? n.v.t ja nee

Zo nee, tot wat voor andere problemen heeft dit geleid? :

7. Installaties

a Wat voor warmte-installatie(s) is/zijn er aanwezig in de woning? : Stadsverwarming + vloerverwarming + radiatoren
(bijvoorbeeld cv-installatie, WTW-systeem, WKO-systeem, (hybride) warmtepomp, airconditioning, zonneboiler, elektrische boiler, pelletkachel dan wel een andere installatie)

Is/zijn de installatie(s) eigendom? ja nee

Zo nee, toelichting: : Eneco stadsverwarming TSA
(bijvoorbeeld de installatie(s) is/ zijn gehuurd of geleased. Tevens huur-/leaseprijs vermelden)

Merk van de installatie(s): : Niet bekend

Type(nummer) van de installatie(s): : Niet bekend

Installatiedatum van de installatie(s): : Niet bekend

Op welke datum is/zijn deze installatie(s) voor het laatst onderhouden? : Niet bekend

Is het onderhoud uitgevoerd door een erkend bedrijf? ja nee

Vragenlijst over de woning

- Zo ja, door wie? :
- b Zijn er de afgelopen tijd zaken opgevallen ten aanzien van de installatie(s)? ja nee
(bijvoorbeeld de cv-installatie moet meer dan 1 keer per jaar bijgevuld worden of de installatie functioneert niet goed)
- Zo ja, wat is u opgevallen? :
- c Zijn er radiatoren die niet warm worden? ja nee
- Zo ja, welke? :
- d Zijn er radiatoren of (water)leidingen die lekken? ja nee
- Zo ja, waar en welke? :
- e Zijn er radiatoren of (water)leidingen die ooit zijn bevroren? ja nee
- Zo ja, waar? :
- f Heeft u vloerverwarming in de woning? ja nee
- Zo ja, betreft dit elektrische vloerverwarming, vloerverwarming met warm water of anders? ja nee
Elektrisch:
- warm water: ja nee
- overig, namelijk : nvt
- Waar bevindt zich de elektrische vloerverwarming? :
- Waar bevindt zich de vloerverwarming met warm water? : Begane grond
- Waar bevindt zich de overige vloerverwarming? : Nvt
- g Zijn er vertrekken die niet (goed) warm worden? ja nee
- Zo ja, welke? :
- h Heeft de woning zonnepanelen die uw eigendom zijn? ja nee
- Heeft de woning zonnepanelen die worden gehuurd of geleased? ja nee
- Kan het huurcontract/ leasecontract worden overgenomen door koper? niet bekend ja nee
Zo ja, dan overnamecontract opvragen.
- Hoeveel zonnepanelen zijn er aanwezig? Aantal:
- Zo ja, blijven de zonnepanelen achter? : nader overeen te komen ja nee
- Wat is de capaciteit van één zonnepaneel? :
(De capaciteit van zonnepanelen wordt uitgedrukt in Wattpiek (Wp). Bijvoorbeeld één zonnepaneel levert 390 Wp.
- Functioneren alle zonnepanelen? niet bekend ja nee

Vragenlijst over de woning

- Wat is het merk/ type van de zonnepanelen? :
- Maakt u gebruik van een app om de opbrengst van de zonnepanelen te bekijken? ja nee
- Zo ja, welke? :
- In welk jaar zijn de zonnepanelen geplaatst en door wie? Jaar: :
- Installateur: :
- Is de btw over het aankoopbedrag teruggevraagd van de belastingdienst? ja nee
- Hoeveel stroom heeft u het afgelopen jaar opgewekt?:
Jaar: :
- Aantal kWh: :
- Hoe lang zit er nog fabrieksgarantie op de zonnepanelen? :
- Zijn de zonnepanelen aangeschaft met subsidie? ja nee
- Zo ja, moet de subsidie worden terugbetaald? n.v.t ja nee
- Zo ja, welk bedrag moet worden terugbetaald? €.....
- i In welk jaar zijn voor het laatst de aanwezige schoorsteenkanalen/rookgasafvoeren geveegd/gereinigd? : Geen schoorsteenkanalen/rookgasafvoeren aanwezig
- j Wanneer heeft u de aanwezige schoorsteenkanalen voor het laatst gebruikt? : Geen schoorsteenkanalen/rookgasafvoeren aanwezig
- Is de trek van aanwezige schoorsteenkanalen goed? niet bekend ja nee
- k Zijn er onderdelen van de elektrische installatie vernieuwd? niet bekend ja nee
(onder de elektrische installatie wordt verstaan alle elektra leidingen/ schakelaars stopcontacten, meterkast e.d.)
- Zo ja, wanneer en welke onderdelen? : 2024 : meterkast extra groepen na verbouwing
- Zijn er gebreken aan de elektrische installatie? ja nee
- Zo ja, welke? :
- l Is er een laadpaal aanwezig voor een elektrische auto? ja nee
- Zo ja, waar bevindt deze zich? :
- Blijft deze achter? : nader overeen te komen ja nee
- m Is er mechanische ventilatie of een soortgelijk systeem aanwezig? ja nee
- Zo ja, functioneert dit systeem naar behoren? ja nee
- Zo nee, toelichting: :
- Wanneer is dit systeem voor het laatst onderhouden?: Nieuwe ventilator in 2024

Vragenlijst over de woning

- Hoe oud is dit systeem ongeveer? : 2009
- n Is er een domoticasysteem of een soortgelijk systeem aanwezig? ja nee
(Een domoticasysteem bedient de verwarming, verlichting, verwarming, audio, ventilatie e.d. automatisch)
- Zo ja, functioneert dit systeem naar behoren? ja nee
- Zo nee, toelichting: :
- Hoe oud is dit systeem ongeveer? :
- o Zijn er rookmelders op iedere verdieping aanwezig? ja nee
- Zo ja, hoe oud zijn de rookmelders ongeveer? : 2009

8. Sanitair, riolering en keuken

- a Zijn er beschadigingen aan wastafels, douche, bad, toiletten, gootstenen en kranen? ja nee
- Zo ja, welke? :
- b Hoe oud is de badkamer ongeveer? : 2009
- c Lopen de afvoeren van wastafels, douche, bad, toiletten, gootstenen en kranen goed door? ja nee
- Zo nee, welke niet? :
- d Is de woning aangesloten op het gemeentelijke riool? ja nee
- e Zijn er gebreken (geweest) aan de riolering, zoals breuken, stankoverlast, lekkages, etc.? ja nee
- Zo ja, welke? :
- f Is er een andere voorziening, zoals een septictank, beerput of dergelijk aanwezig? niet bekend ja nee
- Zo ja, wat is er aanwezig en hoe dient dit te worden onderhouden? :
- g Van welk jaar dateert de keukenopstelling ongeveer? : 2024
- h Van welk jaar dateert de inbouwapparatuur ongeveer? : 2024
- Functioneert alle inbouwapparatuur? ja nee
- Zo nee, welk inbouwapparaat functioneert niet? :
- i Heeft u een kokend water kraan? ja nee
(bijvoorbeeld een Quooker kraan of een soortgelijke kraan)
- Zo ja, functioneert deze kraan naar behoren en hoe oud is deze kraan ongeveer? : Quooker uit 2024 functioneert naar behoren

9. Diversen

- a Wat is het bouwjaar van de woning? : 2009

Vragenlijst over de woning

- b Zijn er asbesthoudende materialen in/op de woning/ bijgebouw(en) aanwezig?
(bijvoorbeeld asbest zeil, een asbestplaat die onder en/of achter de CV ketel is geplaatst, asbesthoudend isolatiemateriaal om de verwarmingsbuis, asbesthoudend koord bij oude cv-ketels/gaskachels, asbestgolfplaten e.d.) niet bekend ja nee
- Zo ja, welke en waar? :
- c Blijft er in de woning zeil achter, al dan niet vastgelijmd, dat is aangeschaft tussen 1955 en 1982? niet bekend ja nee
- d Is er sprake van loden leidingen in de woning? niet bekend ja nee
- Zo ja, waar? :
- e Is er een Japanse duizendknoop aanwezig in de tuin?
(Een Japanse duizendknoop is een exotische plant, welke moeilijk te verwijderen is. De sterke wortelstokken en stengels van de Japanse duizendknoop zijn in staat om schade te veroorzaken aan gebouwen, leidingen en wegen) niet bekend ja nee
- f Is er in puin/asbest afval in de grond/tuin aanwezig? niet bekend ja nee
- g Heeft u elders lekkages gehad?
(dus los van het dak/ sanitair/ riolering) niet bekend ja nee
- h Is de grond verontreinigd?
- Zo ja, is er een onderzoeksrapport? n.v.t ja nee
- Zo ja, heeft de gemeente/provincie een onderzoeks- of saneringsbevel opgelegd? n.v.t ja nee
- i Is er een olietank aanwezig of aanwezig geweest?
- Zo ja, is deze gesaneerd/verwijderd? n.v.t ja nee
- Als deze is gesaneerd, waar is de olietank op het perceel gesitueerd? :
- Is er een Kiwa-certificaat aanwezig? n.v.t ja nee
- j Is er sprake van overlast door ongedierte in of (rond)om de woning?
(Denk aan muizen, ratten, kakkerlakken, etc.) ja nee
- Zo ja, waar? :
- k Is de woning aangetast door houtworm, boktor, ander ongedierte of zwam? niet bekend ja nee
- Zo ja, waar? :
- Zo ja, is deze aantasting al eens behandeld? n.v.t ja nee
- Zo ja, wanneer? :
- Zo ja, door welk bedrijf? :
- l Is er sprake van chlorideschade (betonrot)?
(Betonrot komt vooral voor in kruipruimtes van woningen gebouwd tussen 1965 en 1981 die voorzien zijn van betonnen vloerelementen van het merk Kwaaitaal of Manta. Ook andere beton- elementen - bijvoorbeeld balkons - kunnen aangetast zijn) niet bekend ja nee

Vragenlijst over de woning

- Zo ja, waar? :
- m Hebben er verbouwingen en/of aanbouwen plaatsgevonden in en/of om de woning? ja nee
- Zo ja, welke ver-/aankouwingen? : Begane grond keuken en toilet verbouwd + nieuwe vloer met vloerverwarming
- Zo ja, in welk jaartal? : 2024
- Zo ja, door welk bedrijf zijn deze uitgevoerd? : Siepman
- n Zijn er verbouwingen of uitbreidingen uitgevoerd zonder omgevingsvergunning (voorheen bouwvergunning)? niet bekend ja nee
- Zo ja, welke? : Interne verbouwingen van de begane grond, bouwvergunning niet nodig.
- o Is er sprake van glasvezel internet? niet bekend ja nee
- p Bent u in het bezit van een definitief energieprestatiecertificaat/energielabel? ja nee
- Zo ja, welke label? : B

10. Vaste lasten

- a Hoeveel betaalde u voor de laatste aanslag onroerendezaakbelasting? € 1.200,-
- Belastingjaar? : 2026
- b Wat is de WOZ-waarde? € 729.000,-
- Peiljaar? : 1-1-2025
- c Hoeveel betaalde u voor de laatste aanslag waterschapslasten? € 0,-
- Belastingjaar? : 2026
- d Hoeveel betaalde u voor de laatste aanslag gemeentelijke belastingen? (zoals rioolheffing en afvalstoffenheffing e.d.) € 123,-
- Belastingjaar? : 2026
- e Welke voorschotbedragen betaalt u maandelijks aan de nutsbedrijven? Gas: € 0,-
- Elektra: € 44,-
- Water: € 27,-
- Stadsverwarming: € 149,-
- Anders: : nvt
- Te weten: € 0,-
- Wat is uw jaarverbruik voor gas/ elektriciteit en water? Gas (m³): 0
- Elektriciteit hoog (kWh): 0
- Elektriciteit laag (kWh): 0

Vragenlijst over de woning

- Elektriciteit totaal (kWh): 0
- Water (m3): 0
- Stadsverwarming (GJ): 0
- Anders: 0
- Met hoeveel bewoners bewoonde u de woning? Aantal: 3
- f Zijn er lease- en/of huurkoopcontracten? ja nee
(Bijvoorbeeld keuken, kozijnen, cv-ketel, etc.)
- Zo ja, welke? :
- Zijn deze contracten overdraagbaar op de koper? ja nee
Let op! Veel lease- en huurkoopcontracten zijn niet langer overdraagbaar op een koper. Neem hiervoor contact op met de betreffende leverancier.
- Hoe lang lopen de contracten nog en wat is de eventuele afkoopsom? Afkoopsom: €.....
- Duur: :
- g Als er sprake is van erfpacht of opstalrecht hoe hoog is dan de canon per jaar? € 0,-
- Heeft u alle canons betaald? n.v.t ja nee
- Is de canon afgekocht? n.v.t ja nee
- Zo ja, tot wanneer? :
- h Heeft u alle gemeentelijke belastingen die u verschuldigd bent al betaald? ja nee
- Zijn er variabele bedragen voor gemeenschappelijke poorten, inritten of terreinen? ja nee
- Zo ja, hoe hoog en waarvoor? :
- i Heeft u, om in de straat te parkeren, een parkeervergunning nodig? ja nee
- Hoeveel parkeervergunningen kunnen er maximaal worden aangevraagd? : Zie website gemeente Rotterdam voor meer informatie:
<https://www.rotterdam.nl/parkeervergunning-bewoner-aanvragen>.
Hoogstwaarschijnlijk is het maar mogelijk om 1 parkeervergunning aan te vragen.
- Wat zijn de kosten voor deze parkeervergunning(en) per jaar? € 114,-

11. Garanties

- a Zijn er lopende onderhoudscontracten en/of garantieregelingen overdraagbaar aan de koper? ja nee
(Zoals dakbedekking, cv-installatie, dubbele beglazing, etc.)
- Zo ja, welke? :

12. Nadere informatie

- a Overige zaken : VvE bijdrage parkeerplaats +- € 22,- per maand.
(Overige zaken die de koper naar uw mening moet weten) Facturatie per kwartaal.
Het is de verwachting dat de bijdrage omhoog gaat, omdat er in de parkeergarage de mogelijkheid zal

Vragenlijst over de woning

worden gecreëerd om per parkeerplaats een laadpaal te laten installeren. Hier is nog geen definitief bedrag voor bekend.

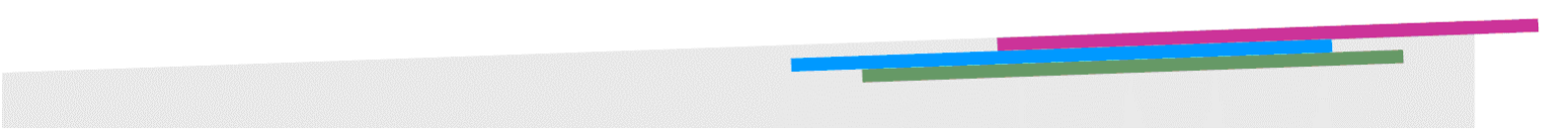

BEKIJK DEZE WONING ONLINE!

Lokkerbol.nl

LOKKERBOL
MAASHAVENKADE

Maashavenkade 151, Rotterdam



Scan deze code
en bekijk de woning
op je mobiel!

LOKKERBOL
MAKELAARDIJ

HEEFT U INTERESSE
IN DEZE WONING?

NEEM DAN CONTACT MET ONS OP!

LOKKERBOL NVM
MAKELAARDIJ
Laan op Zuid 786
3071 AB, Rotterdam

010 - 404 77 49
info@lokkerbol.nl
www.lokkerbol.nl