

GROTE ESCH 830 A81

2841 MJ Moordrecht

€ 395 P/M

 37m²

 37m²

OMSCHRIJVING

Grote Esch 830 A81

In het representatieve bedrijfsverzamelgebouw De Zilvermijn op bedrijventerrein Gouwepark in Moordrecht wordt deze nette en goed onderhouden bedrijfsruimte van circa 37 m² aangeboden op de eerste verdieping. De unit is praktisch ingedeeld en voorzien van een houten vloering met extra opslagniveau van circa 5 m². Dit biedt extra vloeroppervlak voor eventuele opslag van spullen.

De ruimte beschikt verder over een elektrisch bedienbare overheaddeur, een gewapende betonvloer (ca. 500 kg/m²), eigen elektra met tussenmeter en een waterpunt met spoelbak. Dankzij de nette afwerking en efficiënte indeling is dit een zeer bruikbare unit voor zowel ondernemers als particulieren.

Locatie

De Zilvermijn is gunstig gelegen op bedrijventerrein Gouwepark, met directe verbinding naar de A12 en A20. De centrale ligging tussen Rotterdam, Den Haag en Utrecht maakt dit een uitstekend bereikbare locatie voor opslag en stalling. Het terrein is overzichtelijk ingericht en beschikt over voldoende parkeergelegenheid op eigen terrein.

Unit:

De unit betreft een bedrijfsruimte op de eerste verdieping van circa 37 m² met een extra opslagniveau van circa 5 m².

Vrije hoogte: ca. 3,50 meter

Overheaddeur: hoogte ca. 3,20 meter

De unit is voorzien van een elektrisch bedienbare overheaddeur inclusief extra slotbeveiliging, een gewapende betonvloer (ca. 500 kg/m²), een houten vloering, eigen elektra met tussenmeter en een waterpunt met spoelbak.

Algemeen:

Op het complex is een gemeenschappelijk toilet aanwezig met een centrale meterkast.

Bijzonderheden:

- Elektrisch bedienbare overheaddeur (hoogte ca. 3,20 m)
- Vrije hoogte ca. 3,50 meter
- Gewapende betonvloer (ca. 500 kg/m²)
- Houten vloering van ca. 5 m²
- Vloeiendichte afdekvloer
- Eigen elektra-aansluiting met tussenmeter
- Waterpunt met spoelbak
- 24/7 toegankelijk terrein met cameratoezicht
- Parkeren direct bij het complex
- Actieve VvE met professioneel beheer

Huurcondities:

Huurprijs:

€ 395,- per maand, € 4.740,- per jaar

Servicekosten (VvE):

€ 81,- per maand

Huurtermijn:

Minimaal 24 maanden.

Huuringangsdatum:

Direct beschikbaar.

Huurprijsherziening:

Jaarlijks, voor het eerst één jaar na huuringangsdatum, op basis van de wijziging van het maandprijsindexcijfer volgens de consumentenprijsindex (CPI), reeks CPI-werknemers Laag (2015=100) zoals gepubliceerd door het Centraal Bureau voor de Statistiek (CBS).

Huurbetaling:

Per maand vooruit.

Waarborgsom:

Drie (3) maanden huur

Huurovereenkomst:

Conform model ROZ.

Op zoek naar een nette, veilige en goed bereikbare bedrijfsruimte met extra opslagcapaciteit in de regio Gouda? We maken graag een afspraak voor een bezichtiging!

KENMERKEN

Grote Esch 830 A81

Overdracht

Vraagprijs	€ 395,- per maand
Borg	€ 1.185,-
Servicekosten	€ 81,38
Inrichting	Niet gestoffeerd
Inrichting	Niet gemeubileerd
Aanvaarding	Direct

Bouw

Type object	Parkeergelegenheid
Soort bouw	Bestaande bouw
Type dak	Platdak

Oppervlaktes en inhoud

Perceeloppervlakte	37 m ²
--------------------	-------------------

Uitrusting

Aantal parkeerplaatsen	1
------------------------	---

Kadastrale gegevens

Eigendom	Eigen grond
----------	-------------

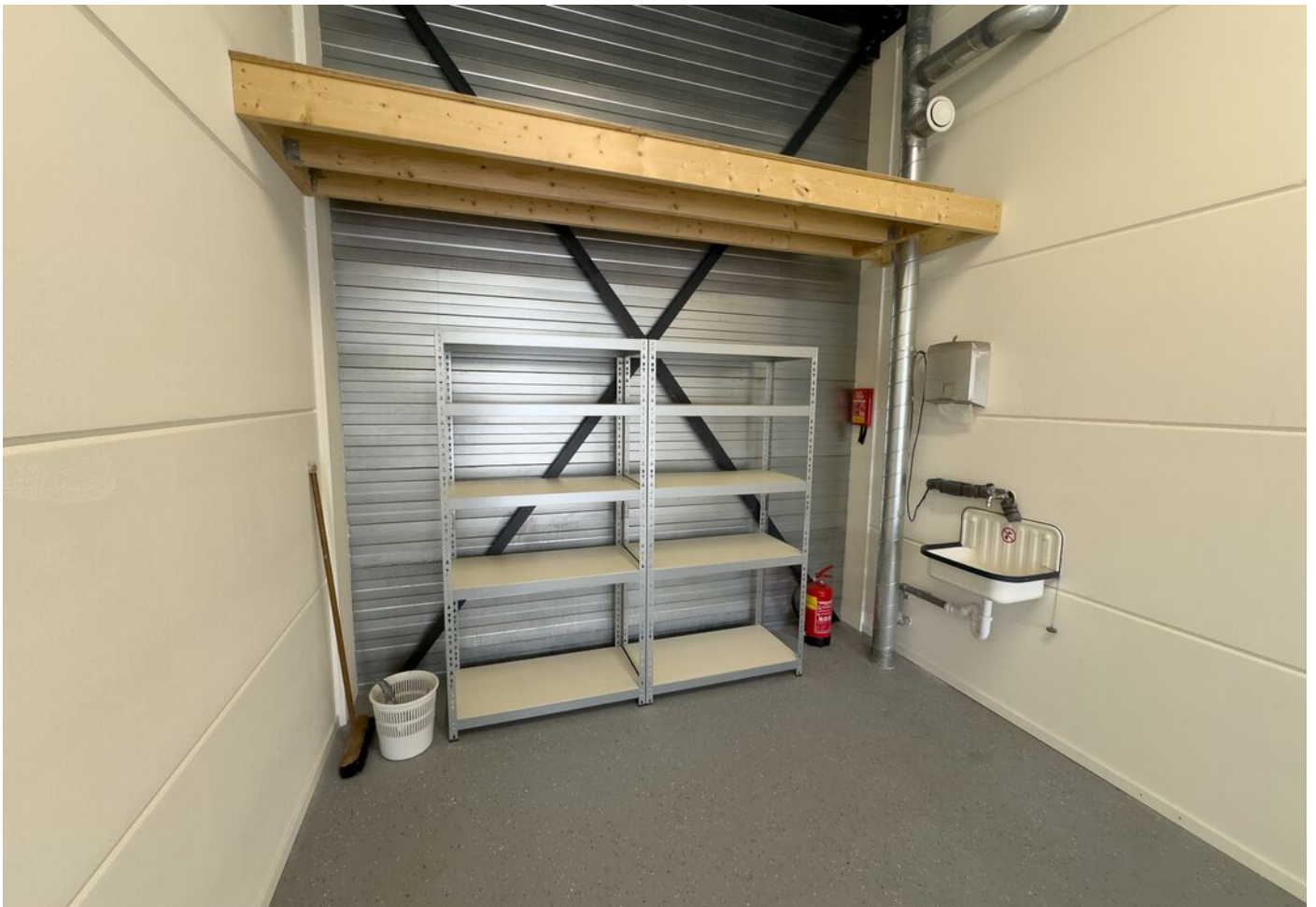

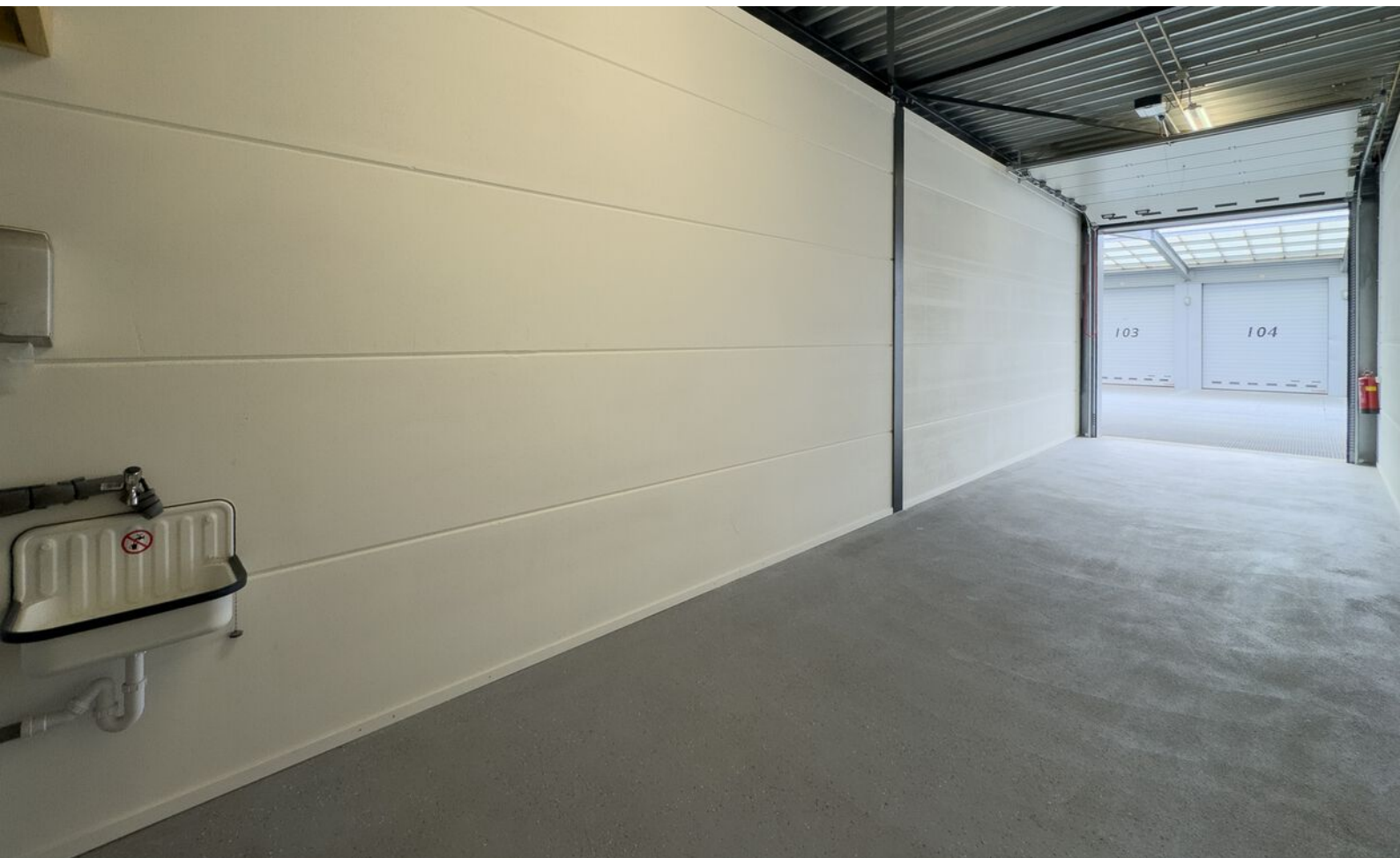



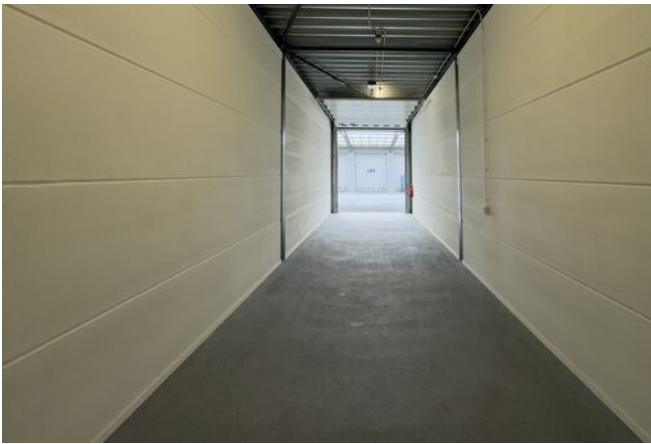





PLATTEGROND

2D



PLATTEGROND

3D

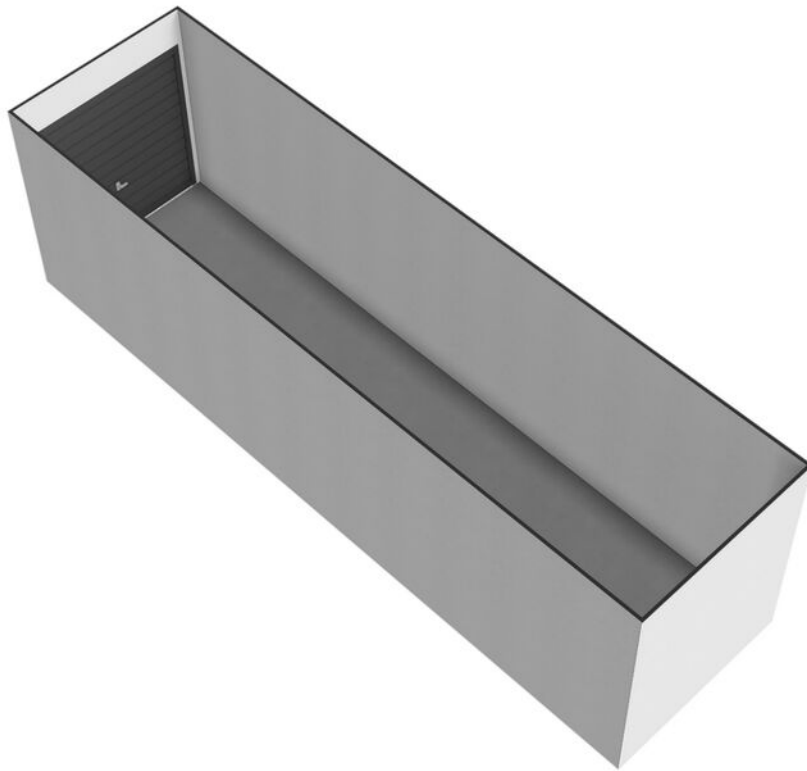

LOCATIE OP KAART

Grote Esch 830 A81

