

MIDDEN NEDERLAND MAKELAARS

# Te koop

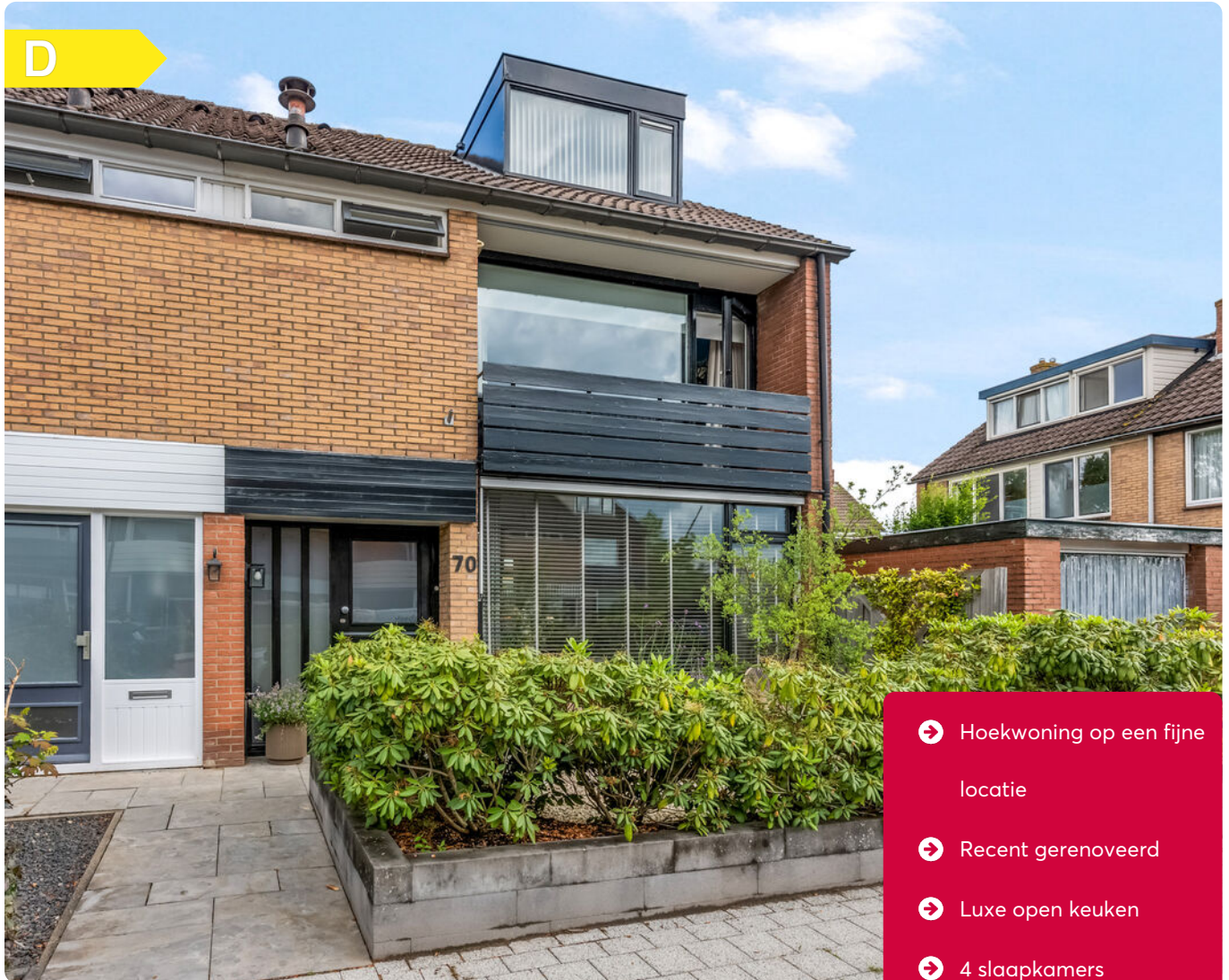

- ➔ Hoekwoning op een fijne locatie
- ➔ Recent gerenoveerd
- ➔ Luxe open keuken
- ➔ 4 slaapkamers
- ➔ Verzorgde tuin

📍 **Steenbeek 70**  
Nijkerk



Scan en bekijk ook de  
online presentatie van  
deze woning.



**Midden Nederland**  
MAKELAARS

# Inhoud ●



## Instapklaar, verrassend ruim én op een fijne hoeklocatie gelegen!

Maak snel een afspraak en ervaar zelf de ruimte, sfeer en afwerking van deze sfeervolle hoekwoning!



**Harm-Jan ten Hove**  
NVM Makelaar

Voorwoord	2
Entree	3
Begane grond	4
Tuin	9
Eerste verdieping	12
Tweede verdieping	16
Omgeving	18
Plattegrond	19
Kadastrale kaart	24
Lijst van zaken	25

▶ Video



↻ 360°



## Entree



### 📍 Steenbeek 70 Nijkerk

Instapklaar, verrassend ruim én op een fijne hoeklocatie gelegen: deze uitstekend onderhouden gezinswoning aan Steenbeek 70 in Nijkerk heeft alles in huis voor jarenlang woonplezier. De woning is in 2024 deels gerenoveerd en straalt sfeer, comfort en kwaliteit uit. Van de prachtige nieuwe keuken met schiereilandopstelling en luxe apparatuur tot de stijlvolle visgraat pvc-vloer en vloerverwarming op de begane grond; hier hoef je alleen nog maar je meubels neer te zetten. Met vier slaapkamers, een lichte leefruimte en een verzorgde tuin is dit een woning die direct een gevoel van thuiskomen geeft.



📏 115 m<sup>2</sup>

🏠 135 m<sup>2</sup>

🛏️ 4 slaapkamers

## Begane grond



Een aantal absolute pluspunten zijn de moderne keuken uit 2024 voorzien van een Bora inductiekookplaat, Quooker, vaatwasser, combi-oven en een gezellige eetbar. Daarnaast beschikt de woning over vloerverwarming in de woonkamer, keuken en badkamer, strak gestucte wanden (met uitzondering van de zolderverdieping), een sfeervolle houtkachel, twee dakkapellen en vier volwaardige slaapkamers. Ook buiten is aan comfort gedacht met aansluitingen voor een jacuzzi en buitendouche, een achterom en een vrijstaande berging.



## Begane grond



Via de entree kom je in de hal met meterkast, modern toilet, trapopgang naar de eerste verdieping en een praktische provisiekast. Vanuit de hal is er toegang tot de woonkamer. De sfeervolle woonkamer vormt het hart van de woning. Hier zorgen de fraaie pvc visgraatvloer, de vloerverwarming en de gezellige houtkachel voor een warme en uitnodigende sfeer. Dankzij de grote raampartijen geniet je van veel natuurlijk licht. Aan de achterzijde bevindt zich de ruime eetkamer met tuindeuren naar de achtertuin. Een heerlijke plek om samen te eten of gasten te ontvangen. Aangrenzend vind je de moderne keuken die in 2024 is vernieuwd. De keuken is uitgevoerd met een stijlvol schiereiland dat tevens dienst doet als gezellige bar. De luxe inbouwapparatuur bestaat uit een Bora inductiekookplaat, Quooker, vaatwasser en combi-oven. Inbouwspots, veel werkruimte



# Begane grond



## Begane grond



**Moderne keuken**

## Begane grond



## Tuin



De achtertuin is verzorgd aangelegd en biedt verschillende mogelijkheden om van het buitenleven te genieten. Via zowel de tuindeuren vanuit de eetkamer als de achterdeur in de keuken stap je direct de tuin in. Er is ruimte voor een gezellig zitgedeelte én een aparte loungehoek. Verder beschikt de tuin over een praktische achterom, aansluitingen voor een jacuzzi en buitendouche en een vrijstaande berging. De tuin is gelegen op het noorden, waardoor er altijd een fijne balans is tussen zon en schaduw.

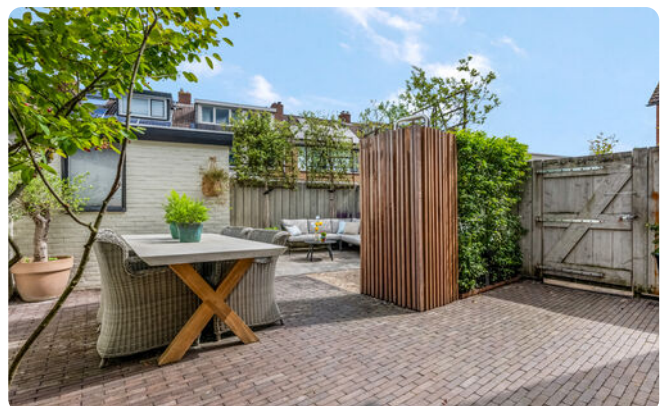

# Tuin



Tuin



## Eerste verdieping



De eerste verdieping beschikt over drie slaapkamers van goed formaat. De ruime ouderslaapkamer biedt voldoende plaats voor een groot bed en kastruimte. De slaapkamer aan de voorzijde heeft daarnaast toegang tot een charmant balkonnetje, een leuke extra die de woning net dat beetje meer geeft. De badkamer is netjes uitgevoerd en voorzien van een douche in bad, toilet, wastafelmeubel en comfortabele vloerverwarming.



**Eerste verdieping**

## Eerste verdieping



**Eerste verdieping**

**Nette badkamer**

## Tweede verdieping



Via een vaste trap bereik je de tweede verdieping. Op de voorzolder bevindt zich praktische bergruimte achter de knieschotten, de cv-ketel en de aansluitingen voor wasmachine en droger. Daarnaast vind je hier de vierde slaapkamer. Dankzij de twee dakkapellen is een verrassend ruime en lichte kamer ontstaan die uitstekend geschikt is als slaapkamer, werkruimte of hobbykamer.

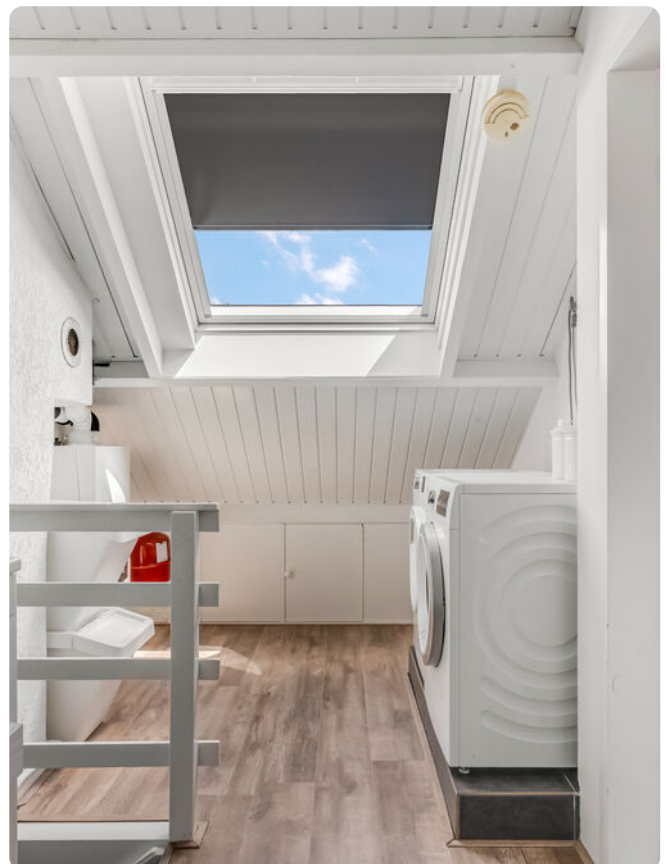

**Tweede verdieping**

## Omgeving



De woning ligt in een rustige en kindvriendelijke woonwijk met volop groen, speelvoorzieningen en voldoende parkeergelegenheid direct voor de deur. Het gezellige centrum van Nijkerk bevindt zich op korte afstand, net als scholen, winkels, sportvoorzieningen en uitvalswegen. Hierdoor woon je hier heerlijk rustig, terwijl alle dagelijkse voorzieningen binnen handbereik zijn. Een ideale woonomgeving voor gezinnen en iedereen die comfortabel wil wonen op een centrale locatie.



## Plattegrond



## Plattegrond



# Plattegrond



# Plattegrond

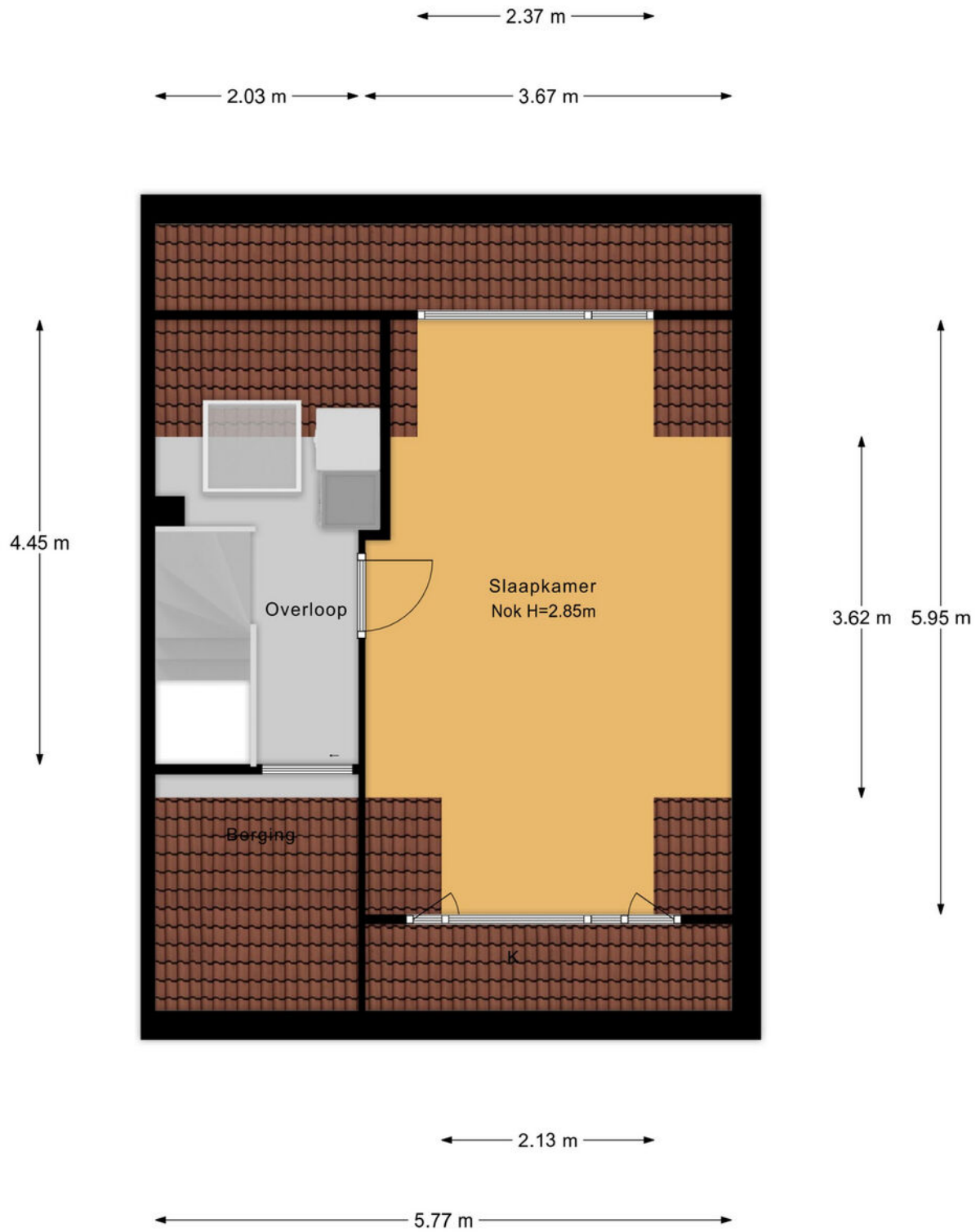

## Plattegrond

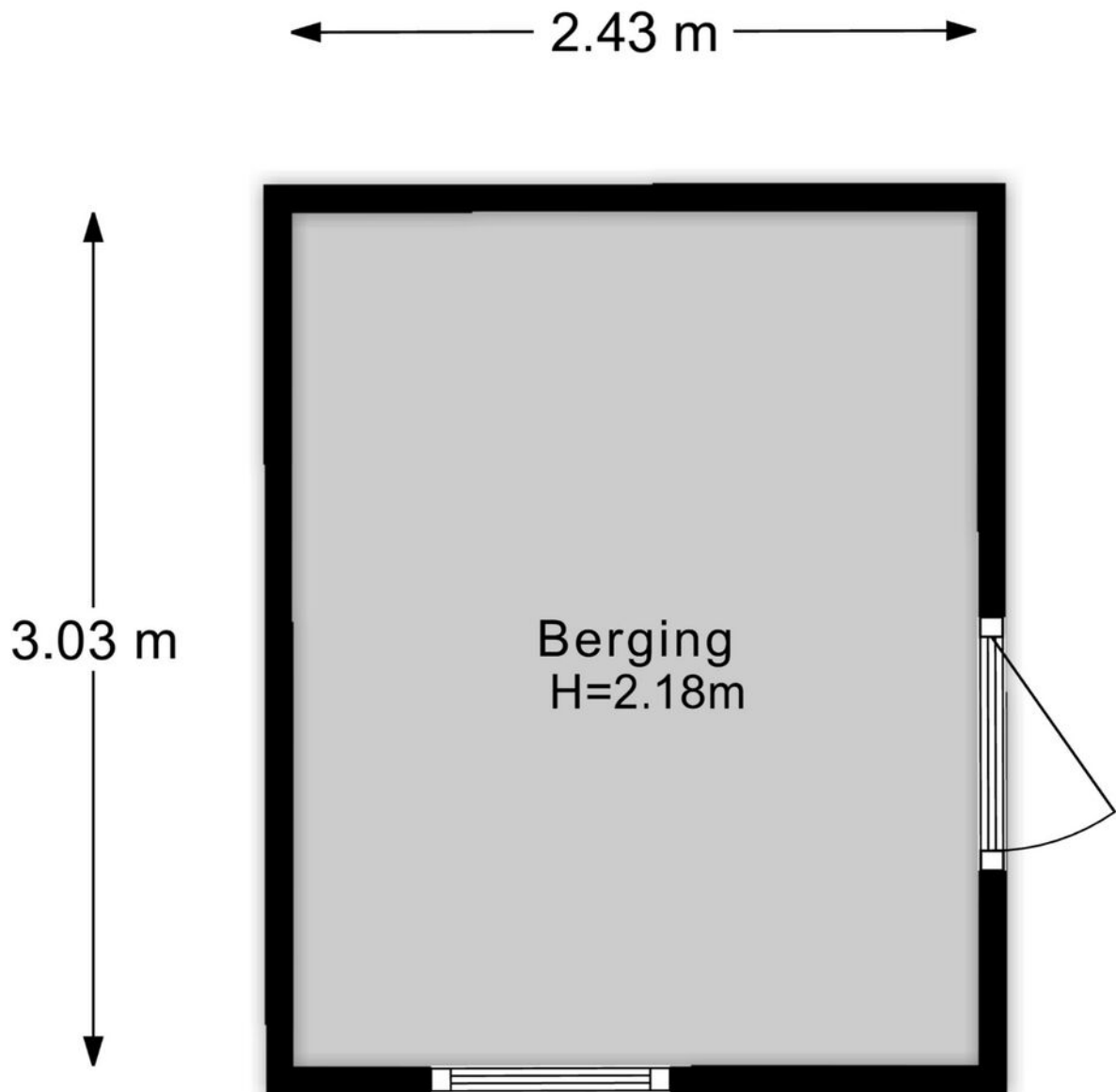

# Kadastrale kaart ●

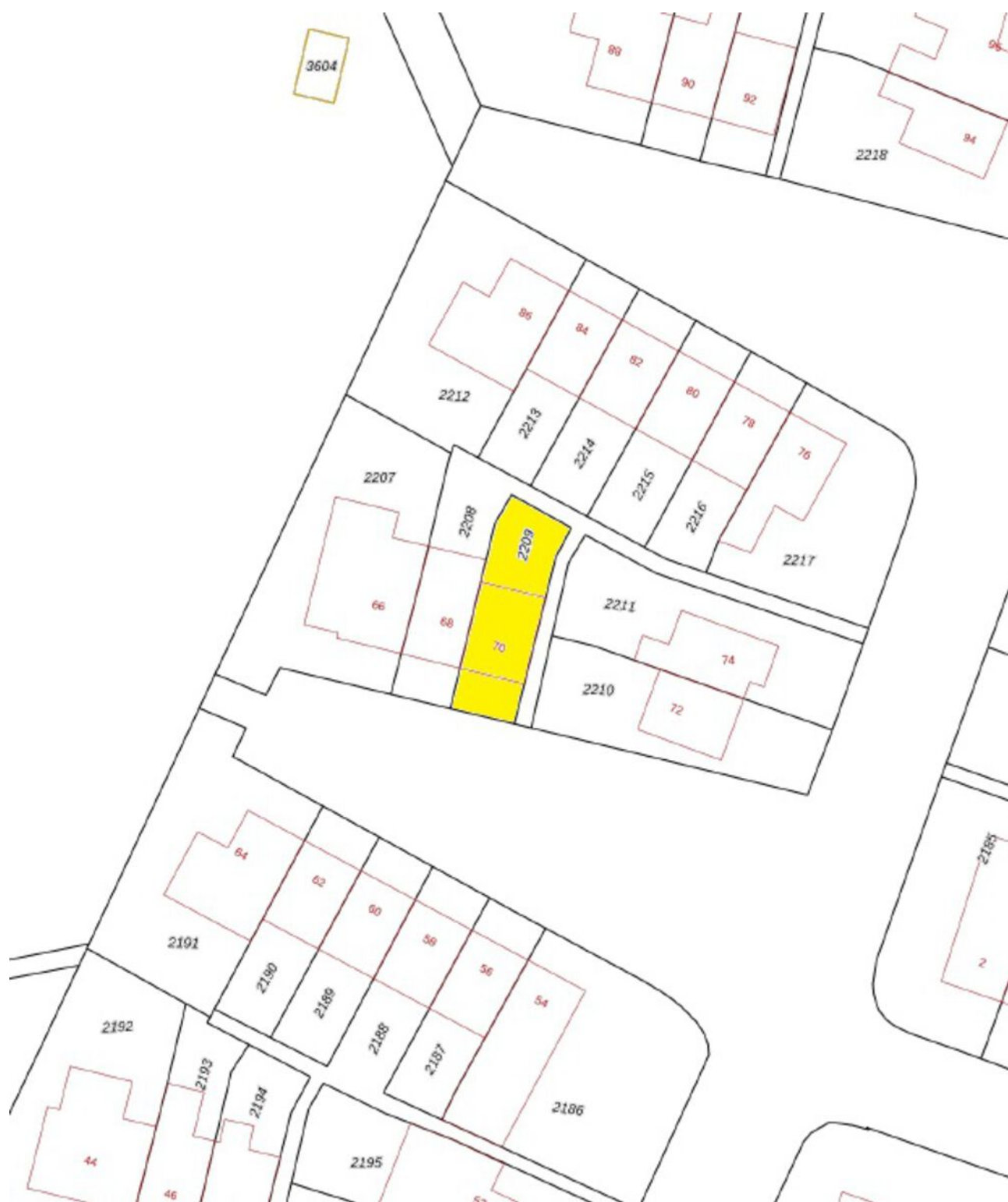

Deze kaart is noordgericht. Aan dit uitsnede mogen geen maten worden ontleend.  
De auteursrechten zijn voorbehouden aan de Dienst voor het Kadaster en de openbare registers.

## Lijst van zaken ●

	blijft achter	gaat mee	ter overname
<b>Woning - Interieur</b>			
Houtkachel			X
Verlichting, te weten			
- inbouwspots/dimmers	X		
- opbouwspots/armaturen/lampen/dimmers			X
- losse (hang)lampen		X	
Raamdecoratie/zonwering binnen, te weten			
- gordijnrails		X	
- gordijnen		X	
- overgordijnen	X		
- vitrages	X		
- rolgordijnen	X		
- lamellen	X		
- jaloezieën			X
- (losse) horren/rolhorren	X		
Vloerdecoratie, te weten			
- vloerbedekking	X		
- parketvloer	X		
- houten vloer(delen)	X		
- laminaat	X		
<b>Woning - Keuken</b>			
Keukenblok (met bovenkasten)	X		
Keuken (inbouw)apparatuur, te weten			
- kookplaat	X		
- combi-oven/combimagnetron	X		
- koel-vriescombinatie	X		
- vaatwasser	X		
- Quooker	X		
<b>Woning - Sanitair/sauna</b>			
Toilet met de volgende toebehoren			
- toilet	X		
- toiletrolhouder	X		
- toiletborstel(houder)	X		
- fontein	X		
Badkamer met de volgende toebehoren			
- ligbad	X		
- douche (cabine/scherm)	X		
- wastafel	X		
- wastafelmeubel	X		

	blijft achter	gaat mee	ter overname
- toilet		X	
- toiletrolhouder		X	
- toiletborstel(houder)		X	
<b>Woning - Extérieur/installaties/veiligheid/ energiebesparing</b>			
Brievenbus		X	
(Voordeur)bel		X	
(Veiligheids)sloten en overige inbraakpreventie		X	
(Klok)thermostaat		X	
Zonwering buiten		X	
Warmwatervoorziening, te weten			
- CV-installatie		X	
- boiler		X	
<b>Tuin - Inrichting</b>			
Tuinaanleg/bestrating		X	
Beplanting		X	
<b>Tuin - Verlichting/installaties</b>			
Buitenverlichting		X	
<b>Tuin - Bebouwing</b>			
Tuinhuis/buitenberging		X	
Kasten/werkbank in tuinhuis/berging		X	
<b>Tuin - Overig</b>			
Overige tuin, te weten			
- Jacuzzi			X
- Buiten douche			X

## Onze werkwijze ●



### Bezichtiging

Tijdens een vrijblijvende bezichtiging wordt u door de makelaar rondgeleid en geïnformeerd over de woning. Indien u naar aanleiding van een bezichtiging interesse in de woning heeft, kunt u per e-mail of telefonisch een bieding met eventuele voorwaarden bij de makelaar neerleggen.

Een bieding bestaat uit:

- De hoogte van het bod
- Eventuele ontbindende voorwaarden voor het regelen van een financiering, het laten uitvoeren van een bouwkundige keuring of een andere voorwaarde
- De opleverdatum

### Mondelinge overeenstemming

Nadat verkoper en koper het eens zijn geworden over de koopsom en voorwaarden wordt door ons een koopovereenkomst opgesteld. Hierin worden de gemaakte afspraken vastgelegd en onderstaande zaken worden onder andere in deze overeenkomst opgenomen.

- Er wordt door koper een bankgarantie/waarborgsom gesteld van 10% van de koopsom.
- Een particuliere koper heeft standaard 3 dagen bedenktijd vanaf het moment van het ter handstellen



van de door beide partijen getekende koopovereenkomst. Eindigt de bedenktijd op een feestdag of in een weekend, dan wordt de termijn verlengd tot en met de eerstvolgende werkdag. Minimaal twee van de drie bedenkdagen moeten werkdagen zijn.

- De notaris waar de levering zal plaatsvinden
- Alle baten, lasten en verschuldigde canons worden vanaf de datum van overdracht door de notaris verrekend

### Informatieplicht

De verkoper is verplicht de koper te informeren over alle omstandigheden die hem bekend zijn en waarvan hij in redelijkheid mag verwachten dat deze van belang zijn bij de besluitvorming van de koper. Deze informatie kunt u vinden in de vragenlijst die door de verkoper is ingevuld, maar ook in de lijst van zaken en eventueel in het eigendomsbewijs van de woning.

### Onderzoeksplicht

De informatieplicht ontslaat de koper niet van een eigen onderzoeksplicht. Dit betekent dat de koper zelf onderzoek dient te doen (bv. raadplegen openbare registers, vergunningen). De koper kan zich niet beroepen op onbekendheid met feiten die hij zelf had kunnen waarnemen.

**"Heeft u vragen over onze werkwijze?  
Neem gerust contact met ons op,  
wij staan u graag te woord!"**

#### Vestiging Nijkerk

nijkerk@mnm.nl  
(033) 246 06 01

### Disclaimer

Deze brochure is met de grootst mogelijke zorg samengesteld. Midden Nederland Woningmakelaars B.V. aanvaardt geen aansprakelijkheid ten aanzien van mogelijke onjuistheden en is niet aansprakelijk voor eventuele schade die zou kunnen ontstaan uit het gebruik van gegevens.

De plattegronden en kadastrale kaart in de brochure zijn ter indicatie. Hieraan kunnen geen rechten worden ontleend. Maten dienen in het werk gecontroleerd te worden.

## MIDDEN NEDERLAND HYPOTHEKEN

# Verhuizen naar een andere koopwoning ●



- ➔ Volop keuze uit meerdere hypotheekverstrekkers, zodat u altijd een lage hypotheekrente krijgt.
- ➔ Bij Midden Nederland Hypotheken vindt u hypotheekadvies en het kopen van een woning onder één dak. Dit voorkomt veel stress.
- ➔ Persoonlijk advies en begeleiding door ervaren hypotheekadviseurs.



**Midden Nederland**  
HYPOTHEKEN



Bij verhuizen komt veel kijken. Welke mogelijkheden zijn er bijvoorbeeld om uw huidige hypotheek mee te nemen? Of is het beter om een nieuwe hypotheek af te sluiten, om zo te profiteren van een lagere hypotheekrente?

De hypotheekadviseur van Midden Nederland Hypotheken kent de hypotheekvoorwaarden en weet welke oplossing het best is voor u. Hoeveel kunt u lenen? Wat worden de maandlasten? Wat komt er allemaal kijken bij de aankoop van een woning? Belangrijke vragen die u graag door een specialist beantwoord ziet voordat u een nieuwe woning koopt.

### Onafhankelijk advies

Onze ervaren hypotheekadviseurs zijn specialisten op financieel gebied en geven klanten in de gehele regio uitstekend advies over hypotheeken en daaraan gelieerde verzekeringen. Midden Nederland Hypotheken biedt u volop keuze uit tientallen hypotheekverstrekkers, waardoor u de hypotheek vindt die het beste bij u past. De kennis, de persoonlijke aandacht en het gedegen advies worden door onze klanten gewaardeerd op Advieskeuze.nl met een 9,8.

### Kosteloos oriënteren

Een gesprek met één van onze hypotheekadviseurs

kan plaatsvinden bij u thuis, bij ons op kantoor of via videobellen. Bij videobellen heeft u via een beveiligde omgeving via de computer, tablet of smartphone direct contact met Midden Nederland Hypotheken.

Onze ervaren hypotheek adviseurs kennen de markt als geen ander. Maak via telefoonnummer **0342-417375** een afspraak voor een gratis oriënterend hypotheekgesprek.

## OverwaardeTip.

Ben je de eigenaar van een woning, dan is het verschil tussen de verkoopprijs en de huidige hypotheek de overwaarde. Meestal is dit geld nodig voor de aankoop van je nieuwe woning.

De overwaarde komt echter pas later beschikbaar nadat je woning is verkocht en overgedragen bij de notaris. Is je woning niet verkocht en overgedragen, dan zal er vaak 'voorgefinancierd' moeten worden. Dat kan door middel van een overbruggingskrediet. Je leeftijd speelt hierin geen rol!

## Daarom kiezen voor Midden Nederland Makelaars •



**Midden Nederland  
MAKELAARS**



### Wonen

Met zes vestigingen in de regio heeft Midden Nederland Makelaars een prachtig netwerk met heel veel woningzoekenden, welke in ons bestand ingeschreven staan. Elke vestiging wordt bemand door professionele NVM makelaars.



**Midden Nederland  
MAKELAARS**



### Bedrijfsroerendgoed

Door de diepgaande kennis die onze bedrijfsmakelaars hebben, worden ze veelvuldig ingeschakeld. Voor verkoop, verhuur en taxaties van winkels, kantoren, bedrijfspanden, bedrijfscomplexen en bouwgrond.



**Midden Nederland  
MAKELAARS**



### Agrarisch

Agrarisch en landelijk vastgoed is een vakgebied dat gespecialiseerde kennis vereist. Die kennis vindt u bij Midden Nederland Makelaars met professionals die dag-in-dag-uit bezig zijn op dit specifieke gebied van de makelaardij. Wij zijn lid van de Nederlandse Vereniging van Rentmeesters en NVM Landelijk Vastgoed.



**Midden Nederland  
HYPOTHEKEN**



### Hypotheek

Midden Nederland Hypotheken is niet gebonden aan een bank of enig andere financiële instelling. Dat stelt ons in staat de hypotheek samen te stellen tegen de meest gunstige condities. Met recht echt maatwerk.

#### Vestiging Barneveld

barneveld@mnm.nl - 0342 423 400  
Kampstraat 32, Barneveld

#### Vestiging Harderwijk

harderwijk@mnm.nl - 0341 411 541  
Kuipwal 41, Harderwijk

#### Vestiging Putten

putten@mnm.nl - 0341 354 011  
Dorpsstraat 64/66, Putten

#### Vestiging Ermelo

ermelo@mnm.nl - 0341 553 773  
Raadhuisplein 1, Ermelo

#### Vestiging Nijkerk

nijkerk@mnm.nl - 033 246 06 01  
Oranjestraat 6, Nijkerk

#### Vestiging Voorthuizen

voorthuizen@mnm.nl - 0342 472 072  
Sportparkstraat 2, Voorthuizen



vastgoedcert  
gecertificeerd

