

ARJEN  **KETEL**
MAKELAARS



Franklinstraat 13
Badhoevedorp



Franklinstraat 13

Badhoevedorp

Welkom in dit heerlijk ruime en lichte driekamerappartement met riant zonnig balkon op het zuidwesten. Dit royale appartement is gelegen op de tweede verdieping van het moderne appartementencomplex 'DE ZUIDERBOGEN'. Het appartement heeft vrij uitzicht aan de voor- en achterzijde. Met een woonoppervlakte van 102 m² biedt dit appartement u veel woonplezier met een mooie ruime woonkamer, veel licht en twee slaapkamers en eigen parkeerplek. Het balkon dat aansluit op de woonkamer en slaapkamer ligt op het zuidwesten, dus u kunt de hele middag en avond genieten van de zon!

Soort woning	Driekamerappartement
Bouwjaar	2007
Ligging	Centrale ligging
Woonopp.	102 m ²
Inhoud	328 m ³
Totaal aantal kamers	3
Aantal slaapkamers	2
Balkon	Zuidwesten
Energielabel	A

Het appartementencomplex

De Zuiderbogen is gebouwd in 2007 voor levensloopbestendig wonen. Het vijf verdiepingen tellende wooncomplex is voorzien van een luxe afgesloten entree met lift, intercom en eigen genummerde parkeerplaats met rondom voldoende openbare (vrije) parkeergelegenheid. Het complex ademt rust, ruimte en luxe en ligt op loopafstand van het Centrum met alle winkels en voorzieningen binnen handbereik.



Entree

Ruime hal met garderobe, meterkast, separaat toilet met fontein en toegang tot de slaapkamers, badkamer en de woonkamer.

Woonkamer

De ruime woonkamer met grote raampartij is op zuidwesten gelegen en heeft dus veel daglicht. De woonkamer is voorzien van elektrisch bedienbare screens. Een schuifpui geeft toegang tot het zonnige riante balkon.

Door het hele appartement ligt een mooie eikenhouten visgraat vloer.

Kuiken

De half open lichte keuken heeft lades en kasten in een crème witte kleur en een zwart aanrechtblad en is voorzien van diverse inbouwapparatuur: inductiekookplaat met geïntegreerde afzuiging, vaatwasmachine, koel/vries combinatie en combi-stoomoven.

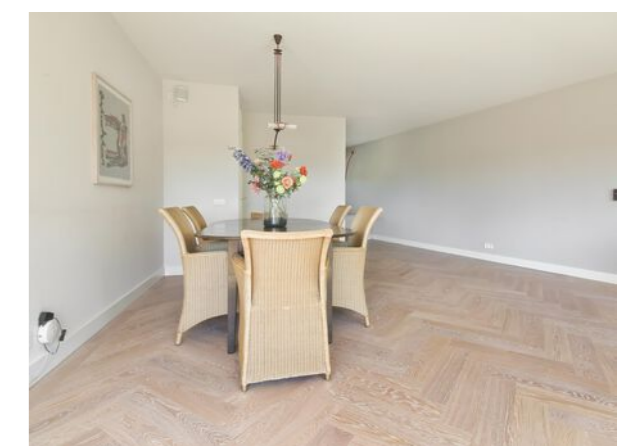
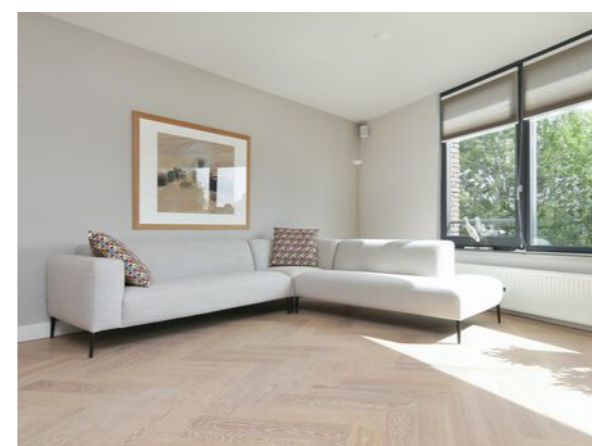

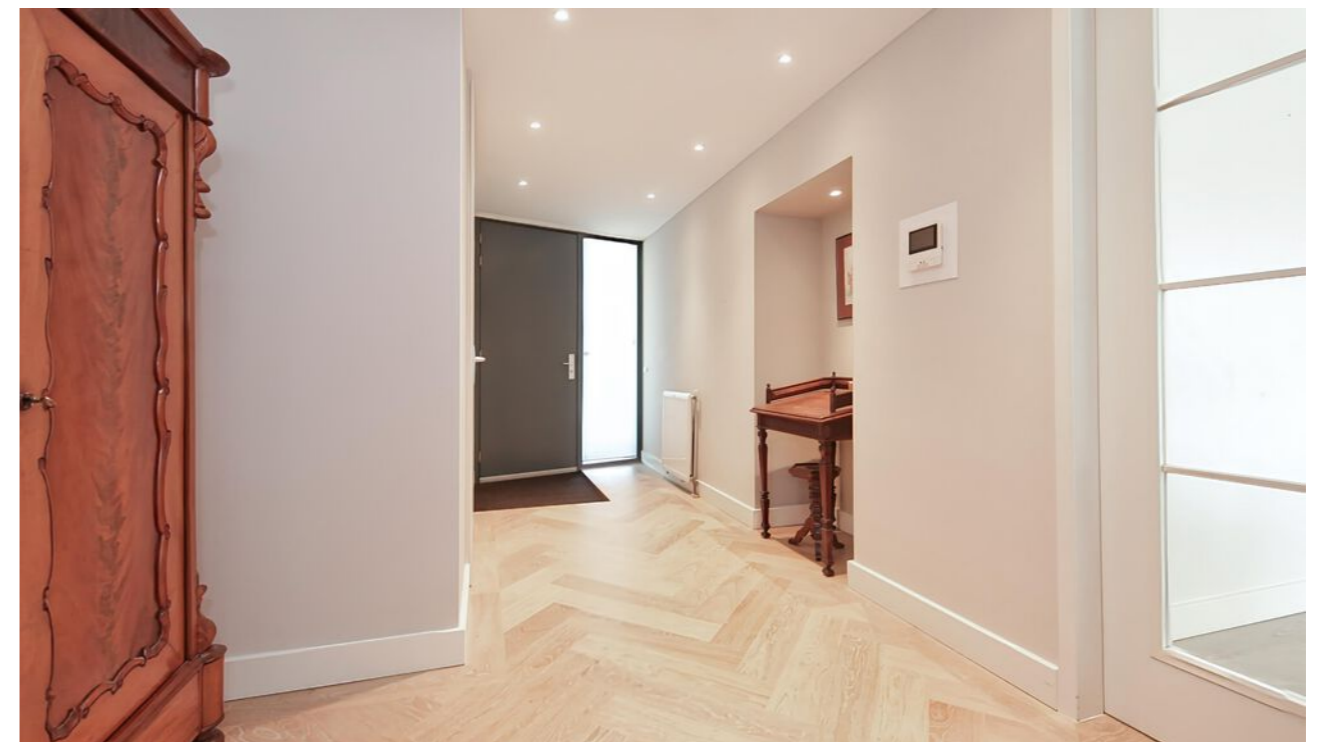



Slaapkamers

Het appartement beschikt over twee slaapkamers. Een royale lichte master bedroom met schuifpui naar het balkon aan de voorzijde. Vanuit de masterbedroom is er direct toegang tot de badkamer.

De tweede slaapkamer is aan de voorzijde van de woning gelegen. Deze kamer is uitgerust met een groot raam, voorzien van een inbouw kledingkast en er ligt laminaat op de vloer.

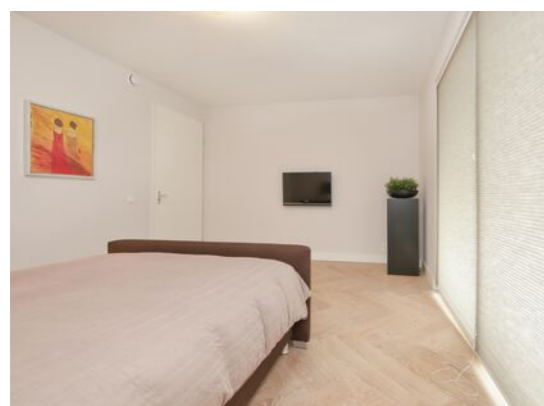



Badkamer en toilet

De zeer ruime moderne badkamer is voorzien van een royale inloepdouche, wastafelmeubel met wasbak, zwevend toilet, spots in het plafond. Luxe grote tegels in een mooie beige teint.

Een separate toiletruimte met fontein bevindt zich in de hal en is in dezelfde stijl als de badkamer in warme beige teinten.



Balkon

Het balkon gelegen op het zuidwesten en kijkt uit op de tuin rondom Zuiderbogen aan de Franklinstraat (laagbouw).

Parkeren

Aan de achterzijde van het appartementencomplex vlakbij de ingang van het complex bevindt zich een eigen parkeerplaats.

Berging

Op de begane grond is een berging welke bij het appartement hoort. Een fijne ruimte om de fietsen te stallen of andere spullen op te bergen.

Tuin/Buiten terrein

Bij het appartementencomplex bevindt zich een fraai aangelegde gemeenschappelijke tuin.

Aan de achterzijde van het appartementencomplex bevindt zich een eigen parkeerplaats. Voor bezoekers is er voldoende gratis parkeerruimte op en rond het terrein aanwezig.

Locatie

Badhoevedorp ligt zeer centraal ten opzichte van Schiphol en de grote steden Haarlem en Amsterdam. Deze zijn goed te bereiken door de diverse uitvalswegen (A4, A5, A9 en A10) en met het openbaar vervoer.



Bijzonderheden:

- Het appartement is in 2019 volledig gerenoveerd en gemoderniseerd en zeer hoogwaardig afgewerkt.
- Er geldt een minimale leeftijdsgrens van 55 jaar (één van de toekomstige bewoners heeft de leeftijd van 55 jaar of ouder)
- Actieve VVE in eigen beheer, servicekosten per maand € 240,89.

Oplevering

In overleg

Koopakte en notaris

Een mondelinge overeenstemming tussen de particuliere verkoper en de particuliere koper is niet rechtsgeldig. Met andere woorden: er is geen koop. Er is pas sprake van een rechtsgeldige koopovereenkomst als de particuliere verkoper en de particuliere koper de koopovereenkomst hebben ondertekend.

Koper dient binnen twee werkdagen na het bereiken van de mondelinge overeenstemming in zake de koopsom en de voorwaarden, een notaris aan te wijzen binnen een straal van 15 km van het ter verkoop aangeboden object, opdat uiterlijk 1 week na deze mondelinge overeenstemming de koopakte ondertekend kan worden. Indien koper binnen deze periode geen notaris heeft aangewezen, heeft verkoper het recht deze aan te wijzen.

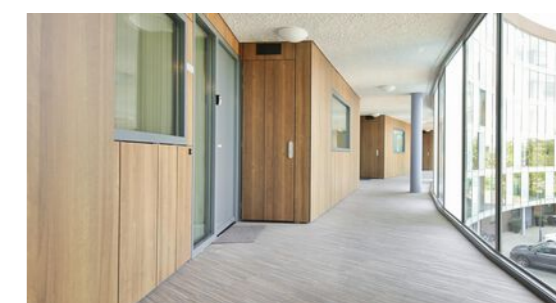



"De oppervlakte is met grootst mogelijke zorgvuldigheid gemeten, echter biedt geen garantie en er kunnen geen rechten aan ontleend worden"
Van Roemburg & Woning Diagnose

Begane grond

← 1.26 m →

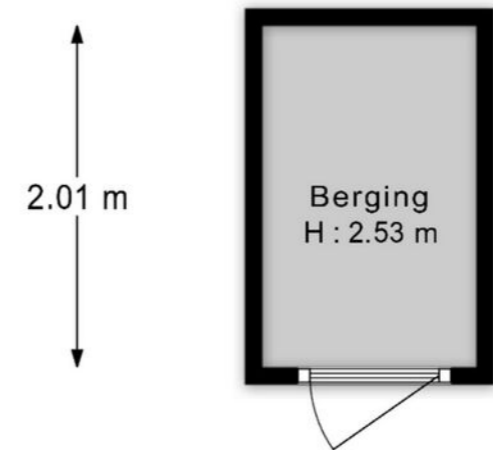

"De oppervlakte is met grootst mogelijke zorgvuldigheid gemeten, echter biedt geen garantie en er kunnen geen rechten aan ontleend worden"
Van Roemburg & Woning Diagnose

ARJEN KETEL

MAKELAARS

T 020 - 449 69 79

E info@arjenketel.nl

W www.arjenketel.nl

A Sloterweg 85 F 1171 CH Badhoevedorp
Valeriusstraat 85 A, 1071 MG Amsterdam (bezoekadres)

