

Flierveld 92

2151 LJ Nieuw-Vennep



**Fantastisch gezinshuis in een veilige woonomgeving,
op een centrale locatie in de randstad.**

Aanvaarding : In overleg
Vraagprijs : € 485.000,- kosten koper

Koophuis Makelaars
Vennepersstraat 1 – 2151 AP Nieuw-Vennep
0 2 5 2 6 8 1 8 2 5
info@khumakelaars.nl
koophuis.nl

Perfect gezinshuis in een gezellige kindvriendelijke omgeving? Welkom aan het Flierveld 92 in Nieuw-Vennep! Deze royale, uitgebouwde eengezinswoning ligt aan een rustige, autovrije straat in de gewilde woonwijk Getsewoud-Zuid. Met vier ruime slaapkamers, een heerlijk zonnige tuin en uitstekende isolatie biedt dit huis alles wat een modern gezin zoekt.

De Hoogtepunten van Flierveld 92:

- **Wonen zonder auto's voor de deur:** Gelegen aan een rustige en veilige straat waar kinderen zorgeloos buiten spelen.
- **Royale uitgebouwde woonkamer:** Veel ruimte en licht, met direct toegang tot de achtertuin.
- **Vier ruime slaapkamers:** Perfect voor een groot gezin, logeerkamer of comfortabele thuiswerkplek.
- **Heerlijke tuin op het zuidoosten:** Een onderhoudsvriendelijke achtertuin met achterom en een handige houten (fietsen)schuur.
- **Toekomstbestendig en duurzaam:** Volledig geïsoleerd en dankzij het platte dak ideaal voor het plaatsen van zonnepanelen.

Indeling van de woning

Begane grond: Bij binnenkomst via de hal krijgt u direct toegang tot de lichte en uiterst royale, uitgebouwde woonkamer. Aan de voorzijde bevindt zich de moderne open keuken, die perfect is opgesteld om tijdens het koken in contact te blijven met het gezinsleven. De grote raampartijen aan de achterzijde zorgen voor een prachtige lichtinval en een vloeiende overgang naar de achtertuin.

Eerste etage: De overloop biedt toegang tot drie ruime en comfortabele slaapkamers. De badkamer is praktisch ingericht en voorzien van een ligbad met douchefunctie.

Tweede etage: Hier bevindt zich de verrassend ruime vierde slaapkamer, voorzien van airconditioning. Uniek aan deze verdieping is de reeds aanwezige loopdeur naar het platte dak. Dit biedt de mogelijkheid om hier een heerlijk zonnig dakterras te realiseren.

Ideale ligging en bereikbaarheid: De woning bevindt zich op een absolute toplocatie binnen Getsewoud-Zuid. Voor de dagelijkse boodschappen wandelt of fietst u zo naar het nabijgelegen winkelcentrum. Ook qua bereikbaarheid zit u hier perfect: er zijn supersnelle busverbindingen (R-net) richting Hoofddorp en Schiphol, en het NS-station van Nieuw-Vennep ligt op korte afstand.

Wilt u de sfeer van deze prachtige woning zelf ervaren? Neem dan direct contact met ons op om een **bezichtiging in te plannen**.

Algemene gegevens:

Type woning	: Tussenwoning	
Bouwjaar	: 2001	
Kavel oppervlakte	: circa 116 m ²	
Gebruiksoppervlakte wonen	: circa 112 m ²	
Inhoud woning	: circa 350 m ³	Bruto inhoud
Tuin	: Zuidoosten	
<i>Afmeting</i>	: circa 7 meter diep	
Schuur	: circa 8 m ²	
<i>Afmeting</i>	: circa 2.67 mtr x 3.01 mtr	

Technische gegevens:

Verwarming	: Centrale verwarming	
Warm water	: Combiketel INTERGAS HR22KOMBI	2001
Elektra	: 4 groepen	
Ventilatie	: Mechanisch	

Isolatie

Muren	: Geïsoleerd
Beglazing	: Dubbel glas
Dak	: Geïsoleerd
Vloer	: Geïsoleerd

Onderhoud : Goed

Energie­label : **B**









* Aan de inhoud van deze brochure kunnen geen rechten worden ontleend.













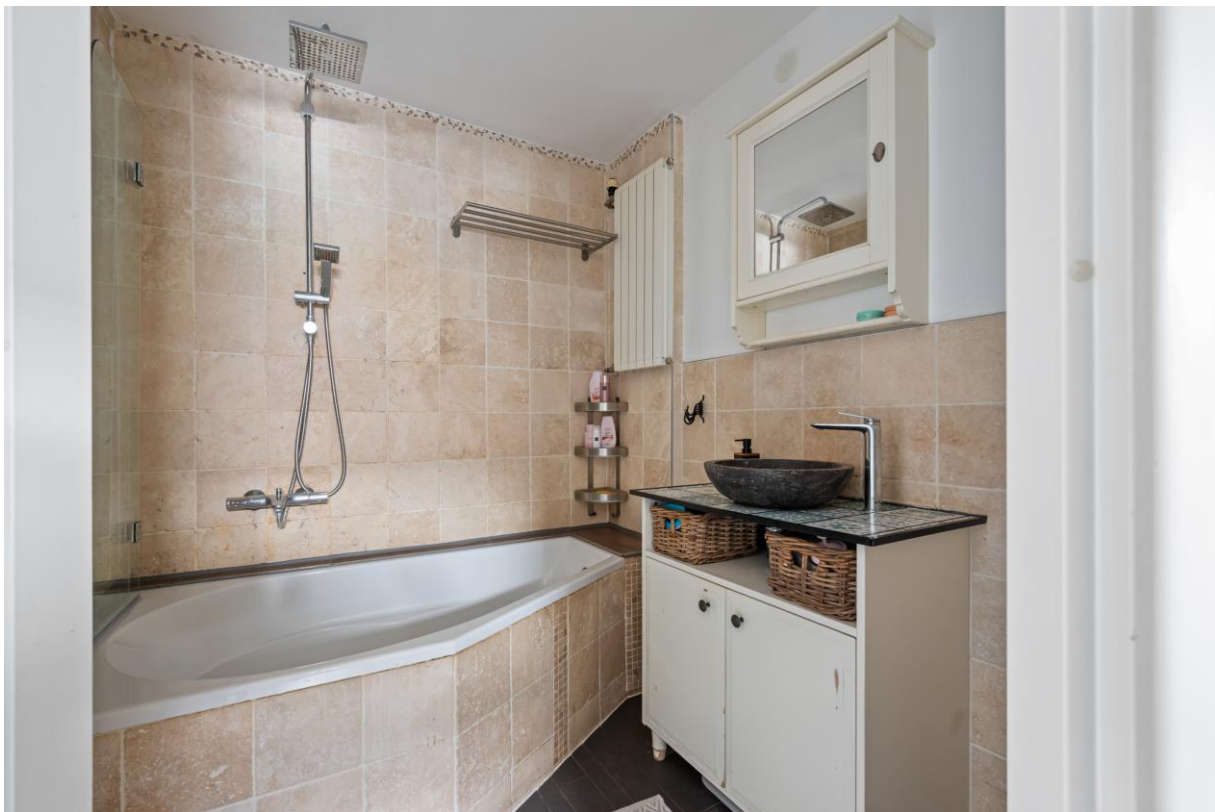
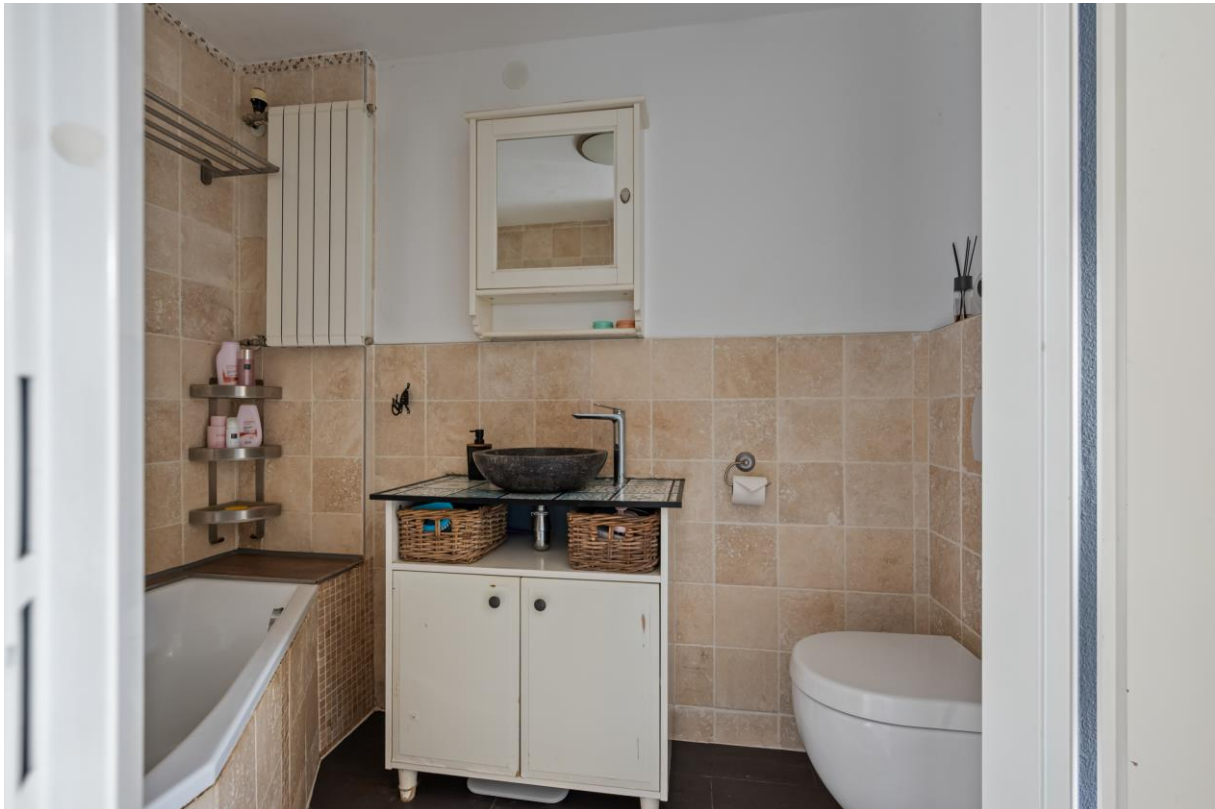



* Aan de inhoud van deze brochure kunnen geen rechten worden ontleend.







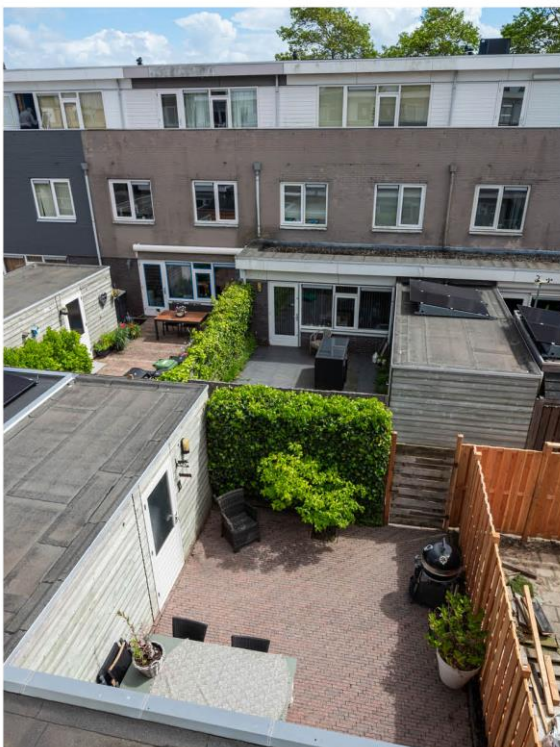

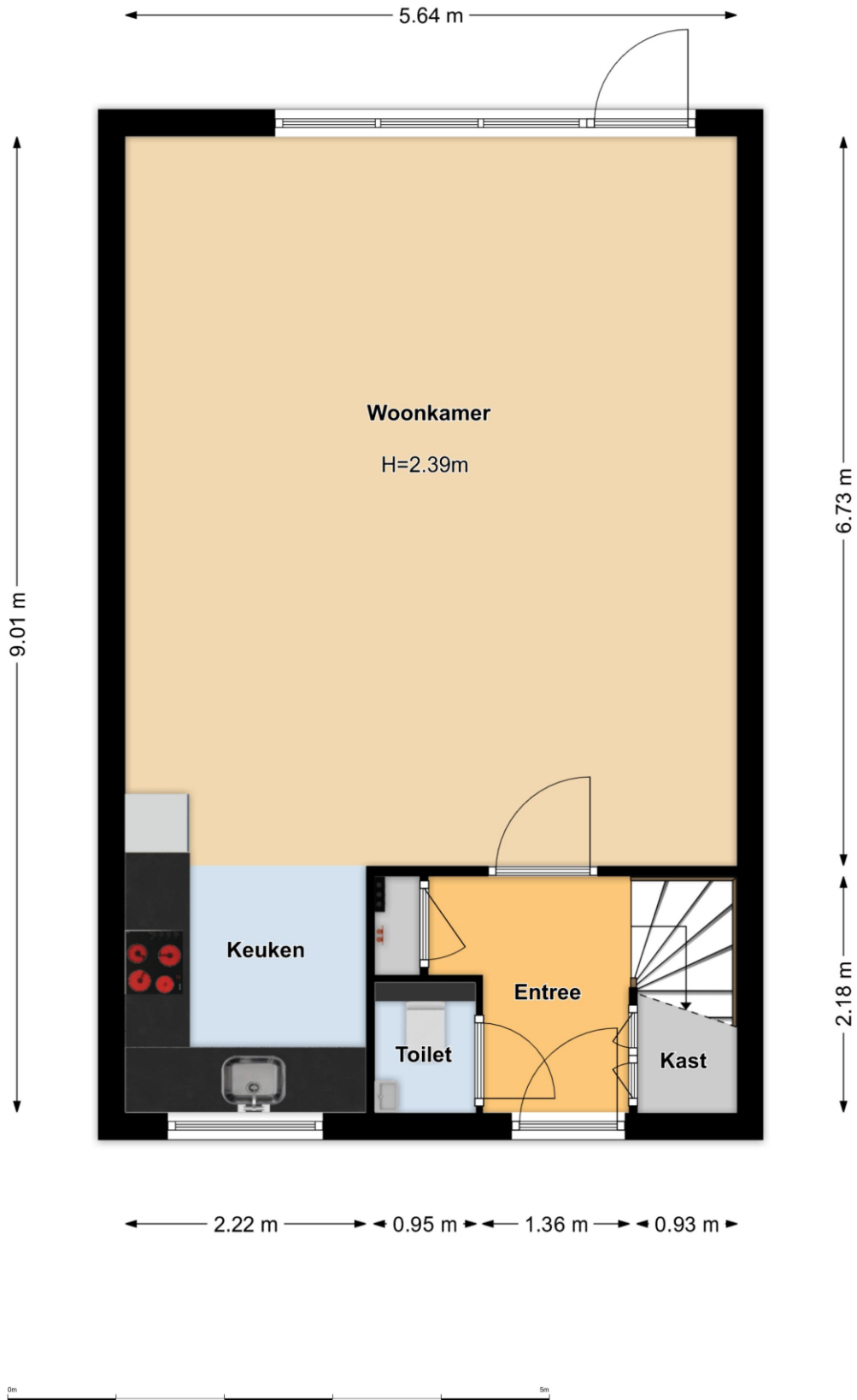

* Aan de inhoud van deze brochure kunnen geen rechten worden ontleend.

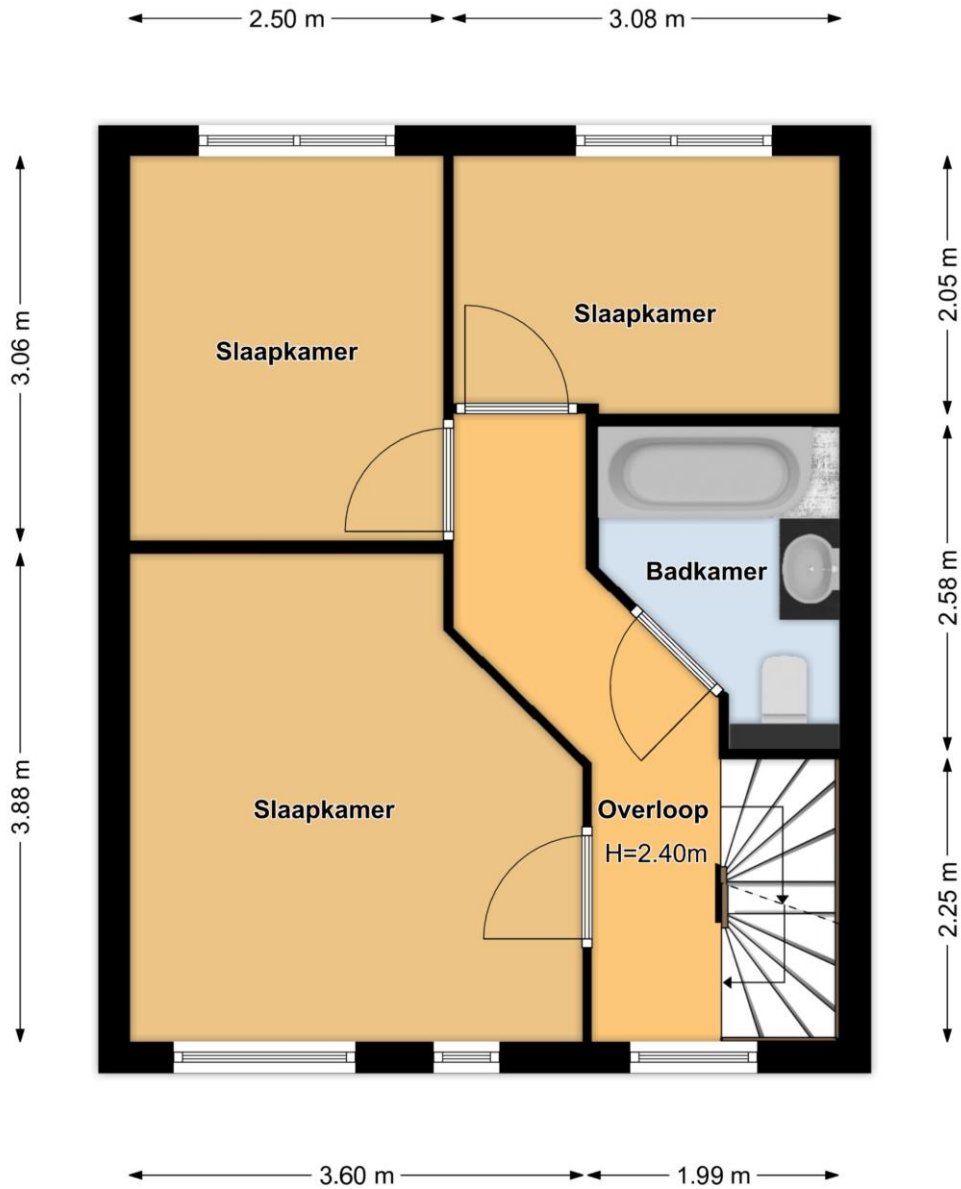

* Aan de inhoud van deze brochure kunnen geen rechten worden ontleend.

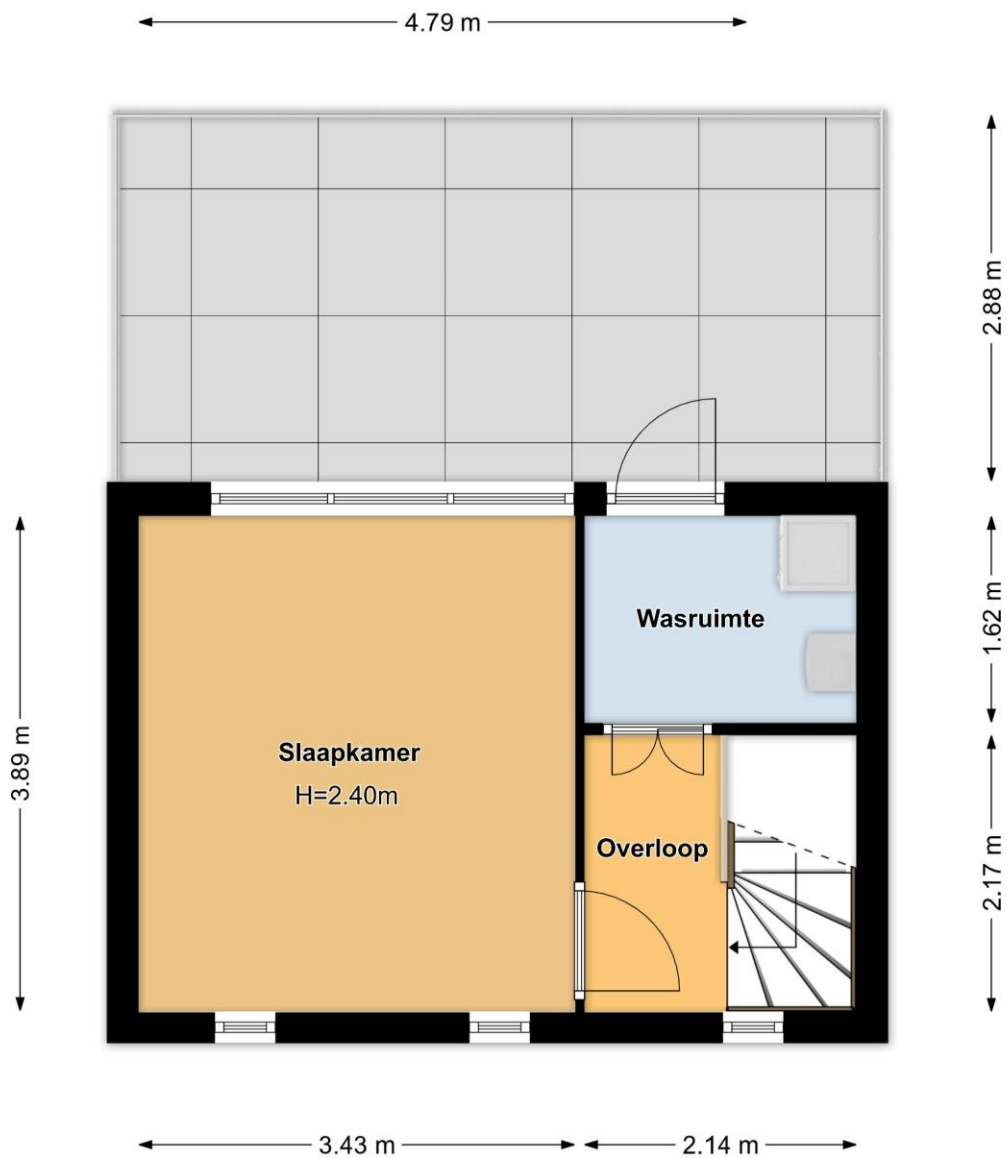

* Aan de inhoud van deze brochure kunnen geen rechten worden ontleend.

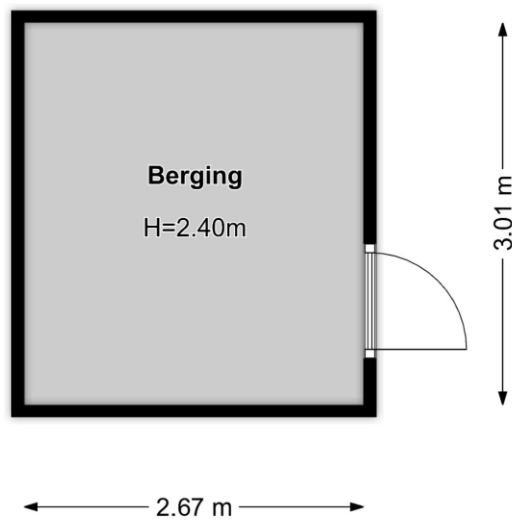



* Aan de inhoud van deze brochure kunnen geen rechten worden ontleend.