



Fahrenheitstraat 542, 2561 DJ 's-Gravenhage

Vraagprijs € 475.000,00 kosten koper



Omschrijving

FAHRENHEITSTRAAT 542, BOMENBUURT

Midden in de gezellige Fahrenheitstraat, het bruisende hart van de populaire Bomenbuurt, ligt dit royale 4-kamer appartement op de tweede etage. De lichte woonkamer biedt volop ruimte om te genieten, terwijl de 2 slaapkamers en de moderne keuken zorgen voor een comfortabel woongenot. Er is een zonnig balkon op het Zuidwesten om heerlijk buiten te zitten.

De ligging is ideaal: omringd door een gevarieerd aanbod van winkels, supermarkten en gezellige horeca. Daarnaast liggen internationale scholen, sport- en recreatievoorzieningen, het Westduinpark en openbaar vervoer om de hoek - en binnen een mum van tijd ben je lekker op het strand!

Indeling:

Open portiek, trap naar eerste etage, entree appartement, trap naar tweede etage. Royale hal met meterkast, vaste kast met opstelplaats voor de wasmachine en droger, bergruimte boven de trap en toegang tot alle vertrekken. Separaat toilet met fonteintje. Ruime lichte doorgetrokken suite met laminaat. De dichte keuken, gelegen aan de achterzijde, is in 2021 vernieuwd en is voorzien van een koel/vries combinatie, een inductie kookplaat, een recirculatiekap, een vaatwasser en geeft middels een deur toegang tot het zonnige balkon op het Zuidwesten. Ruime slaapkamer aan de voorzijde, de tweede slaapkamer ligt aan de achterzijde. De nette badkamer is voorzien van een ligbad, een wastafelmeubel en een handdoekradiator.

Bijzonderheden:

- Zonnig balkon gelegen op het Zuidwesten
- Perfecte ligging nabij strand, zee en duinen
- Energielabel E
- Geheel voorzien van houten kozijnen met dubbel glas (m.u.v. de entree)
- Actieve VvE met een maandelijkse bijdrage van € 75,-
- Elektra 12 groepen en 3 aardlekschakelaars
- Centrale verwarming en warm water middels een Remeha Avanta 35C uit 2021
- Woonoppervlakte 111 m², inhoud 385 m³
- Bouwjaar 1917
- Materialen- en ouderdomsclausule worden in de NVM koopakte opgenomen
- Gelegen op eigen grond.

Interesse in deze woning? Schakel direct uw eigen NVM-aankoopmakelaar in. Uw NVM-aankoopmakelaar komt op voor uw belang en bespaart u tijd, geld en zorgen. Adressen van collega NVM-aankoopmakelaars in Haaglanden vindt u op Funda.

Deze tekst is door ons kantoor met de meeste zorg samengesteld aan de hand van de door de verkoper aan ons ter hand gestelde gegevens en tekeningen. Derhalve kunnen wij geen garanties verstrekken, noch kunnen wij op enigerlei wijze eventuele aansprakelijkheid voor deze gegevens aanvaarden.

Fahrenheitstraat 542 - 2561 DJ 'S-Gravenhage

Bliek Makelaars
Goudenregenstraat 293 A
2565 EV, DEN HAAG
Tel: +31(0)70 365 99 05
E-mail: info@blikmakelaars.nl
www.blikmakelaars.nl



Kenmerken

Object gegevens	
Soort appartement	Portiekwoning
Open portiek	Ja
Bouwjaar	1917

Maten object	
Aantal kamers	4 kamers
Aantal slaapkamers	2 slaapkamer(s)
Inhoud woning	385 m ³
Gebruiksoppervlakte woonfunctie	111 m ²

Details	
Ligging	In woonwijk
Voorzieningen	Mechanische ventilatie, TV kabel
Garage	Geen garage
Kabel	Ja
Buitenzonwering	Nee

Energie	
Energie label	E
Isolatie	Dubbel glas
Verwarming	C.V.-Ketel
Warmwater	C.v.-ketel
C.V.-ketel	Remeha Avanta (Gas gestookt combiketel uit 2021, eigendom)

Tuin gegevens	
Tuin	Geen tuin

Foto's



Foto's



Foto's



Foto's



Foto's



Foto's



Fahrenheitstraat 542 - 2561 DJ 'S-Gravenhage

Bliek Makelaars
Goudenregenstraat 293 A
2565 EV, DEN HAAG
Tel: +31(0)70 365 99 05
E-mail: info@blikmakelaars.nl
www.blikmakelaars.nl



Foto's



**Fahrenheitstraat 542 - 2561 DJ 'S-
Gravenhage**

**Bliek Makelaars
Goudenregenstraat 293 A
2565 EV, DEN HAAG
Tel: +31(0)70 365 99 05
E-mail: info@blikmakelaars.nl
www.blikmakelaars.nl**

Plattegrond

◀ 0.93 m ▶

1e Verdieping H=3,06m

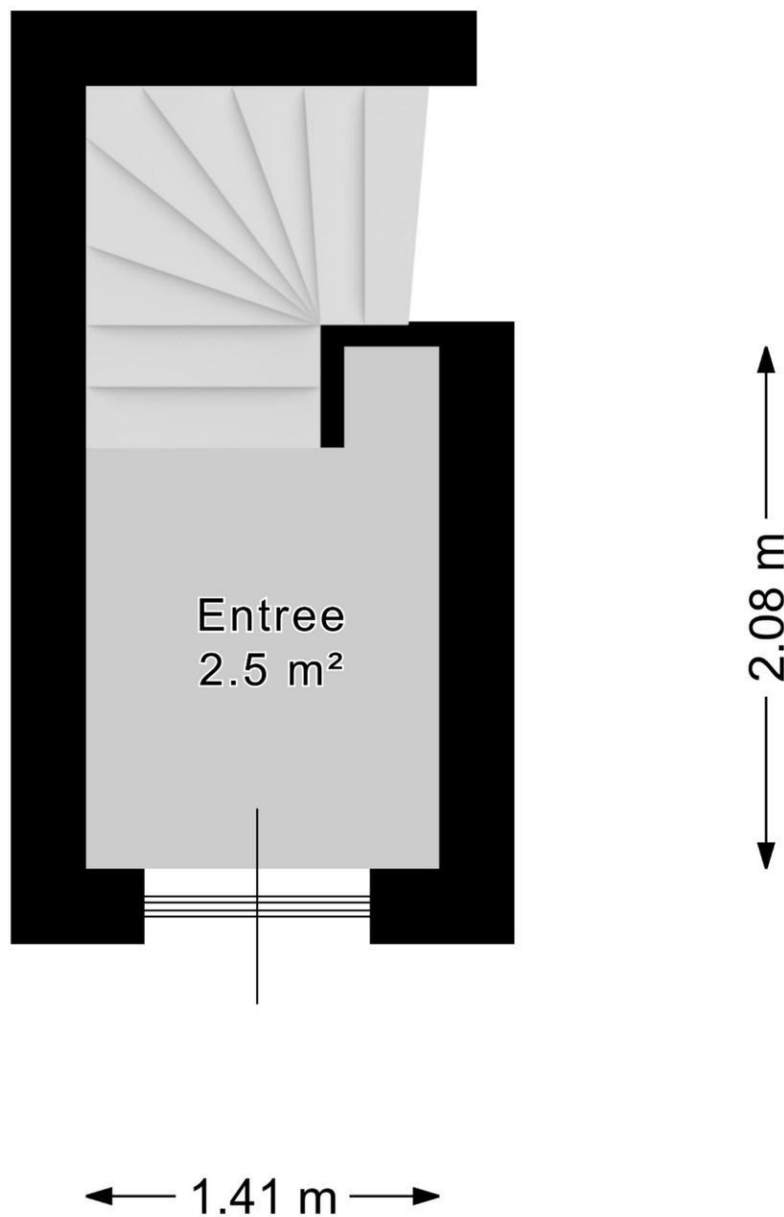

Plattegrond



Fahrenheitstraat 542 - 2561 DJ 'S-Gravenhage

Bliek Makelaars
Goudenregenstraat 293 A
2565 EV, DEN HAAG
Tel: +31(0)70 365 99 05
E-mail: info@blikmakelaars.nl
www.blikmakelaars.nl

Kadastrale gegevens

Adres	Fahrenheitstraat 542
Postcode / Plaats	2561 DJ 'S-Gravenhage
Gemeente	's-Gravenhage
Sectie / Perceel	AN / 6000
Indexnummer	8
Soort	Volle eigendom

Kadastrale kaart



Fahrenheitstraat 542 - 2561 DJ 'S-Gravenhage

Bliek Makelaars
Goudenregenstraat 293 A
2565 EV, DEN HAAG
Tel: +31(0)70 365 99 05
E-mail: info@blikmakelaars.nl
www.blikmakelaars.nl



Locatie

Adres gegevens	
Adres	Fahrenheitstraat 542
Postcode / plaats	2561 DJ 'S-Gravenhage
Provincie	Zuid-Holland

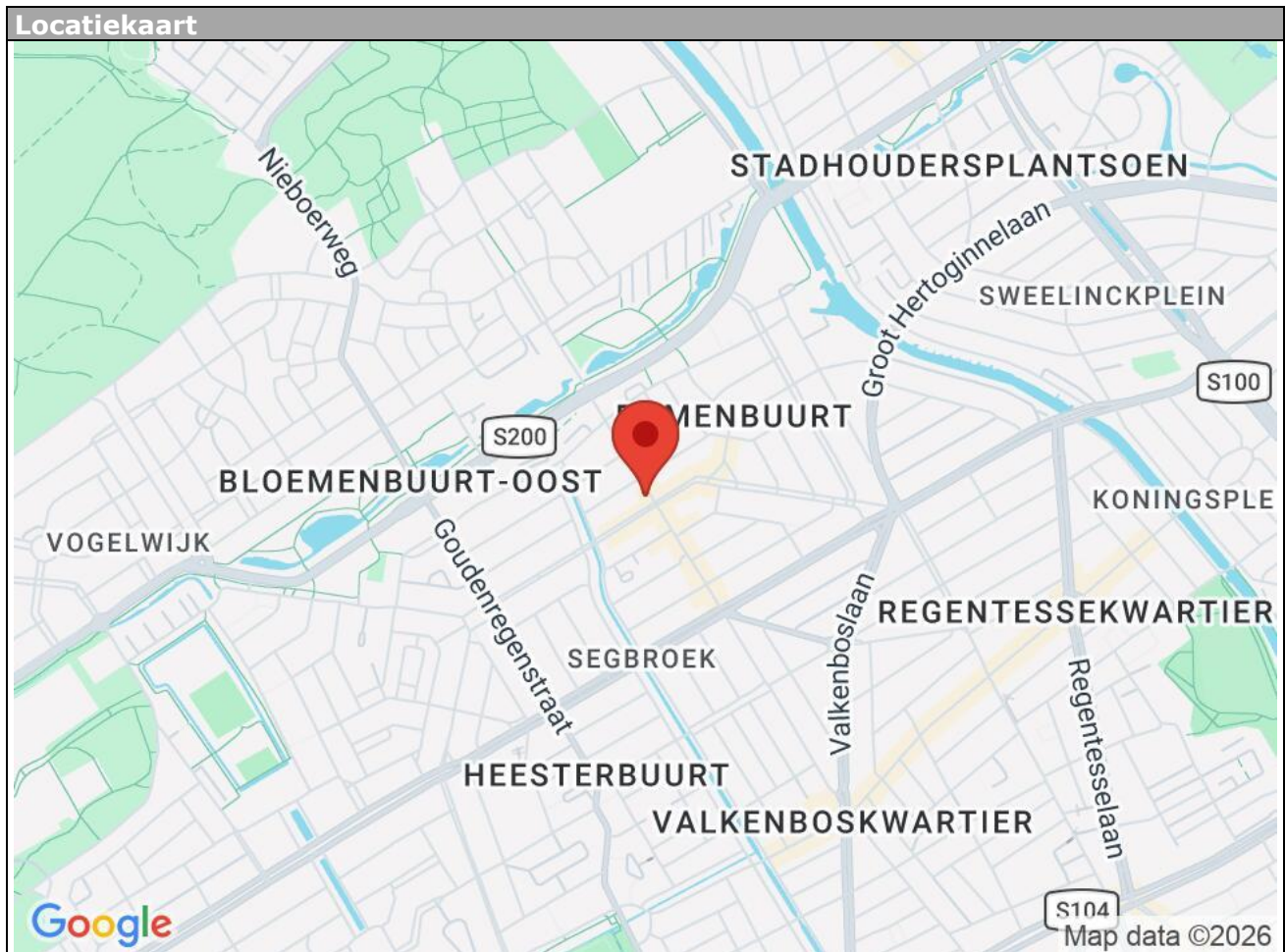

Fahrenheitstraat 542 - 2561 DJ 'S-Gravenhage

Bliek Makelaars
Goudenregenstraat 293 A
2565 EV, DEN HAAG
Tel: +31(0)70 365 99 05
E-mail: info@blikmakelaars.nl
www.blikmakelaars.nl



Contact

Uiteraard kan het zo zijn dat er bepaalde vragen nog niet door deze brochure beantwoord worden. Als verkopende makelaar voor deze woning vertellen wij u graag alles over dit pand. Bel ons gerust voor nadere uitleg, meer informatie of voor het maken van een bezichtiging ter plaatse. Ons kantoor is geopend van maandag t/m vrijdag van 09.00 uur tot 17.30 uur. Overige tijden zijn op afspraak mogelijk.

Graag tot ziens!

Team Bliek Makelaars

Deze brochure is door ons kantoor met de meeste zorg samengesteld aan de hand van de door de verkoper aan ons ter hand gestelde gegevens en tekeningen. Derhalve kunnen wij geen garanties verstrekken, noch kunnen wij op enigerlei wijze eventuele aansprakelijkheid voor deze gegevens aanvaarden.



Bliek Makelaars
Goudenregenstraat 293 A
2565 EV, DEN HAAG
Tel: +31(0)70 365 99 05

E-mail: info@blikmakelaars.nl