

Venneperhof 28

2151 AZ Nieuw-Vennep



Licht en centraal wonen met een dakterras om van te dromen!

Aanvaarding : In overleg

Vraagprijs : € 325.000,- kosten koper

Koophuis Makelaars

Venneperstraat 1 – 2151 AP Nieuw-Vennep

0 2 5 2 6 8 1 8 2 5

info@khmakelaars.nl

koophuis.nl

Ruime instapklaar wonen in het hart van Nieuw-Vennep.

Dit topfloor appartement schuin boven het winkelcentrum biedt de ideale combinatie van comfortabel huiselijk wonen en maximaal genieten van de buitenlucht op een royaal dakterras van maar liefst 20 m².

De lichte woonkamer straalt gezelligheid uit en loopt naadloos over in de ruime open keuken. De indeling is praktisch en de grote raampartijen zorgen voor een prettige lichtinval in de woonkamer en keuken.

De keuken is voorzien van een stenen aanrechtblad, diverse inbouwapparatuur en een praktische voorraadkast.

De gehele woning is afgewerkt met een nette laminaatvloer en alle wanden zijn recent nog netjes geschilderd.

De badkamer is recent (eind 2022) vernieuwd en heeft een moderne, luxe uitstraling.

Ook technisch is het appartement goed bijgehouden met een CV-ketel uit 2014, een vernieuwde meterkast (2023) en nieuw geplaatste wandcontactdozen in de slaapkamer (2026). Het gehele appartement beschikt bovendien over dubbel glas.

De absolute kers op de taart is het royale dakterras op het zuidwesten. Hier geniet je de hele dag van de zon en heb je een prachtig weids uitzicht over de omgeving.

Locatie & Extra's:

- Gelegen schuin boven winkelcentrum De Symfonie: winkels en horeca letterlijk om de hoek.
- Parkeren: Voldoende parkeergelegenheid in de directe omgeving
- Uitstekende bereikbaarheid: bushalte op loopafstand en station Nieuw-Vennep op 5 à 10 minuten fietsen.
- Eigen berging op straatniveau: ideaal voor fietsen of zelfs een motor.
- Gezonde VvE: de servicekosten bedragen €140,- per maand.

Kortom: een sfeervol, modern en centraal gelegen thuis waar je zo in kunt trekken!

Wonen in het hart van Nieuw-Vennep

Dit charmante appartement uit 1976 ligt op een absolute toplocatie. In het bruisende centrum heeft u werkelijk alles binnen handbereik: van supermarkten en speciaalzaken tot sportaccommodaties en gezellige horeca. Ook de bereikbaarheid is uitstekend; met diverse uitvalswegen en het NS-station op korte afstand bent u zo in Amsterdam, Haarlem, Schiphol of Leiden.

Algemene gegevens:

Type woning	: Appartement	
Bouwjaar	: 1976	
Gebruiksoppervlakte wonen	: circa 56 m ²	
Inhoud woning	: circa 171 m ³	Bruto inhoud
Dakterras	: 20m ²	Zuidwesten
<i>Afmeting</i>	: circa 3.37 x 5.93 meter	
Berging	: circa 4,5 m ²	Straatniveau
<i>Afmeting</i>	: circa 2.39 mtr x 2.00 mtr	

Technische gegevens:

Verwarming	: Centrale verwarming	
Warm water	: Combiketel Intergas	2014
Elektra	: 6 groepen, aardlekschakelaar	
<i>Isolatie</i>		
Muren	: Niet geïsoleerd	
Beglazing	: Dubbel glas	
Dak	: Geïsoleerd	
Vloer	: Niet geïsoleerd	
<i>Onderhoud</i>	: <i>Goed</i>	
Energielabel	: C	geldig tot 31-12-2030







* Aan de inhoud van deze brochure kunnen geen rechten worden ontleend.







* Aan de inhoud van deze brochure kunnen geen rechten worden ontleend.



* Aan de inhoud van deze brochure kunnen geen rechten worden ontleend.















* Aan de inhoud van deze brochure kunnen geen rechten worden ontleend.



* Aan de inhoud van deze brochure kunnen geen rechten worden ontleend.

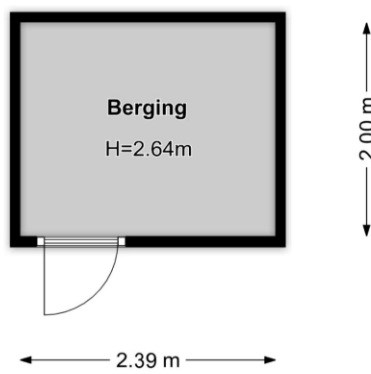

Biedingsformulier

Venneperhof 28 - 2151 AZ Nieuw-Venep

Naam :

Adres :

Telefoon mobiel :

E-mail :

VOORSTEL

Koopsom :

Opleverdatum :

Roerende zaken :

Voorbehouden

Financiering :

Bouwkundige keuring : JA / Nee

Overige :

Let op: verkoper behoudt het gunningsrecht!