

Bisschop Luwunstraat 4  
Haarlem



Vraagprijs € 600.000,= kosten koper

# Kom binnen!

---

Ruime, lichte woning aan kindvriendelijk verkeersvrij hofje. Onderhoudsvrij en energiezuinig wonen met zonnepanelen, energielabel A en kunststof kozijnen. Woonkamer met erker en glazen schuifpui, moderne keuken, vier slaapkamers, badkamer en een ruime tuin. Aan de rand van Haarlem, in de Zuiderpolder-Zuid, met scholen, winkels en sportfaciliteiten in de buurt. Openbaar vervoer dichtbij en ook met de auto makkelijk bereikbaar. Bovendien gratis parkeren.

De huidige bewoners hebben deze woning 38 jaar geleden nieuw gekocht en altijd met veel plezier bewoond. De afgelopen jaren is vrijwel alles vernieuwd: er is een nieuwe keuken geplaatst, de glazen schuifpui vernieuwd, een fraaie pvc-vloer met vloerverwarming gelegd, een nieuw dak geïnstalleerd, zonnepanelen aangebracht, de badkamer vernieuwd en de tuin opnieuw aangelegd. Bijna alles is gedaan, waardoor de woning instapklaar is. Lekker rustig wonen met veel comfort. Bij binnenkomst kom je in een ruime hal die doorloopt naar de royale woonkamer, voorzien van een gezellige erker en een glazen schuifpui aan de achterzijde, wat voor veel lichtinval zorgt. De moderne keuken is van alle gemakken voorzien. Vanuit de woonkamer bereik je via de schuifpui de ruime tuin op het noordwesten, met een stenen schuur en een achterom. De tuin is zo aangelegd dat er weinig onderhoud nodig is, maar heerlijk kunt genieten van het zonnetje. Op de eerste verdieping bevinden zich drie slaapkamers en een moderne badkamer met inloopdouche, wastafelmeubel, handdoekradiator en toilet. Via de vaste trap kom je op de ruime zolder, waar een royale overloop met werkgedeelte aanwezig is, evenals de opstelling van de cv-ketel en de verdeler van de zonnepanelen. Tevens is er een vierde slaapkamer voorzien van knieschotten voor extra bergruimte en een wastafel. Kortom, een goed onderhouden woning op een rustige locatie.

Wat een fijne ligging heeft deze woning. Aan een verkeersvrij pleintje waar kinderen nog veilig kunnen buitenspelen. Er is voldoende parkeergelegenheid in de naastgelegen straten. In de nabijheid, op het Beatrixplein, vind je een winkelcentrum voor al je dagelijkse boodschappen. Scholen zijn op slechts een paar minuten lopen en ook de buitenspeelplekken liggen om de hoek. Het levendige centrum van Haarlem en het recreatiegebied Spaarnwoude zijn binnen 10 minuten fietsen te bereiken. Ook de Ag is al in enkele minuten te bereiken. Daarnaast ligt station Haarlem-Spaarnwoude op loopafstand en met bus 80 kun je rechtstreeks naar Amsterdam.



### **Goed te weten**

- \* Bouwjaar 1988
- \* Energielabel A
- \* 9 Zonnepanelen (eigendom)
- \* Fundering op betonnen palen
- \* Nieuw dak met 10 jaar garantie
- \* De begane grond is nagenoeg geheel voorzien van een visgraat PVC vloer met vloerverwarming
- \* De ramen aan de voorzijde voorzien zijn van screens op zonne-energie en aan de achterzijde van elektrische zonneschermen
- \* Tuin opnieuw aangelegd (2023)
- \* Keuken geplaatst in 2020
- \* Schuifpui woonkamer 2022
- \* Bijna geheel v.v. kunststof kozijnen en draai/kiiep ramen (2024)

### **Begane grond**

Entree. Hal met meterkast, garderobe en toilet met geïntegreerde wasfunctie. Woonkamer met aan de voorzijde een erker en aan de achterzijde een glazen schuifpui. Moderne open keuken voorzien van een inductiekookplaat met afzuigstelsysteem, quooker, combi hete luchtoven/magnetron, koel/vries combinatie en een vaatwasser. Via de schuifpui kom je in de tuin op het noordwesten met achterom en stenen schuur.

### **Eerste verdieping**

Overloop, drie ruime slaapkamers. Moderne badkamer met elektrische vloerverwarming, toilet, wastafelmeubel, handdoekradiator en een inloopdouche.

### **Tweede verdieping**

Ruime overloop met ruimte voor wasmachine en droger, c.v.-opstelling (2022) en een dakvenster. Een ruime vierde slaapkamer met knieschotten. Bergvliering.



# Welcome!

---

Spacious, bright home located on a child-friendly, traffic-free courtyard. Enjoy low-maintenance, energy-efficient living with solar panels, energy label A and plastic window frames. The living room features a bay window and a glass sliding door, accompanied by a modern kitchen, four bedrooms, a bathroom, and a generous garden. Situated on the outskirts of Haarlem in the Zuiderpolder-Zuid area, with schools, shops, and sports facilities nearby. Public transport is close by and the location is easily accessible by car. Plus, free parking is available.

The current owners bought this property 38 years ago when it was new and have always lived there with great pleasure. In recent years, almost everything has been renewed: a new kitchen has been installed, the glass sliding door replaced, a beautiful PVC floor with underfloor heating laid, a new roof installed, solar panels added, the bathroom renovated, and the garden redesigned. Almost every detail has been taken care of, making the home ready to move in—peaceful living combined with plenty of comfort. Upon entering, you step into a spacious hall that leads into the generous living room, which features a cozy bay window and a glass sliding door at the rear, ensuring plenty of natural light. The modern kitchen comes fully equipped with all the conveniences. From the living room, you can access the sizeable northwest-facing garden via the sliding door, complete with a stone shed and a back entrance. The garden has been designed for minimal maintenance while providing a perfect spot to enjoy the sunshine. On the first floor, you will find three bedrooms and a modern bathroom with a walk-in shower, vanity unit, towel radiator, and toilet. A fixed staircase leads to the spacious attic, where there is a generous landing with a work area, as well as space for the boiler and the solar panel distribution unit. Additionally, there is a fourth bedroom featuring knee walls for extra storage and a sink. In short, a well-maintained home in a quiet location.

This property boasts an excellent location. Set on a traffic-free square, children can play outside safely. There is ample parking available in the adjacent streets. Nearby, at Beatrixplein, you will find a shopping center for all your daily needs. Schools are only a few minutes' walk away, and outdoor play areas are just around the corner. The lively center of Haarlem and the recreational area Spaarnwoude can both be reached within a 10-minute bike ride. The A9 highway is also only a few minutes away. Additionally, Haarlem-Spaarnwoude station is within walking distance and bus 80 offers a direct connection to Amsterdam.



### **Good to know**

- \* Built in 1988
- \* Energy label A
- \* 9 solar panels (owned)
- \* Foundation on concrete piles
- \* New roof with a 10-year guarantee
- \* Almost the entire ground floor features a herringbone-patterned PVC floor with underfloor heating
- \* The front windows are fitted with sun-powered screens and the rear windows with electric sunshades
- \* Garden redesigned (2023)
- \* Kitchen installed in 2020
- \* Living room sliding door updated in 2022
- \* Almost entirely fitted with uPVC windows and tilt/turn windows (2024)

### **Ground Floor**

Entrance: Hall with meter cupboard, cloakroom, and a toilet with an integrated washing function. Living room with a bay window at the front and a glass sliding door at the rear. Modern open kitchen equipped with an induction hob with an integrated extractor, quooker, combi convection microwave oven, fridge/freezer, and a dishwasher. Through the sliding door, you access the northwest-facing garden with a back entrance and stone shed.

### **First Floor**

Landing, three spacious bedrooms. Modern bathroom with electric underfloor heating, toilet, vanity unit, towel radiator, and a walk-in shower.

### **Second Floor**

Spacious landing with room for a washing machine and dryer, central heating setup (2022) and a roof window. A large fourth bedroom with knee walls. Additional storage space in the attic.



# Kenmerken

Soort:	eengezinswoning
Type:	tussenwoning
Aantal kamers:	5
Woonoppervlakte:	119 m <sup>2</sup>
Inhoud:	404 m <sup>3</sup>
Perceeloppervlakte:	123 m <sup>2</sup>
Bouwjaar/-periode:	1988
Ligging:	aan rustige weg, in woonwijk
Isolatie:	volledig geïsoleerd
Verwarming:	c.v.-ketel
CV-ketel	Intergas, 2022
Energie label:	A

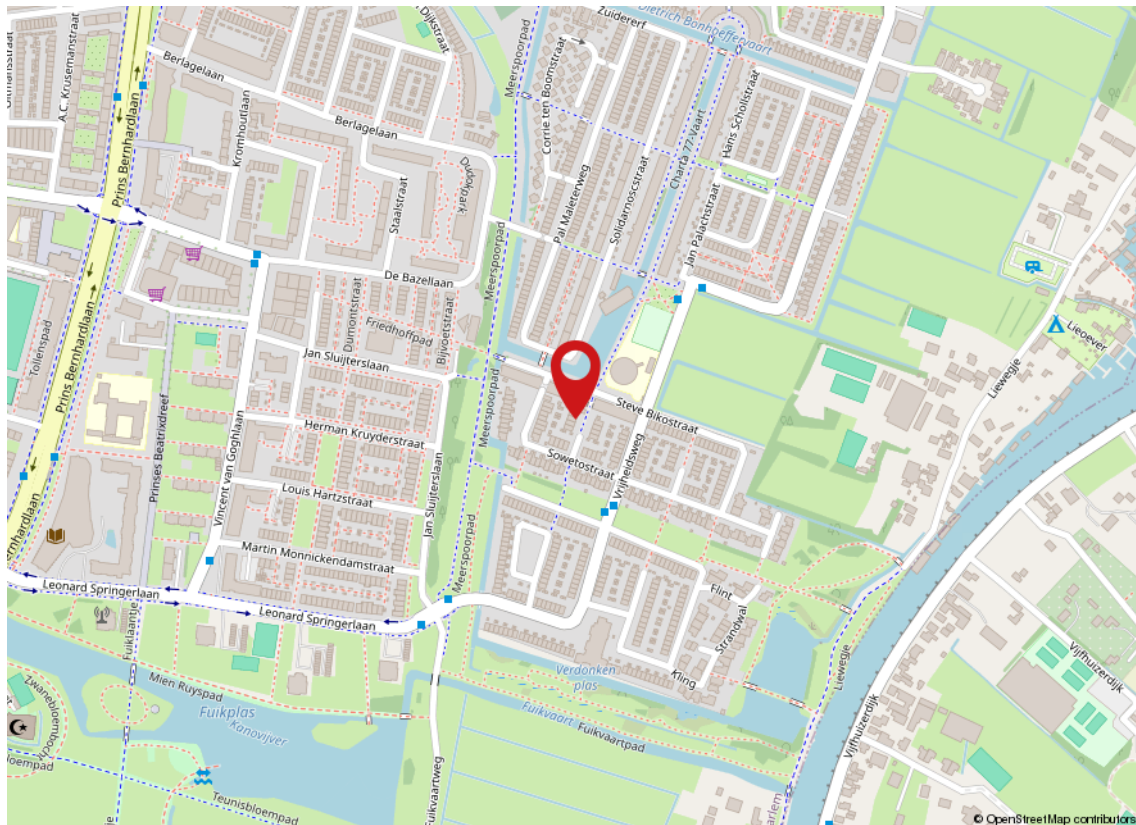

# Kadaster

Adres Bisschop Luwunstraat 4  
Postcode / plaats 2033 DR / Haarlem  
Gemeente Haarlem  
Sectie / perceel V / 1090  
Oppervlakte 123 m<sup>2</sup>  
Soort Volle eigendom



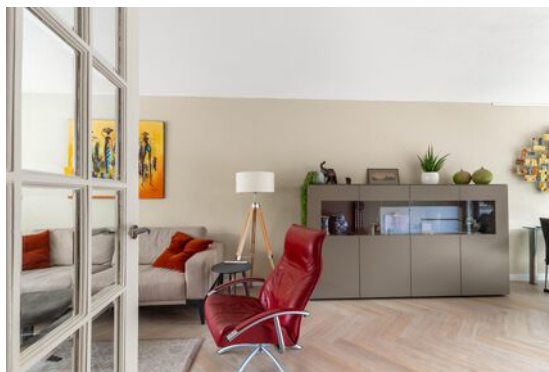









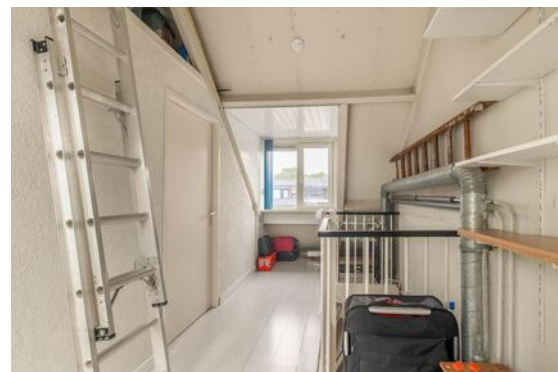



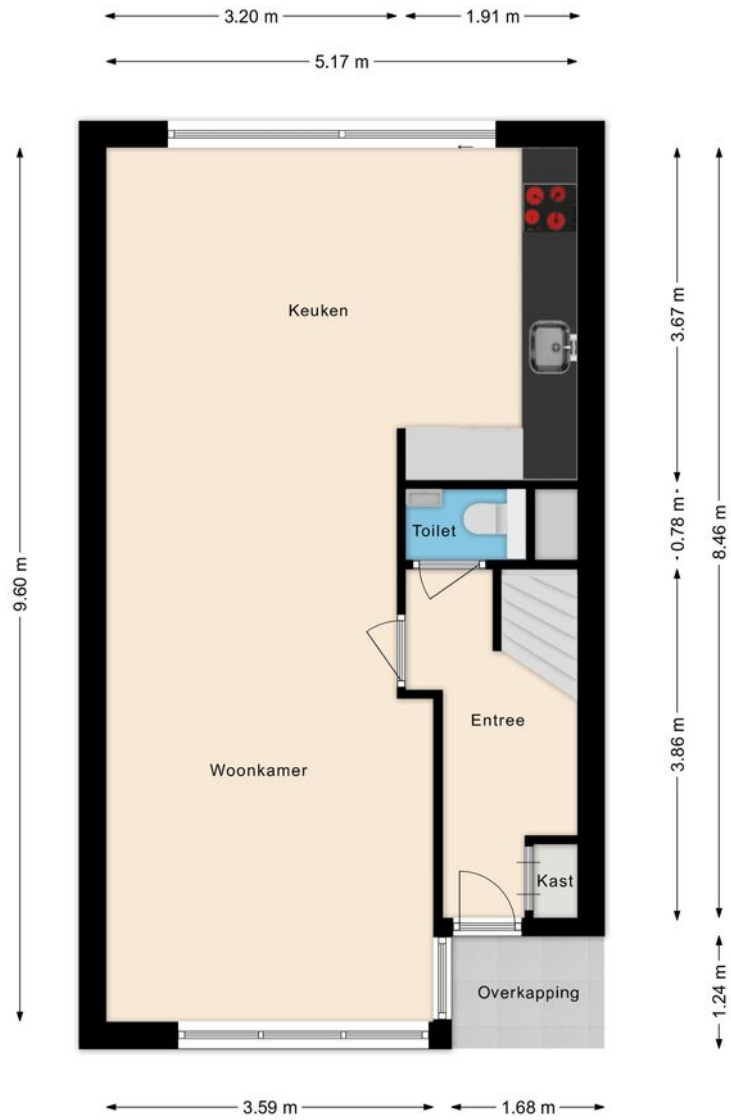

Deze plattegronden zijn opgemaakt voor indicatieve doeleinden.  
 Hieraan kunnen geen rechten worden ontleend.

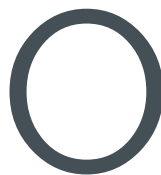

Begane grond



Bisschop Luwunstraat 4 Haarlem

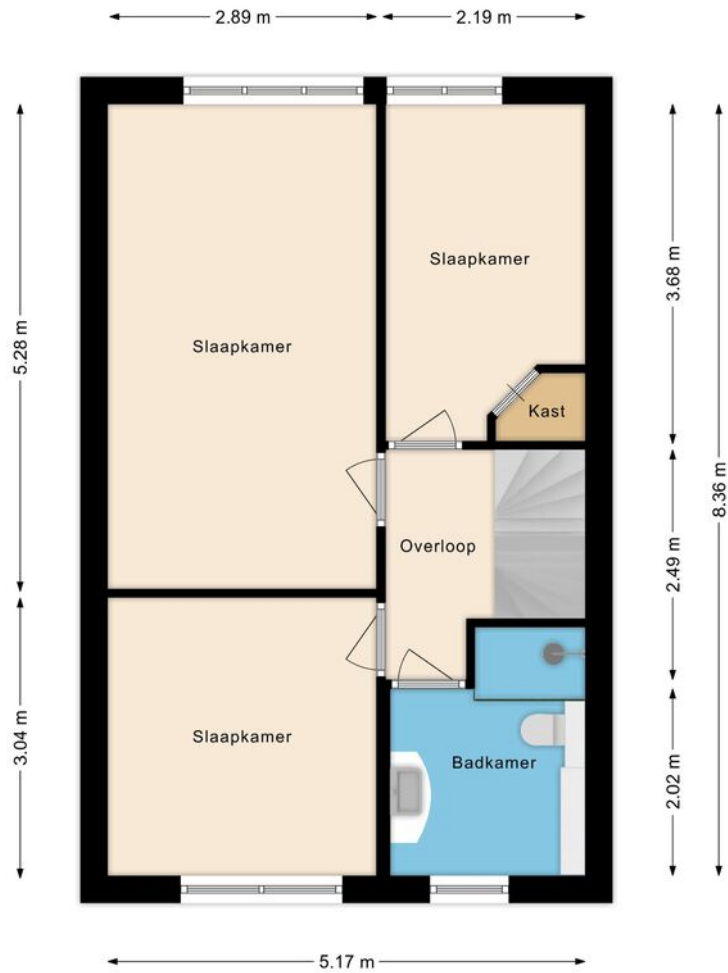

Deze plattegronden zijn opgemaakt voor indicatieve doeleinden.  
 Hieraan kunnen geen rechten worden ontleend.



1e verdieping



Bisschop Luwunstraat 4 Haarlem



Deze plattegronden zijn opgemaakt voor indicatieve doeleinden.  
 Hieraan kunnen geen rechten worden ontleend.

# 2

Zolder



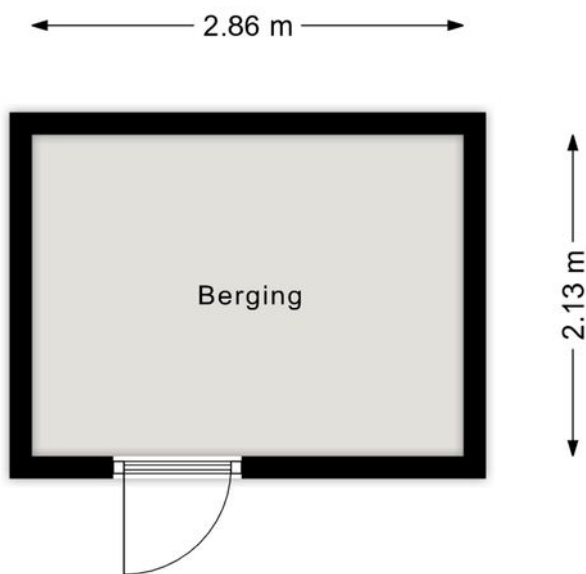

Deze plattegronden zijn opgemaakt voor indicatieve doeleinden.  
Hieraan kunnen geen rechten worden ontleend.

b

Berging



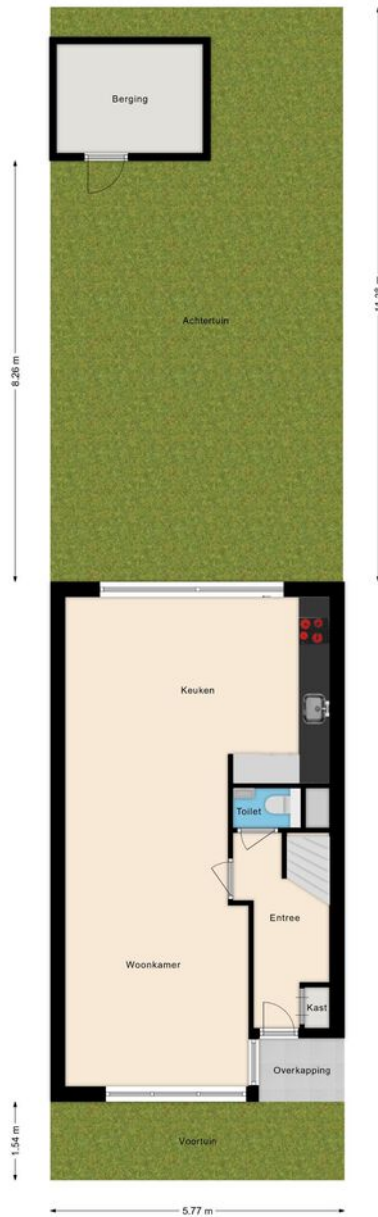

Deze plattegronden zijn opgemaakt voor indicatieve doeleinden.  
 Hieraan kunnen geen rechten worden ontleend.

# S

Situatie



# Meetrapport



## Overzicht meetrapportage

In opdracht van verkoper & verkoopmakelaar heeft Opstal Adviseurs een meetrapportage uitgevoerd. Al onze metingen zijn verricht aan de hand van de meest recente meetinstructie gebruiksoppervlakte en bruto inhoud woningen conform de NEN2580.

In onderstaande tabel is een overzicht terug te vinden van de totale oppervlaktes van de woning. In het hoofdstuk meetcertificaat zijn de oppervlaktes per verdieping uitgesplitst.

<b>Gebruiksoppervlakte wonen</b>	<b>(GBO)</b>	119	m2
<b>Overige in pandige ruimte</b>	<b>(OIR)</b>	0	m2
<b>Gebouwgebonden buitenruimte</b>	<b>(GGB)</b>	2	m2
<b>Externe bergruimte</b>	<b>(EB)</b>	6	m2
<b>Bruto inhoud</b>	<b>(BI)</b>	404	m3

Hieronder zijn de begrippen omtrent de verschillende meeteenheden benoemt.



# Lijst van zaken



	BA	GM	TO
<b>Woning - Interieur</b>			
Designradiator(en)	X		
Verlichting, te weten			
- opbouwspots/armaturen/lampen/dimmers		X	
- losse (hang)lampen		X	
- Buitenverlichting	X		
(Losse)kasten, legplanken, te weten			
- Kast ouderslaapkamer	X		
Raamdecoratie/zonwering binnen, te weten			
- gordijnrails	X		
- gordijnen	X		
- overgordijnen	X		
- vitrages	X		
Vloerdecoratie, te weten			
- laminaat	X		
- plavuizen	X		
- PVC visgraat	X		

BA = Blijft achter ■ GM = Gaat mee ■ TO = Ter overname



# Lijst van zaken



	BA	GM	TO
Overig, te weten			
- schilderij ophangstelsysteem	X		
<b>Woning - Keuken</b>			
Keukenblok (met bovenkasten)	X		
Keuken (inbouw)apparatuur, te weten			
- kookplaat	X		
- vaatwasser	X		
- Quooker	X		
- koffiezetapparaat		X	
<b>Woning - Sanitair/sauna</b>			
Toilet met de volgende toebehoren			
- toiletborstel(houder)	X		
- fontein	X		
Badkamer met de volgende toebehoren			
- douche (cabine/scherm)	X		
- toiletkast	X		

BA = Blijft achter ■ GM = Gaat mee ■ TO = Ter overname



# Lijst van zaken



	BA	GM	TO
- toilet	X		
- toilethouder	X		
- toiletborstel (houder)	X		
<b>Woning - Exterieur/installaties/veiligheid/ energiebesparing</b>			
(Voordeur)bel	X		
Rookmelders	X		
(Klok)thermostaat	X		
Screens	X		
Zonwering buiten	X		
Telefoonaansluiting/internet aansluiting		X	
Zonnepanelen	X		
Warmwatervoorziening, te weten			
- CV-installatie	X		
<b>Tuin - Inrichting</b>			
Tuinaanleg/bestrating	X		
Beplanting	X		

BA = Blijft achter ■ GM = Gaat mee ■ TO = Ter overname



# Lijst van zaken



	BA	GM	TO
<b>Tuin - Verlichting/installaties</b>			
Buitenverlichting	X		
Tijd- of schemerschakelaar/bewegingsmelder	X		
<b>Tuin - Overig</b>			
Overige tuin, te weten			
- vlaggenmast(houder)	X		

BA = Blijft achter ■ GM = Gaat mee ■ TO = Ter overname



# Koopakte woonhuis

---

## **Erfdienstbaarheden en bijzondere bepalingen**

Aan elke onroerende zaak kunnen bijzondere bepalingen verbonden zijn. Deze worden dan aan elke opvolgende eigenaar opgelegd. Ze staan gewoonlijk in het eigendomsbewijs. In het eigendomsbewijs van de huidige eigenaar kunnen erfdiensbaarheden, kettingbedingen of bijzondere bepalingen vermeld staan. Kopie van het eigendomsbewijs is op te vragen bij Mooijekind Vleut Makelaars o.g.

## **Verdere bijzonderheden**

Milieu: conform omgevingsrapportage

Eigen grond: het registergoed staat op eigen grond

Levering: het registergoed wordt geleverd vrij van huur en ontruimd

Roerende zaken: zie lijst roerende zaken

Aanvaarding: de overdrachtsdatum wordt in overleg vastgesteld.

## **Biedsysteem**

Tenzij nadrukkelijk anders overeengekomen, geldt het onderstaande biedsysteem:

Het "Amsterdamse" biedsysteem

Zodra de woning op de markt komt, krijgt degene die als eerste een, naar het oordeel van de verkoper (of cliënt makelaar) een aanvaardbaar openingsbod heeft uitgebracht, de positie van eerste bieder.

Tijdens de onderhandelingen met de eerste bieder kunnen bezichtigingen met andere koopgegadigden voor de woning gewoon plaatsvinden. Andere koopgegadigden wordt bij de bezichtiging gemeld dat er inmiddels een openingsbod van de eerste bieder op de woning rust (bedrag en naam van eerste bieder worden niet gemeld).

Om de onderhandelingen met de eerste bieder af te breken c.q. af te dwingen hebben de andere koopgegadigden de mogelijkheid om een éénmalig uiterst voorstel ("storingsbod") uit te brengen welke hun koopsom aangeeft alsmede hun voorwaarden (eventuele ontbindende voorwaarden, opleveringsdatum, roerende zaken e.d.).

Indien het storingsbod voor verkoper voldoende is om te verkopen, dan zal de verkopend makelaar aan de eerste bieder vragen diens uiterst voorstel neer te leggen.

Is dit uiterste voorstel voldoende voor verkoper, dan zal de koop worden gesloten met de eerste bieder. Indien het laatste voorstel voor verkoper niet voldoende is, dan zal met de uitbrenger van het beste storingsbod de koop worden gesloten.

De verkoper behoudt zich nadrukkelijk het recht van gunning voor.

Het staat verkoper -ook tijdens het biedingsproces- vrij om de wijze van bieden en/of onderhandelen te wijzigen. Geen enkele bieder of gegadigde kan enig recht ontlenen aan de gehanteerde of te hanteren biedsystemen.

De relevante stukken zijn digitaal op te vragen bij de makelaar.



### **Koopovereenkomst/koopakte**

De tussen verkoper en koper te sluiten koopovereenkomst komt pas tot stand zodra beide partijen een schriftelijke koopakte hebben ondertekend.

Behoudens nadere afspraken gelden de standaardregels, zoals deze voorkomen in de modelkoopakte die is opgesteld door de Nederlandse Vereniging van Makelaars NVM, de Consumentenbond en de Vereniging Eigen Huis. De waarborgsom (of bankgarantie) is gebruikelijk 10 % van de koopsom en wordt voldaan aan de notaris.

Eventueel door de koper te maken voorbehouden (zoals voor het verkrijgen van huisvestingsvergunning, hypotheek, nationale hypotheek garantie) worden alleen in de koopakte opgenomen als deze in de onderhandelingen zijn afgesproken.

Voor zover hieronder aanvullende clausules zijn vermeld, worden deze opgenomen in de koopakte.

### **Notariskeuze**

Koper is gerechtigd voor het transport een notaris aan te wijzen. Echter ter zake de notariskeuze van koper behoudt verkoper zich voor dat die notaris kantoor dient te houden in de regio Haarlem of binnen een straal van 10 kilometer daarbuiten. Indien koper een notaris wenst aan te wijzen die kantoor houdt buiten voormeld werkgebied zijn de eventuele aanvullende kosten van die notariskeuze (zoals bijvoorbeeld eventuele kosten die deze notaris aan verkoper in rekening brengt voor het opstellen van een volmacht voor de verkoper en eventuele kosten welke een regionale notaris aan verkoper in rekening brengt voor de legalisatie van de handtekening van verkoper op die volmacht) voor rekening van koper.

Verkopend makelaar en diens opdrachtgever (verkoper) zijn voorts gerechtigd eventuele andere kosten, welke verband houden met het feit dat het transport plaatsvindt buiten de regio, in rekening te brengen bij de koper. Deze kosten zijn gebaseerd op het extra beslag van productiemiddelen en tijd. De kosten zullen worden berekend op basis van een nog nader op te geven uurtarief waarbij in ieder geval de reistijd heen en terug in rekening gebracht zal worden, alsmede een kilometervergoeding van 45 eurocent per kilometer (heen en terug).

### **Aanvullende clausules op te nemen in de koopakte**

#### **1. BEDENKTIJD**

De koper die een tot bewoning bestemde onroerende zaak koopt en een natuurlijke persoon is en niet handelt in de uitoefening van een beroep of bedrijf heeft bedenktijd om deze koopovereenkomst te ontbinden. De bedenktijd duurt drie dagen en begint om 0.00 uur van de dag die volgt op de dag dat de tussen partijen opgemaakte akte (in kopie) aan de koper ter hand gesteld is tegen bewijs van ontvangst. Ontvangst van (een kopie van) de akte bij het notaris kantoor wordt aangemerkt als terhandstelling aan koper. Indien de bedenktijd op een zaterdag, zondag of algemeen erkende feestdag eindigt, wordt deze verlengd tot en met de eerstvolgende dag die niet een zaterdag, zondag of algemeen erkende feestdag is.

De bedenktijd wordt, zo nodig, zoveel verlengd, dat daarin ten minste twee dagen voorkomen die niet een zaterdag, zondag of algemeen erkende feestdag zijn.



## 2. SCHRIFTELIJKE VASTLEGGING

Uit deze overeenkomst vloeien pas verplichtingen voort als beide partijen deze akte hebben ondertekend. De partij die deze akte als eerste ondertekent, doet dit onder voorbehoud dat hij uiterlijk op de derde werkdag nadat hij de akte ondertekend heeft (een kopie van) de door beide partijen ondertekende akte heeft ontvangen. Indien de eerste ondertekenaar niet tijdig (een kopie van) de door beide partijen ondertekende akte heeft ontvangen, heeft hij het recht zich op het voorbehoud te beroepen, waardoor hij niet (meer) gebonden is. Dit recht vervalt als daar niet uiterlijk op de tweede werkdag nadat alsnog (een kopie van) de door beide partijen ondertekende akte is ontvangen, gebruik van is gemaakt.

## 3. ALGEMENE OUDERDOMSCLAUSULE

Koper verklaart ermee bekend te zijn dat de woning tenminste 38 jaar oud is, wat betekent dat de eisen die aan de bouwkwaliteit gesteld mogen worden lager liggen dan bij nieuwe woningen. Tenzij de verkoper de kwaliteit ervan gegarandeerd heeft, staat verkoper niet in voor o.a. het dak, de fundering, de vloeren, de leidingen voor elektriciteit, water en gas, de riolering, rookkanalen, de afwezigheid van aantasting door houtworm en/of ander ongedierte c.q. schimmels en de afwezigheid van doorslaand en/of optrekkend vocht. Bouwkundige kwaliteitsgebreken worden geacht niet belemmerend te werken op het in artikel 5.3 omschreven "woongebruik".

## 4. MILIEUCLAUSULE (BODEMGESTELDHEID)

Tussen verkoper en koper gelden de volgende bepalingen ter zake van mogelijke verontreiniging van de onroerende zaak: De verkoper verklaart dat hem betreffende eventuele bodem- en/of grondwaterverontreiniging niets anders bekend is dan aangegeven in milieurapportage, welke onverbrekkelijk verbonden is aan de koopakte. Elke aansprakelijkheid van de verkoper voor bodem- en/of grondwaterverontreiniging wordt uitgesloten. Koper zal verkoper niet voor enige vorm van bodem- en/of grondwaterverontreiniging aanspreken dan alleen in het geval er sprake is van verwijtbaar toerekenbaar handelen, nalaten of verzwijgen van verkoper.

## 5. FUNDERINGSCLAUSULE (FUNDERINGSGESTELDHEID)

Verkoper kan niet instaan voor de kwaliteit van de fundering en koper vrijwaart verkoper voor alle aansprakelijkheid met betrekking tot eventuele funderingsproblematiek.

## 6. ASBEST

In de onroerende zaak kunnen asbesthoudende stoffen/materialen aanwezig zijn. Indien deze worden verwijderd dienen door koper maatregelen en voorzieningen te worden getroffen die de wetgeving voorschrijft. Koper verklaart met deze wetgeving bekend te zijn en aanvaardt alle aansprakelijkheid en gevolgen die uit de aanwezigheid van asbest en/of de verwijdering van asbest uit de onroerende zaak kan voortvloeien. In afwijking van artikel 6.3. van deze koopakte en artikel 7:17 lid 1 en 2 BW komt het geheel of ten dele ontbreken van één of meer eigenschappen van de onroerende zaak voor normaal en bijzonder gebruik en het eventueel anderszins niet-beantwoorden van de zaak aan de overeenkomst als gevolg van de aanwezigheid van enig asbest in welke samenstelling en/of op welke plaats dan ook voor rekening en risico van koper.



#### 7. WATERHUISHOUDINGSCLAUSULE

Koper verklaart bekend te zijn met de lokale problemen betreffende het grondwaterpeil mogelijk ontstaan als gevolg van gewijzigd duinwaterbeheer. Indien nu of in de toekomst hinder ondervonden wordt van de stand van het grondwater, vrijwaart koper verkoper van iedere aansprakelijkheid en schade hieruit voortvloeiende.

#### 8. TOELICHTINGSCLAUSULE NEN2580

De Meetinstructie is gebaseerd op de NEN2580. De Meetinstructie is bedoeld om een meer eenduidige manier van meten toe te passen voor het geven van een indicatie van de gebruiksoppervlakte. De Meetinstructie sluit verschillen in meetuitkomsten niet volledig uit, door bijvoorbeeld interpretatieverschillen, afrondingen of beperkingen bij het uitvoeren van de meting.

#### 9. OVERBRUGGINGSHYPOTHEEK

Koper verleent bij deze onherroepelijk toestemming aan verkoper om het verkochte desgewenst tijdelijk -tot uiterlijk de overeengekomen dag van levering- te bezwaren met een overbruggingshypotheek. Indien deze koopakte eerder in de openbare registers mocht zijn ingeschreven, zal het bepaalde in artikel 3 lid 3 boek 7 BW derhalve niet van toepassing zijn ten nadele van de desbetreffende hypotheekhouder. Het vorenstaande laat uitdrukkelijk onverlet de verplichting van verkoper om het verkochte aan de koper op de overeengekomen datum te leveren vrij van hypotheken, welke dan ook.

#### 10. TOESTEMMING VERSTUREN DOCUMENTEN AAN MAKELAAR(S)

Ondergetekenden verklaren hierbij toestemming te geven aan de notaris om het ontwerp van de akte van levering toe te sturen aan de bij de transactie betrokken makelaar(s).

Voorts verklaren ondergetekenden hierbij toestemming te geven aan de notaris om de nota van afrekening (met bijbehorende bijlagen) te sturen naar de makelaar die de betreffende partij bijstaat bij de onderhavige overeenkomst.



### **Vorbehoud en onderzoeksplicht**

Hoewel gestreefd is naar een zo nauwkeurig mogelijke inventarisatie van de beschikbare gegevens, moet ervan uitgegaan worden dat het bovenstaande slechts indicatief is. De gegevens (bedragen, jaartallen, omschrijvingen etc.) zijn soms verkregen door mondelinge informatie, visuele opname, soms zijn ze uit het geheugen opgediept. De verkoper is nadrukkelijk gevraagd bij hem bekende gebreken te melden. De koper heeft echter zijn eigen onderzoeksplicht naar alle zaken die voor hem van belang kunnen zijn en kan zich nimmer beroepen op onbekendheid met feiten die hij zelf had kunnen waarnemen of die kenbaar waren uit de openbare registers. De verkopend makelaar of uw eigen makelaar kan u hierover informeren.

### **Tekeningen/Plattegrond**

Eventueel in de brochure aanwezige kopieën van (bouw)tekeningen c.q. plattegronden zijn over het algemeen van oudere datum, zijn of kunnen vaak niet op schaal gekopieerd worden en hoeven niet representatief te zijn voor de huidige indeling en maatvoering en zijn slechts ter indicatie bijgevoegd. Hieraan kunnen geen rechten worden ontleend.

### **Verdere informatie**

Alle belangrijke documentatie is bij de verkopend makelaar op te vragen.

### **Gunning**

Verkoper behoudt zich het recht voor om het object te gunnen aan de gegadigde van zijn keuze. Een overeenkomst komt eerst dan tot stand indien overeenstemming is bereikt over zowel de koopsom en oplevering alsmede details als roerende zaken e.d.

### **Disclaimer**

Deze informatie is door ons met de nodige zorgvuldigheid samengesteld. Onzerzijds wordt echter geen enkele aansprakelijkheid aanvaard voor enige onvolledigheid, onjuistheid of anderszins, dan wel de gevolgen daarvan. Alle opgegeven maten en oppervlakten zijn indicatief.



# Team

---



## Haarlem

Gedempte Oude Gracht 124 ■ 2011 GX Haarlem ■ 023 - 542 02 44  
haarlem@mooijekindvleut.nl ■ [www.mooijekindvleut.nl](http://www.mooijekindvleut.nl)

---

Amsterdam ■ Haarlem ■ Haarlemmermeer ■ Heemstede-Aerdenhout



### **Een huis kopen en uw hypotheek; maak kennis met De Hypotheekshop.**

De Hypotheekshop is de grootste, financiële adviesketen, waar iedereen terecht kan voor een duidelijk verhaal over hypotheek, pensioenen en verzekeringen. Voor nu én voor de toekomst. De Hypotheekshop geeft ongekleurd advies en is niet gebonden aan een bank, verzekeringsmaatschappij of andere financiële instelling.

Heb je een nieuwe woning gekocht, dan volgt nog de spannende zoektocht naar een financiering. Want niet de koop van een huis is de belangrijkste financiële beslissing in jouw leven, dat is het afsluiten van een hypotheek. Daarom kijken we bij De Hypotheekshop niet alleen naar een gunstige rente, maar ook of de hypotheekvorm wel goed past bij jouw persoonlijke situatie en wensen. Juist dat bepaalt of je uiteindelijk een hypotheek krijgt die optimaal bij jou past.

### **Duidelijk verhaal**

De adviseurs van De Hypotheekshop zorgen voor:

- Onafhankelijk en deskundig financieel advies;
- Hypotheekadvies op maat;
- Persoonlijke en professionele begeleiding;
- Duidelijkheid over kosten en werkzaamheden van de adviseur;
- Een passende hypotheek;
- Bijbehorende verzekeringen;
- En dus financiële nachtrust.

### **Vrijblijvend kennismakingsgesprek**

Natuurlijk hoef je niet meteen te betalen als je bij ons binnenstapt. Sterker nog: we willen eerst met jou kennismaken en je laten zien hoe wij werken. Alleen zo kunnen we jou voorzien van een hypotheekadvies op maat. Het is dan ook niet meer dan logisch dat wij zo'n eerste gesprek voor onze rekening nemen.

### **Hypotheekshoppen**

Daarna gaat de Hypotheekshopadviseur voor jou hypotheekshoppen: hij vergelijkt verschillende hypotheek, voorwaarden en rentetarieven. Jouw wensen, jouw situatie en jouw plannen voor de toekomst zijn daarbij altijd het uitgangspunt. Zo vindt hij altijd een passende financiering.

### **Alles onder één dak**

We zijn ontstaan vanuit de NVM Hypotheekshop en zijn in de loop der tijd zelfstandig verder gegaan als De Hypotheekshop. Inmiddels kunnen we je, naast de hypotheek, een compleet assortiment van financiële producten en verzekeringspakketten bieden. Zo vind je alles op het gebied van wonen en geld onder één dak.

Desgewenst kunnen we ook na het afsluiten een oogje in het zeil houden. Wij zorgen dat jouw hele financiële huishouding goed op orde is. En dat geeft rust.

Ben je nieuwsgierig naar wie wij zijn en wat wij voor jou kunnen betekenen? Aarzel dan niet en neem contact met ons op.



Groot netwerk



Actueel nieuws



Video



mooijekindvleut.nl



Facebook



Huizenmatchers



Met alle kennis



Synergie



3D fotografie



Team MVM



Thuis in A'dam e.o.



Woningbrochures



Uw huis



Plattegronden



Pinterest



Buurtcontacten



Thuis in H'lem e.o.



Ludieke acties



Haarlemmermeer



Databased insights



Heemstede -  
Aerdenhout



Adverteren



Instagram



In beeld



Signing

# Onze middelen

Van de vertrouwde brochures via Funda tot de allernieuwste 360 graden videotechnieken; we zetten alle denkbare middelen in om u te helpen bij de (ver)koop van uw huis. We tijgeren voor u en vinden eigenlijk alleen het beste goed genoeg.



MOOIJEKINDVLEUT

MAKELAARS + TAXATEURS

# Uw huis is goud waard

Ontdek nu hoeveel.

## Weten wat uw huis waard is. Dat helpt u verder.

Start met een online waardecheck. Of een waardebeoordeling door een van onze specialisten. Kunt u meteen kennismaken en uw kansen op de markt bespreken.

Vrijblijvend natuurlijk. **We helpen u graag.**



Doe de snelle  
online waardecheck



Nodig ons uit voor  
een waardebeoordeling

Team Amsterdam  
020 - 800 23 83

Team Haarlemmermeer  
023 - 303 34 84

Team Haarlem  
023 - 542 02 44

Team Heemstede-Aerdenhout  
023 - 800 02 00