

HISTORISCH WONEN IN ROTTERDAM KATENDRECHT



Thijs  Meijer
Makelaardij

Sumatraweg 13a
Rotterdam - Katendrecht

Sumatraweg 13a

Ruimtelijk en licht 3-LAAGS-BOVENHUIS (ca. 146m²) op het meest centrale èn sociale punt van Katendrecht, het DELIPLEIN.

Omschrijving

Het huis is in 2008 gerenoveerd en biedt een modern wooncomfort. De fraaie gevelwand uit 1889 heeft samen met de omliggende panden een monumenten status gekregen. Een bijzonder stukje Historisch Katendrecht. 'De Kaap' in hedendaagse volksmond! Katendrecht is een schiereiland, tussen Maashaven en Rijnhaven, en inmiddels één van Rotterdams meest gewaardeerde hotspots. Nauwelijks verkeer, brede trottoirs, veel groen, fantastische kades en al-dat-water zorgen voor onverwachte rust, ruimte en (relatief) frisse lucht.

Winkels (van 1e levensbehoeften tot ambachtelijk biologische producten) zijn binnen handbereik. Gezinsfaciliteiten, waaronder kinderopvang en scholen zijn ruimschoots aanwezig.

Kunst/cultuur voor oog en oor is te vinden in het recent geopende Fenix(museum), theater Walhalla, Verhalenhuis Belvédère, het Fotomuseum en binnenkort het Danshuis. Filmhuis LantarenVenster en het nieuwe Luxor theater op bescheiden loopafstand. Culinair genieten kan op slenterafstand bij, bijvoorbeeld: Bistro du Bac, Deli Bird of De Matroos en Het Meisje.

En openbaar vervoer, voor wie weg tóch even weg wil, zoals bus(lijn) 77 naar Zuidplein, metro naar het noorden/zuiden van Rotterdam met connectie naar Rotterdam Centraal en watertaxi's zijn allen in de buurt.

Indeling:

(Onderstaande kamernummering verwijst naar de plattegrond)

Begane grond:

Eigen entree aan Delipleinzijde en een trapopgang naar de 1e verdieping.

1e verdieping:

Hal, toiletruimte met wc en wasbakje, meterkast. Open leef/werkruimte (1) ca. 35², fijn pandbreed aan de Delipleinzijde en doorlopend naar de achterzijde met daar openslaande deuren naar een TERRAS ca. 10m² op het westen. Zijkamer aan terraszijde (2) ca. 5m². Deze verdieping is nu multifunctioneel. En is eenvoudig te verdelen in 2/3 slaapkamers en een badkamer.

2e verdieping:

Open leefruimte (3) ca. 46,50m², met vrije beweging en zicht van vóór (Deliplein) naar achter met aldaar een BALKON ca. 6,50m² op het westen. Er is een tijdloos, moderne keukenopstelling met alle wenselijke apparatuur.

3e verdieping:

Open en tóch gecompartmenteerde ruimte (4) ca. 35m² verdeeld in:
Slaapkamer/ruimte ca. 14,50m² aan de voorzijde.
Tussenruimte/inloopkast ca. 5m²
Badkamer ca. 19m² met 'vrijstaand' ligbad, douche(cabine), dubbele wastafel, een wc en bidet.

- Bouwjaar 1947, intern vernieuwd in 2019/2020.
- Gelegen op eigen grond

Sumatraweg 13a



Bijzonderheden

- Bouwjaar: 1898; renovatie: 2008; monumentenstatus voorgevel.
- Erfpacht: afgekocht tot en met 31 december 2055
- VvE bijdrage: € 168,- per maand
- Energielabel: A
- Alle ramen aan Delipleinzijde zijn voorzien van extra 'Isoglas' in eigen kozijnen.
- Verwarming en warm water: C.V.-combiketel (2023)
- Externe berging bereikbaar via gemeenschappelijk binnenterrein.



010 - 436 33 80

Sumatraweg 13a

Plattegronden

Begane grond



Sumatraweg 13a

Plattegronden

1e verdieping

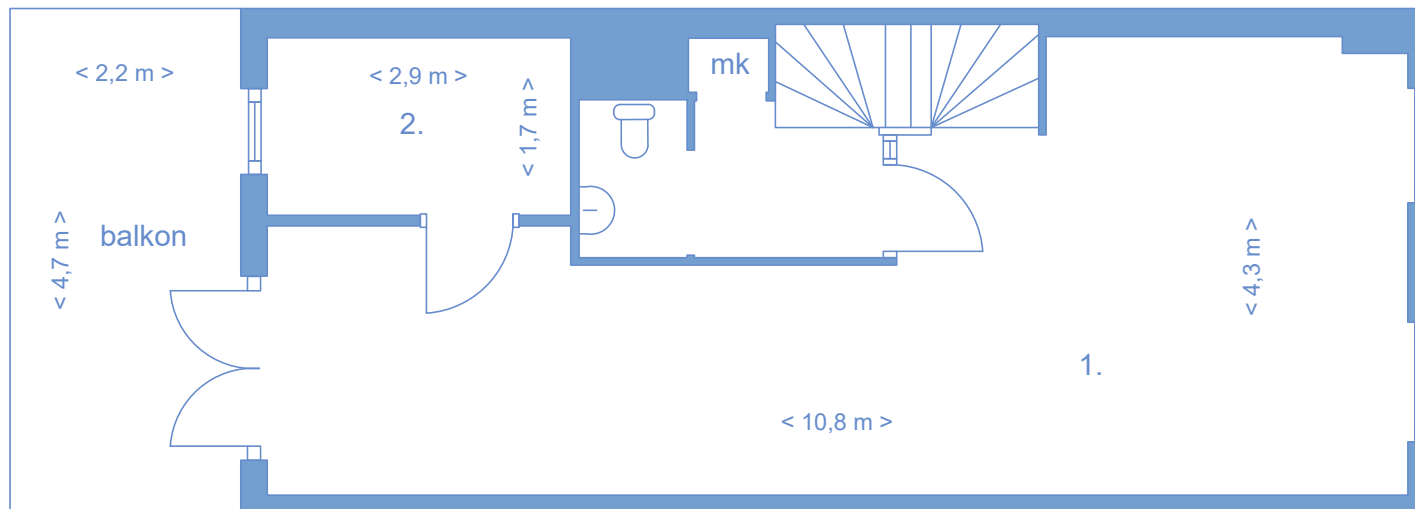

Sumatraweg 13a

Plattegronden

2e verdieping

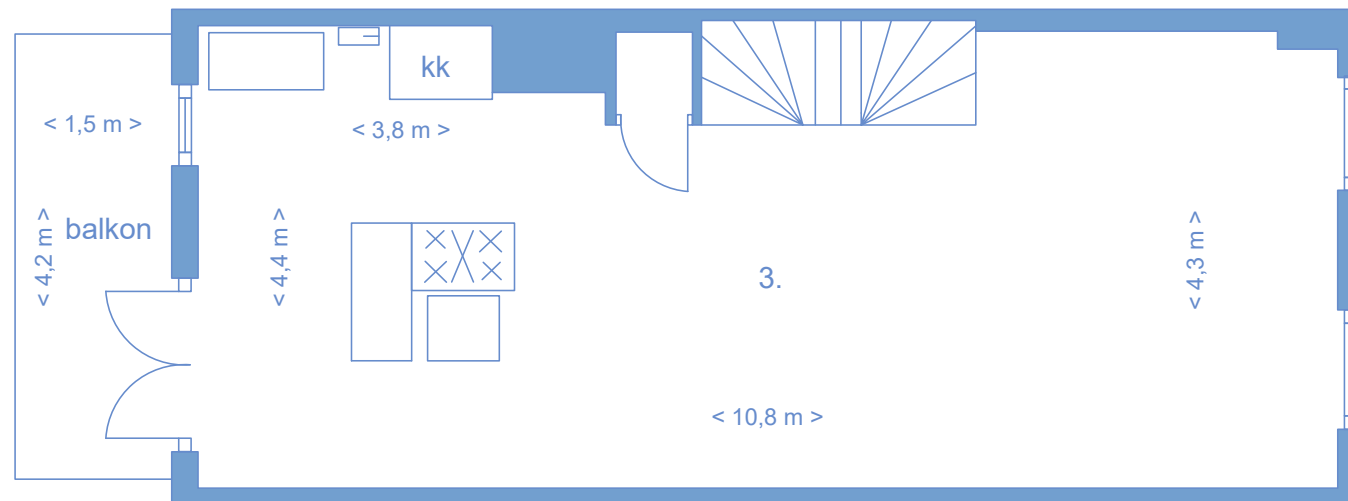

Sumatraweg 13a

Plattegronden

3e verdieping

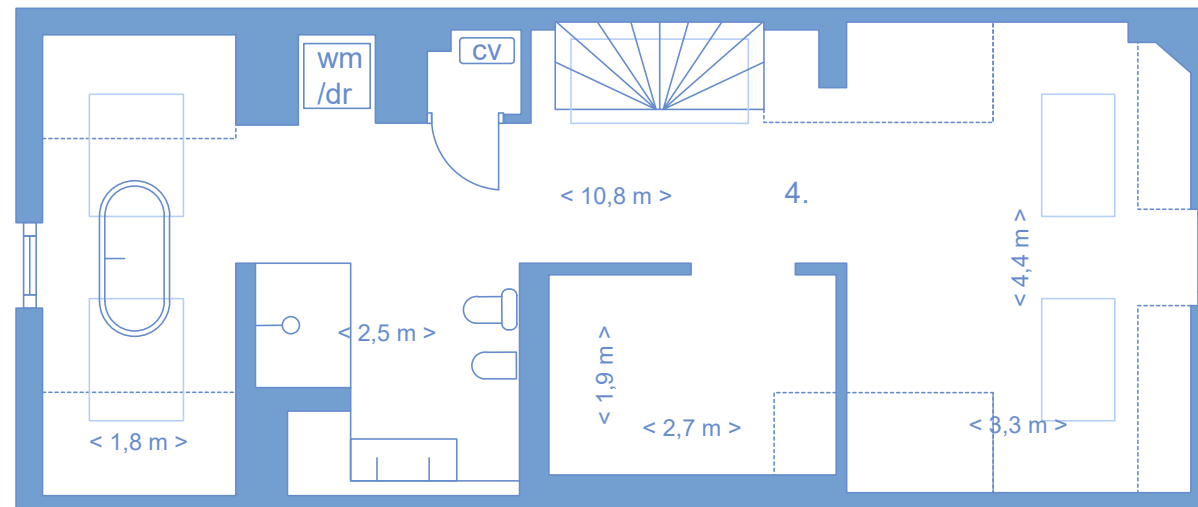

Sumatraweg 13a



Sumatraweg 13a



Sumatraweg 13a



Sumatraweg 13a

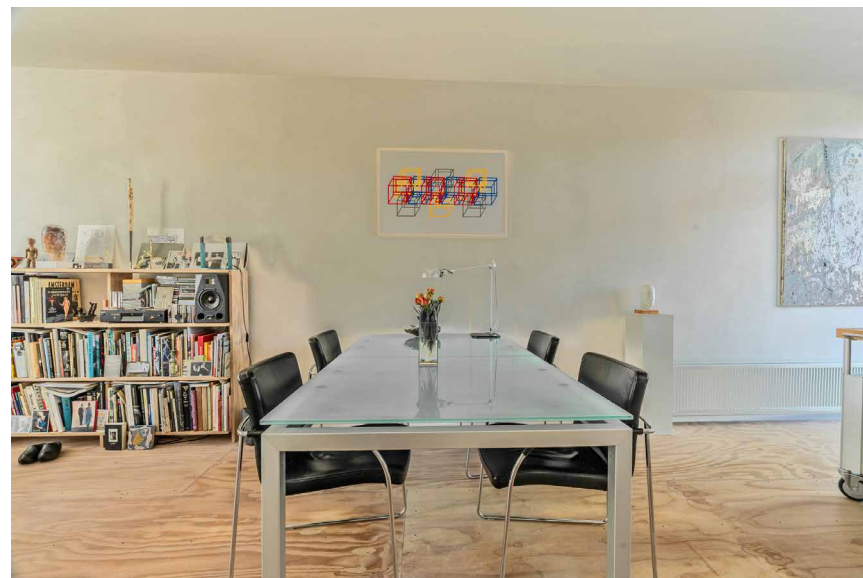

Sumatraweg 13a



Sumatraweg 13a



Sumatraweg 13a



Sumatraweg 13a



Sumatraweg 13a



Sumatraweg 13a



Sumatraweg 13a

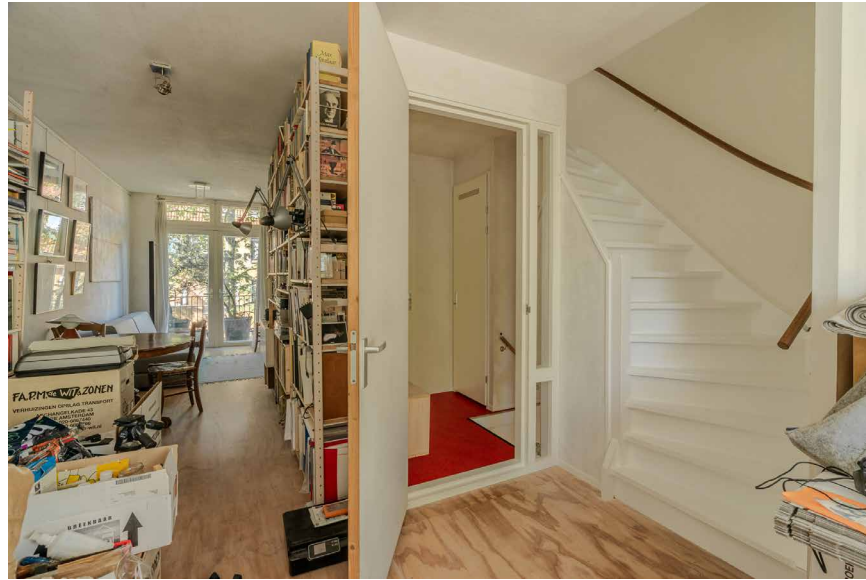

Sumatraweg 13a



Sumatraweg 13a



Sumatraweg 13a



Sumatraweg 13a



Sumatraweg 13a



Sumatraweg 13a



Sumatraweg 13a



Sumatraweg 13a



Sumatraweg 13a



Sumatraweg 13a



Sumatraweg 13a



Sumatraweg 13a



Sumatraweg 13a



Sumatraweg 13a



Sumatraweg 13a



Sumatraweg 13a

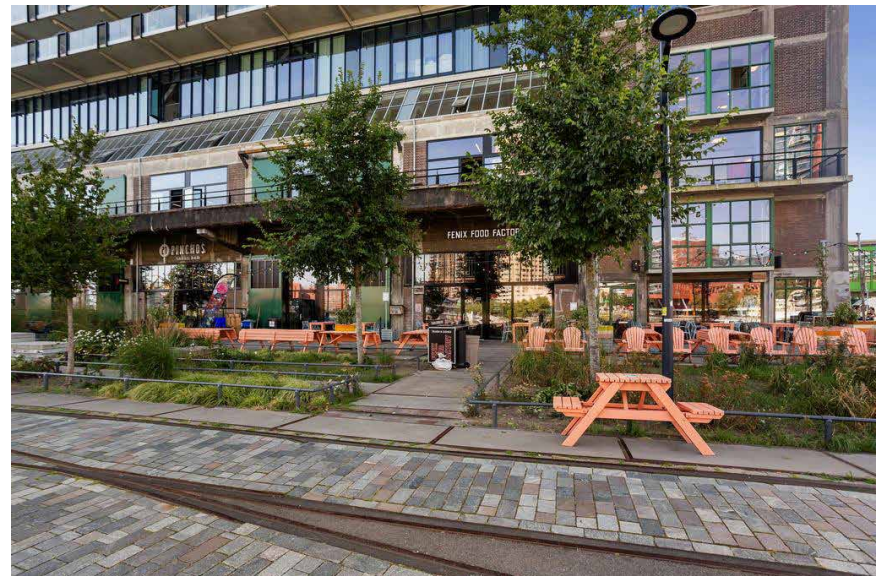
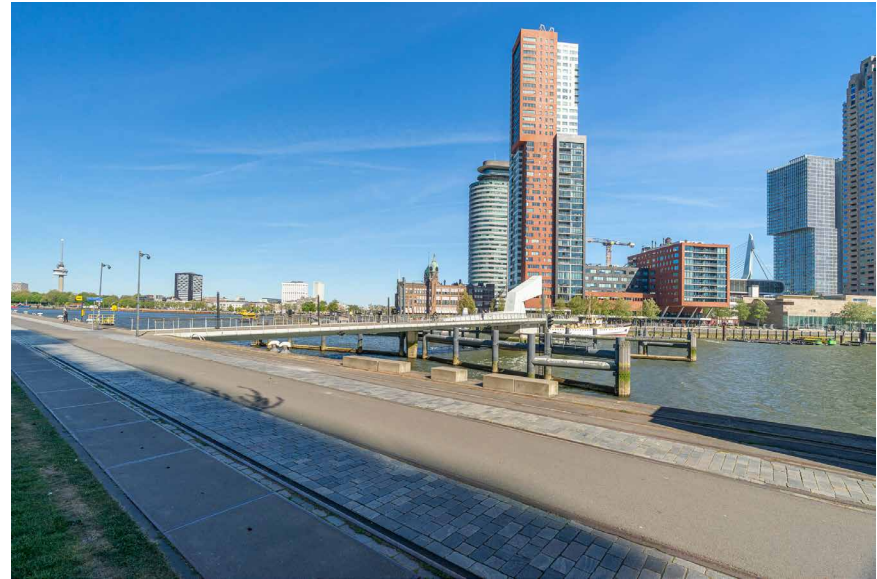

THIJS MEIJER MAKELAARDIJ

de makelaar die wérkt!

Bij ons kantoor vindt u nog de kennis en zorgvuldigheid die u van een traditionele makelaar mag verwachten. Door allereerst veel tijd en energie te steken in onze kennismaking met u, zijn we in staat een helder en praktisch traject op touw te zetten bij uw verkoop- of aankoopplannen. En omdat het ook onze traditie is om vernieuwend te werken, combineren we onze vertrouwde dienstverlening met de geavanceerde mogelijkheden die de nieuwe media ons tegenwoordig biedt.

Kiest u voor onze dienstverlening, dan gaat u verder met een zelfstandig en onafhankelijk kantoor, dat veel waarde hecht aan een persoonlijke benadering. We hebben oog voor de gevoelswaarde van ieder huis en we beoordelen het vervolgens op een rationele manier.

Thijs Meijer is op basis van vakbekwaamheid gecertificeerd en geregistreerd vastgoedbemiddelaar. Daarnaast is hij ingeschreven als Register Taxateur in het Nederlands Register Vastgoed Taxateurs.

Thijs Meijer Makelaardij is aangesloten bij de landelijke brancheorganisatie NVM en niet aangesloten bij een plaatselijke makelaarsvereniging, zodat de onafhankelijkheid gewaarborgd blijft.

Thijs Meijer Makelaardij is de makelaar die voor u wérkt en u de zorg uit handen neemt die het verkopen of kopen van een huis met zich meebrengt!

Thijs  Meijer
Makelaardij

Volg ons ook op social media:

 Thijs Meijer Makelaardij  Thijsmeijermakelaardij

De informatie in deze brochure is met zorg samengesteld. Voor de juistheid ervan kunnen wij geen aansprakelijkheid aanvaarden, noch kan aan de vermelde gegevens enig recht worden ontleend. Deze informatie is slechts een uitnodiging tot het doen van een bod en onder voorbehoud van gunning.