

**Moovs.**  
MAKELAARS & TAXATEURS

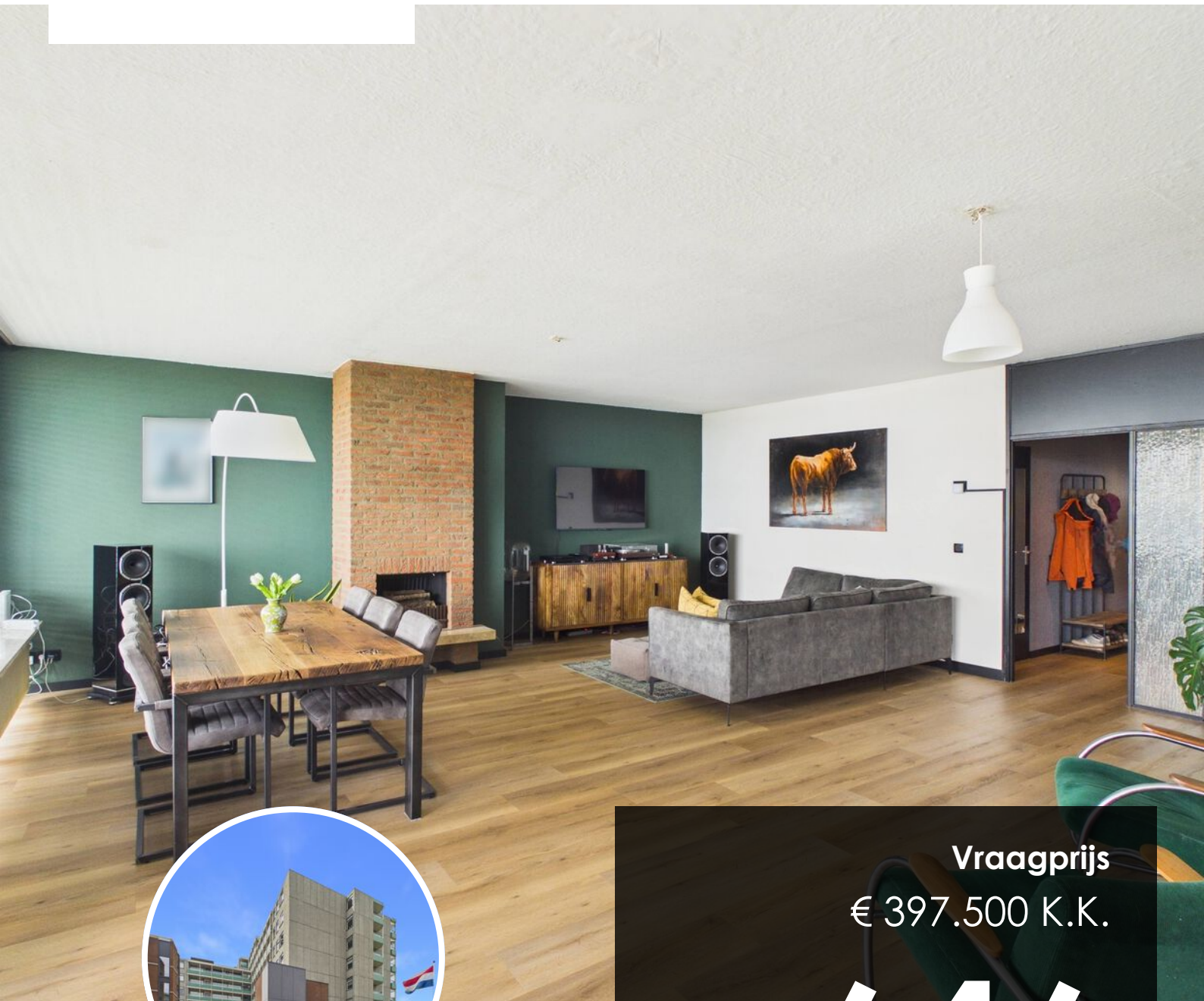

Vraagprijs  
€ 397.500 K.K.

**646**

**CHURCHILLAAN**

**TERNEUZEN**

0115-611489  
info@moovsmakelaars.nl  
moovsmakelaars.nl

# OMSCHRIJVING

Wonen op een fantastische locatie aan de Westerschelde en genieten van veel leefruimte? Churchilllaan 646 Terneuzen heeft het allemaal!

Dit instapklare appartement is volledig gemoderniseerd en biedt een heerlijke combinatie van veel ruimte, licht en wooncomfort. Met twee slaapkamers, een ruime badkamer, een vernieuwde keuken en meerdere praktische bergruimtes is dit een woning waar je direct kunt genieten. Het ruime balkon vormt één van de pluspunten: hier geniet je van een prachtig uitzicht over de Westerschelde én van de zon.

Daarnaast beschikt het appartement over een eigen parkeerplaats in de parkeerkelder en een privéberging. Kortom, een zeer royaal appartement op een fijne locatie, ideaal voor wie comfortabel en zorgeloos wil wonen.

Benieuwd? Neem snel contact met ons op!

## Indeling

Inkomhal met toegang tot de woonkamer, toilet en de slaapkamers en badkamer. De inkomhal is ruim en modern vormgegeven met een mooie lattenwand. De woonkamer is royaal en heerlijk licht dankzij de grote raampartijen. Er is meer dan voldoende ruimte voor een grote zithoek en een ruime eethoek om met vrienden en familie tijd door te brengen. Aansluitend aan de woonkamer bevindt zich de keuken, deze is in 2024 volledig vernieuwd. De keuken is voorzien van alle benodigde inbouwapparatuur zoals een inductie kookplaat met geïntegreerde afzuiging, oven, vaatwasser, koelkast en vriezer. Daarnaast is er voldoende kastruimte aanwezig. Naast de keuken bevindt zich de bijkeuken met de aansluiting voor de wasmachine, ideaal als extra bergruimte en voorraad. De bijkeuken is bereikbaar vanuit de keuken en hal.

# Omschrijving

Vanuit de hal zijn de twee ruime slaapkamers en badkamer te bereiken. De badkamer is grotendeels betegeld en voorzien van een inloopdouche, toilet, dubbele wastafel en designradiator. Er is een aparte toiletruimte met fonteintje aanwezig.

Het appartement beschikt over meerdere bergruimtes. Daarnaast bevinden de berging en de parkeerplaats zich in de kelderverdieping van het appartementencomplex.

## Balkon

Het balkon is een fijne buitenruimte met een prachtig uitzicht over zowel de stad Terneuzen als de Westerschelde. Dankzij de royale opzet is er voldoende plek voor een zitje, waardoor je hier comfortabel buiten kunt zitten.

Of je nu rustig de dag wilt beginnen met een kopje koffie in de ochtendzon of juist even wilt ontspannen aan het einde van de dag, dit balkon biedt een prettige plek om van het uitzicht en de frisse zeelucht te genieten.

## Bijzonderheden

- Energielabel B
- De VvE kosten bedragen € 221,57 per maand
- Het appartement beschikt over een eigen parkeerplaats in de parkeerkelder
- Het appartement is voorzien van houten kozijnen met dubbele beglazing
- Verwarming en warm water middels cv-ketel (Intergas, 2019)

Vraagprijs: € 397.500,- k.k.

# KENMERKEN

## Overdracht

Vraagprijs	€ 397.500,- k.k.
Aanvaarding	In overleg

## Bouw

Type object	Appartement, portiekflat
Woonlaag	6e woonlaag
Soort bouw	Bestaande bouw
Bouwperiode	1980
Isolatievormen	Dubbel glas Muurisolatie

## Oppervlaktes en inhoud

Gebruiksoppervlakte wonen	130 m <sup>2</sup>
Inhoud	342 m <sup>3</sup>
Oppervlakte overige inpandige ruimten	14,63 m <sup>2</sup>
Oppervlakte gebouwgebonden buitenruimte	14,76 m <sup>2</sup>

## Indeling

Aantal bouwlagen	1
Aantal kamers	3 (waarvan 2 slaapkamers)
Aantal badkamers	1
Aantal balkons	1

## Energieverbruik

Energielabel	B
--------------	---

## CV ketel

CV ketel	Intergas
Warmtebron	Gas
Bouwjaar	2019
Eigendom	Eigendom

# KENMERKEN

## Uitrusting

Aantal parkeerplaatsen	1
Aantal overdekte parkeerplaatsen	1
Warm water	CV-ketel
Verwarmingssysteem	Centrale verwarming
Parkeergelegenheid	Parkeerplaats
Heeft een balkon	Ja
Heeft een lift	Ja
Heeft schuur/berging	Ja
Heeft ventilatie	Ja



# KENMERKEN

**SOORT WONING:**  
PORTIEKFLAT

**ENERGIELABEL:**  
B

**BOUWJAAR:**  
1980

**WOONOPPERVLAKTE:**  
130m<sup>2</sup>

**INHOUD:**  
342m<sup>3</sup>

**PERCELOPPERVLAKTE:**



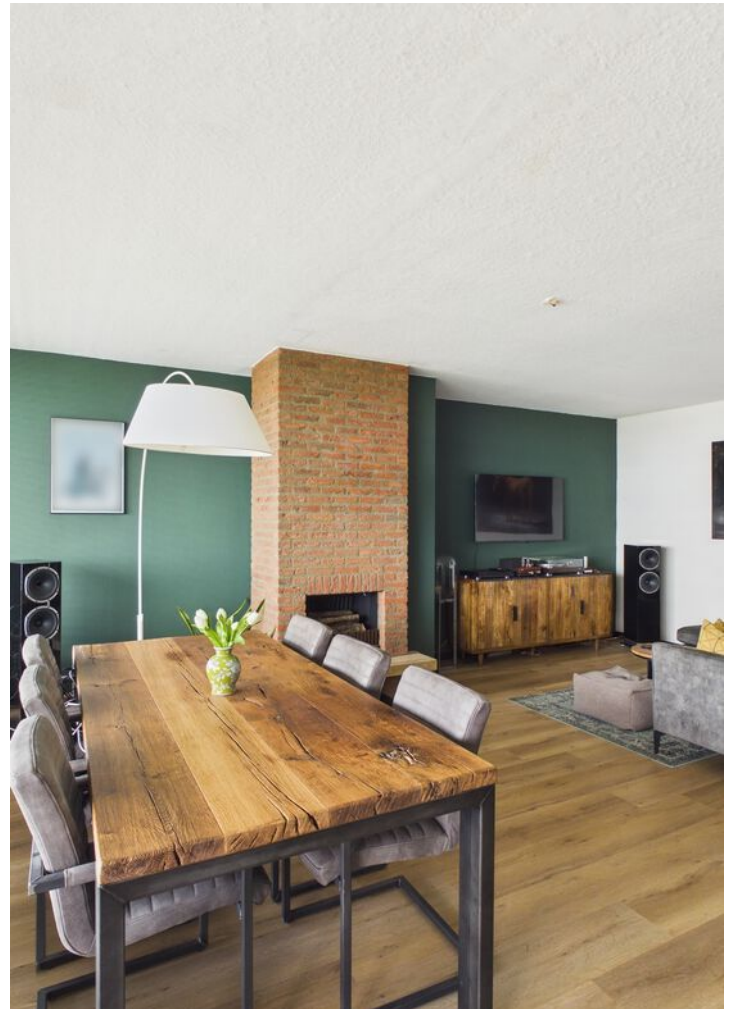

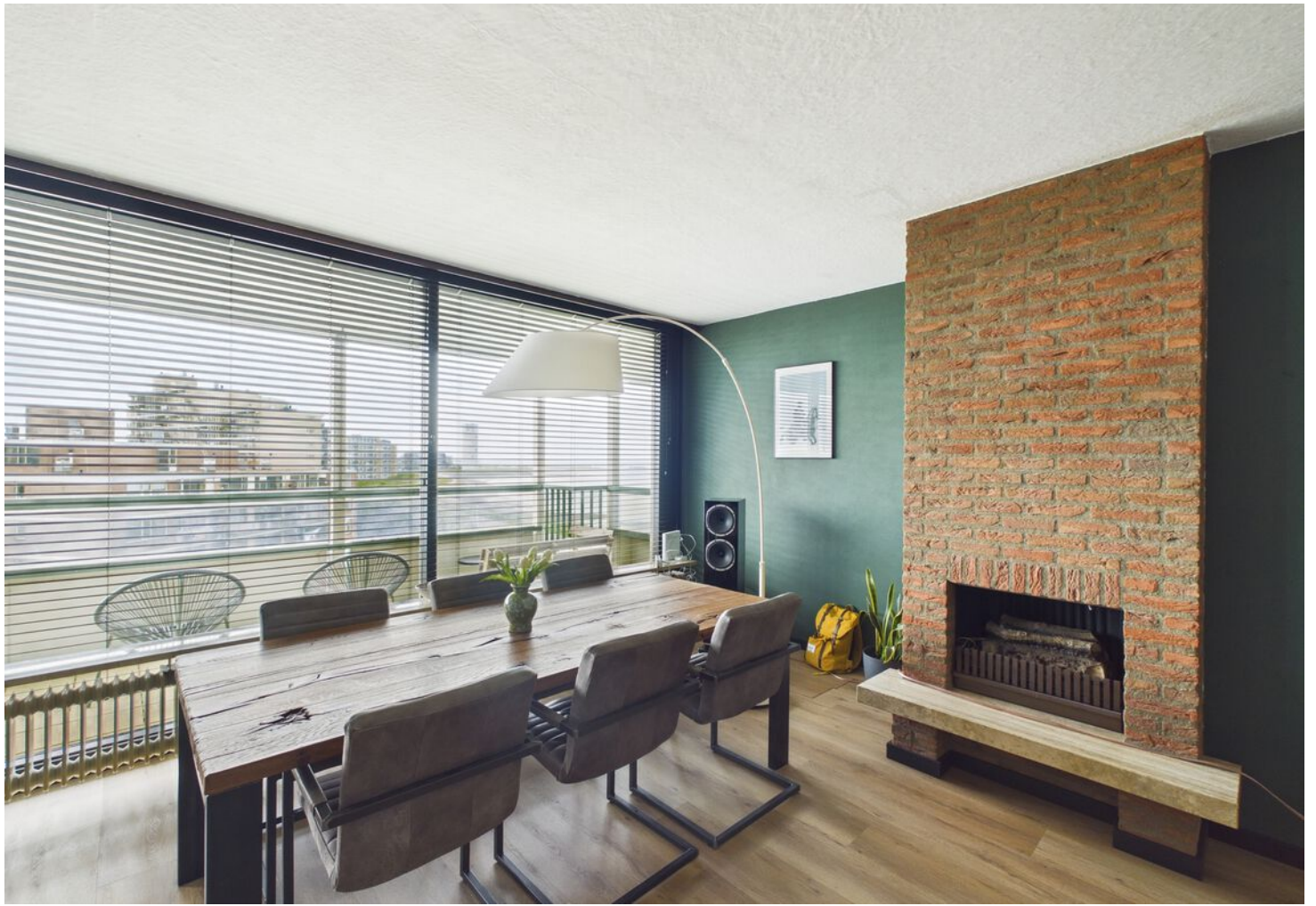















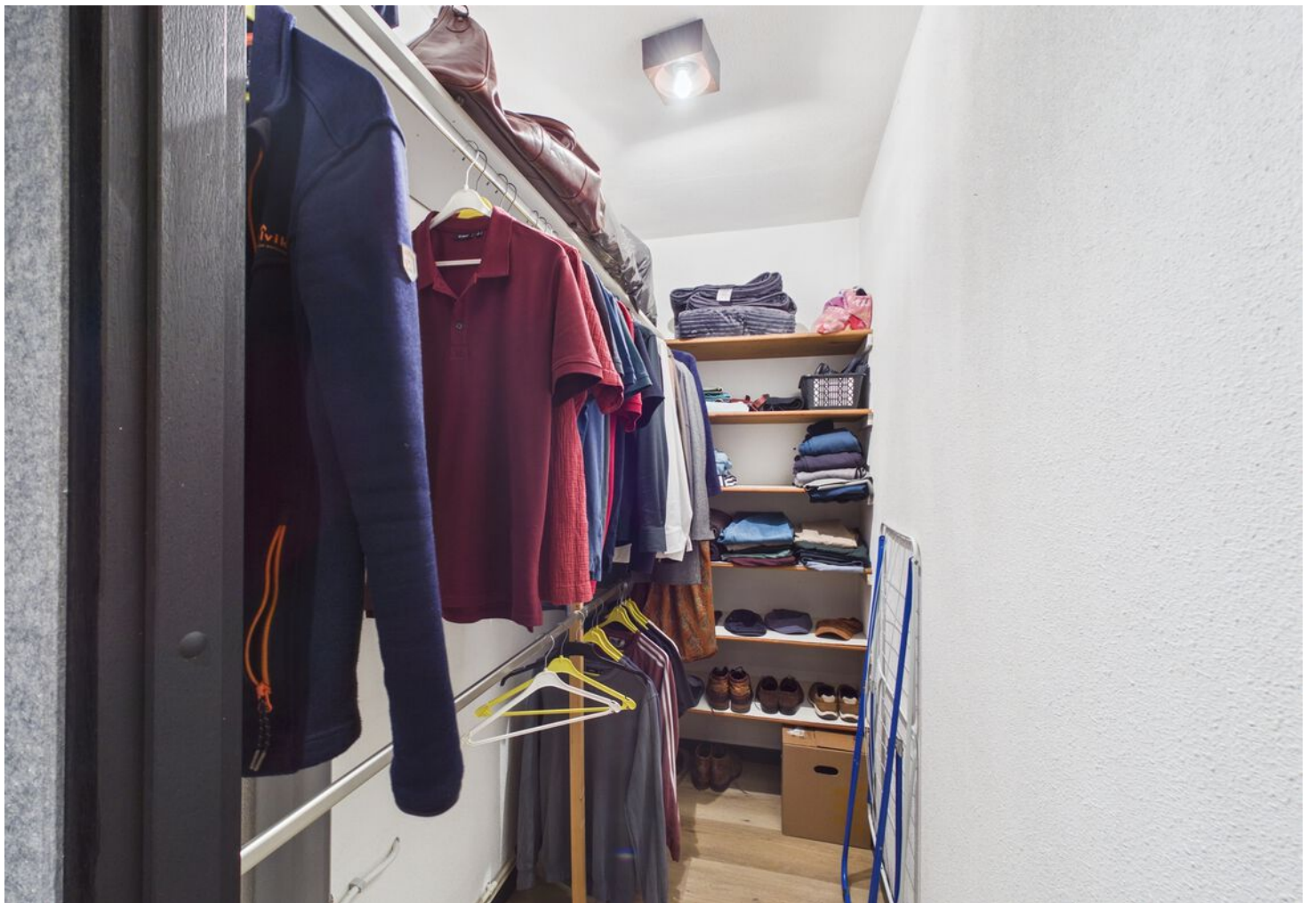



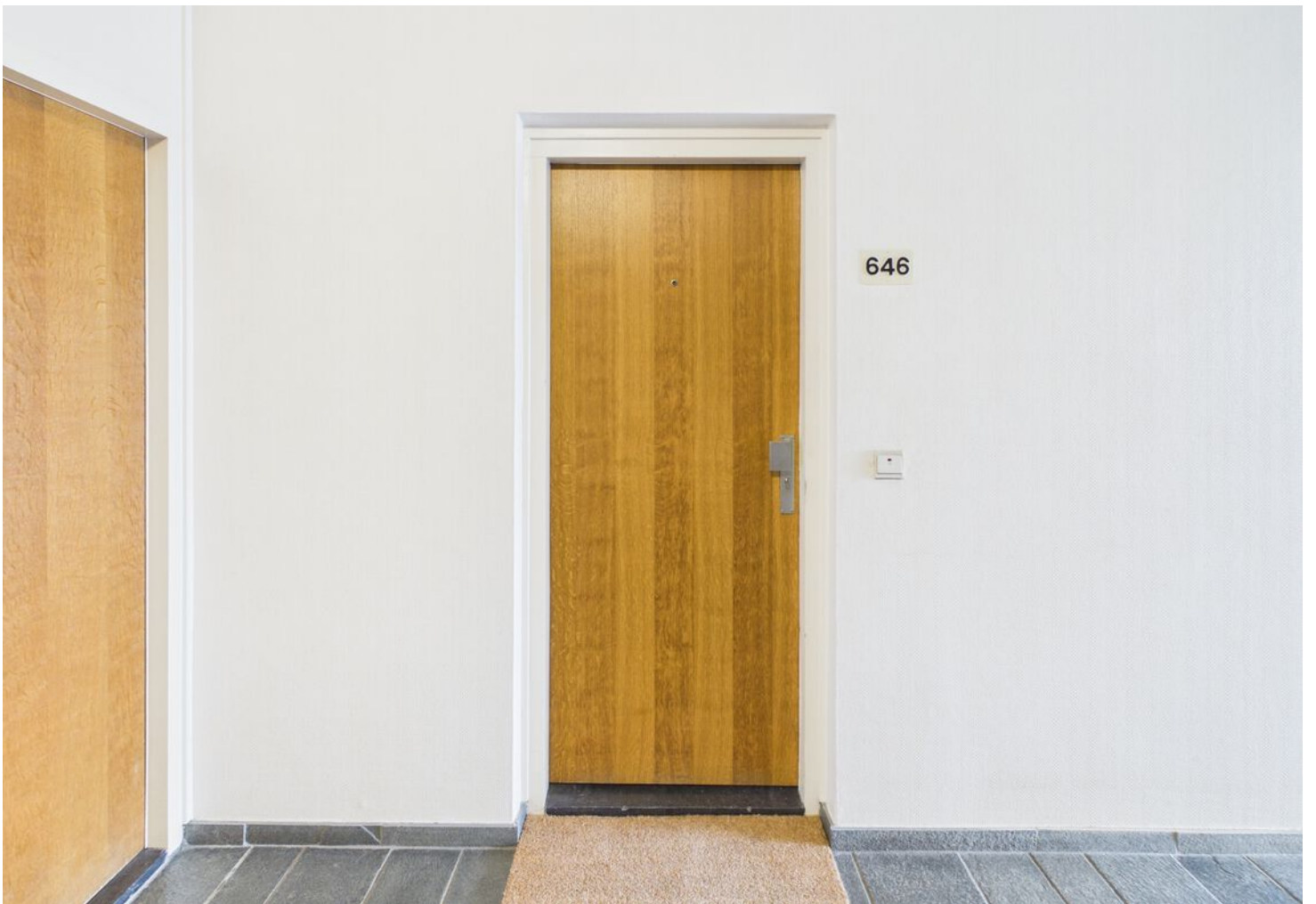



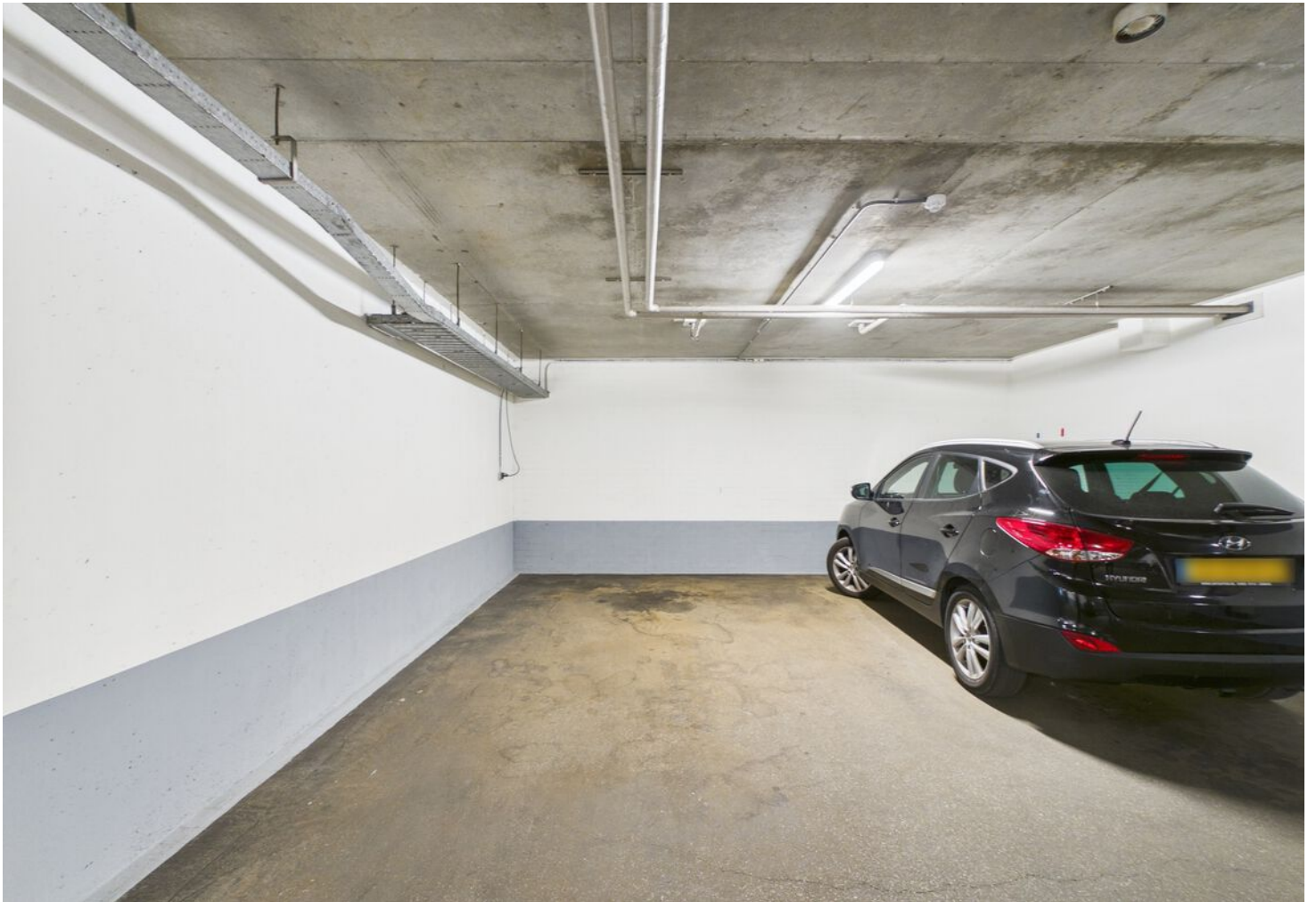











# PLATTEGROND



# PLATTEGROND

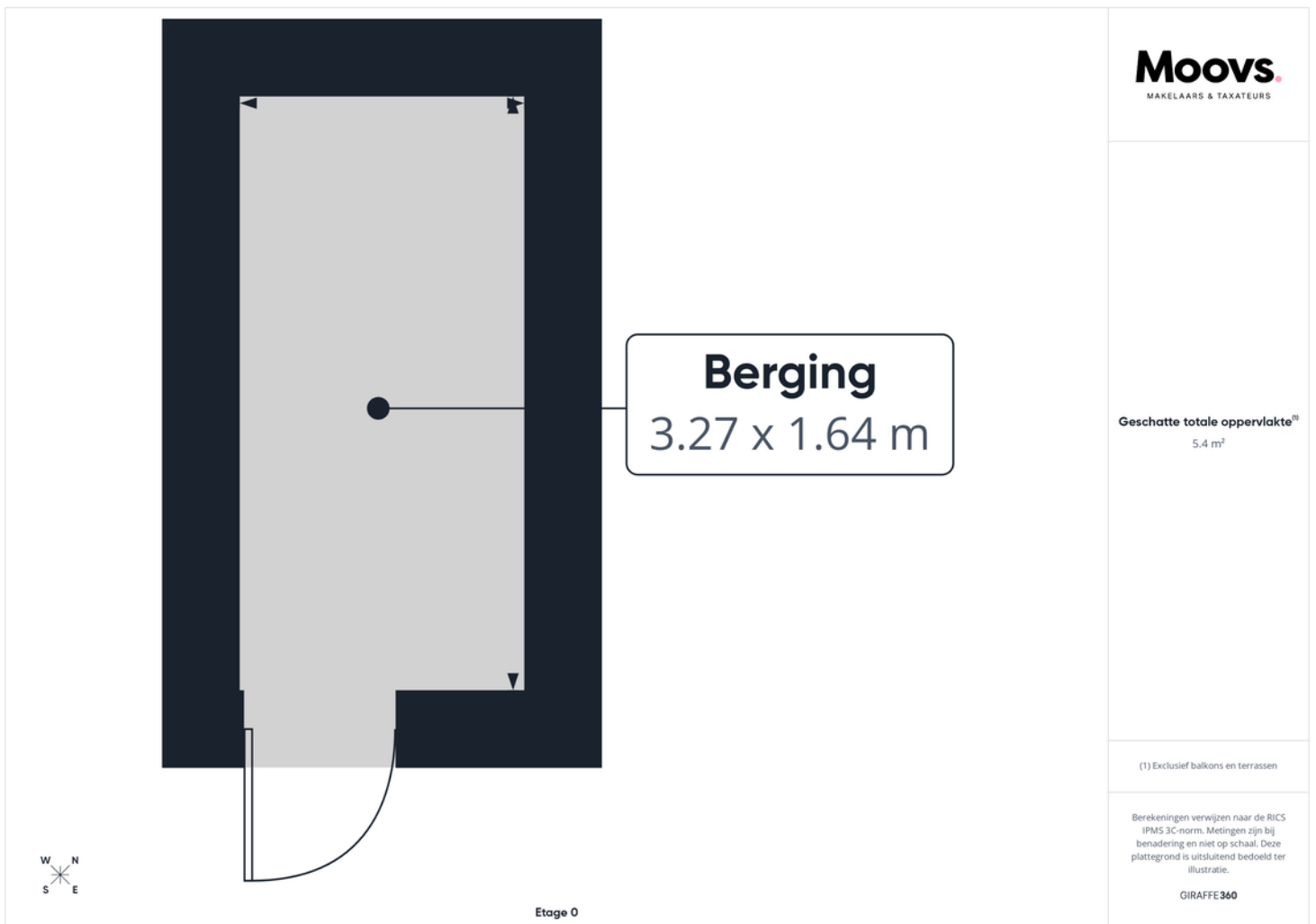

# KADASTRALE KAART

Kadastrale kaart

Uw referentie: 123

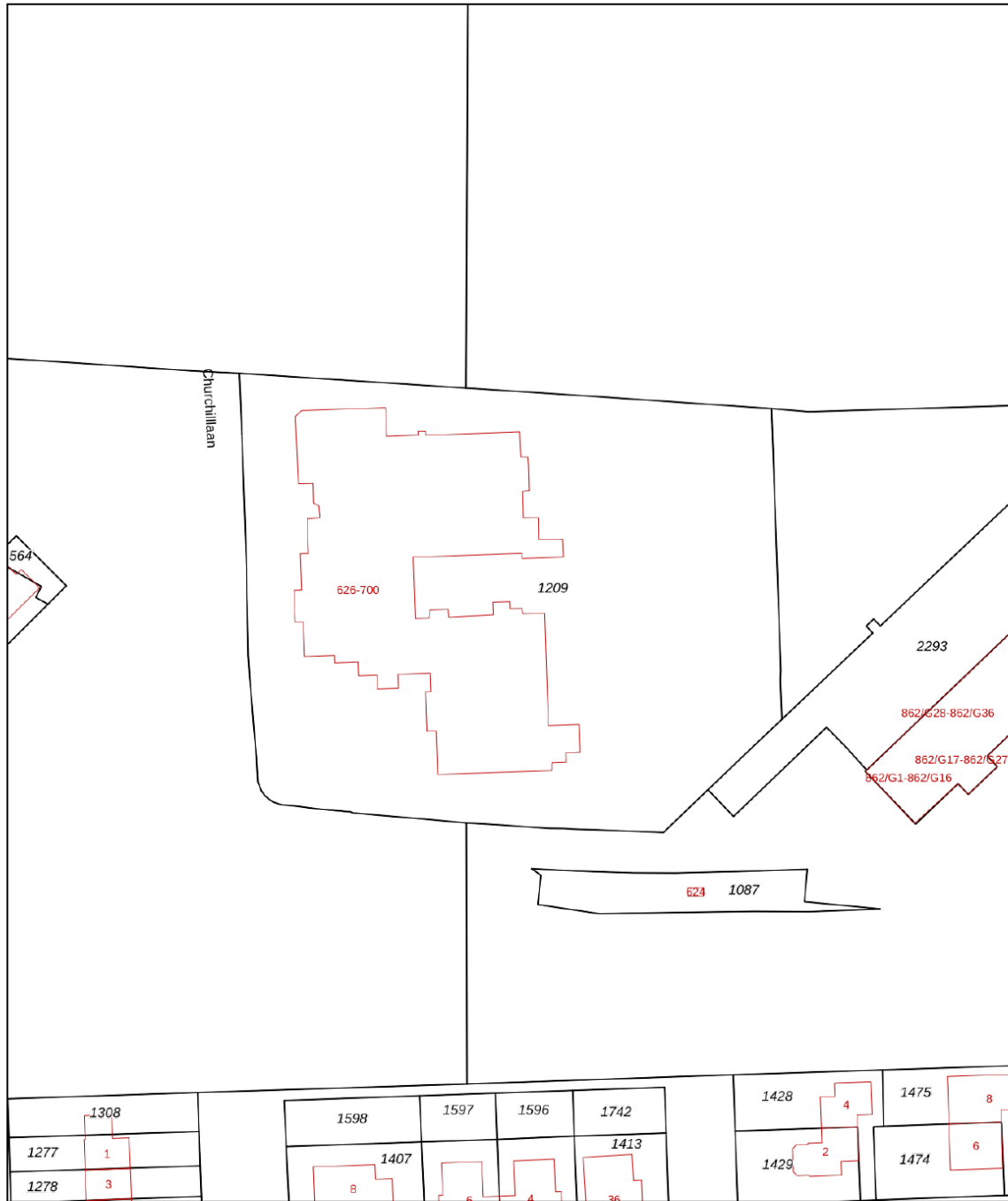

<p><b>12345</b> Perceelnummer</p> <p><b>25</b> Huisnummer</p> <p>— Vastgestelde kadastrale grens</p> <p>— Voorlopige kadastrale grens</p> <p>— Administratieve kadastrale grens</p> <p>— Bebouwing</p> <p>Voor een eensluitend uittreksel, geleverd op 1 mei 2026 De bewaarder van het kadaster en de openbare registers</p>	<p>Schaal 1: 1000</p> <p>Kadastrale gemeente Terneuzen</p> <p>Sectie D</p> <p>Perceel 1209</p> <p>Aan dit uittreksel kunnen geen betrouwbare maten worden ontleend. De Dienst voor het kadaster en de openbare registers behoudt zich de intellectuele eigendomsrechten voor, waaronder het auteursrecht en het databankenrecht.</p>	
--	--	---

# LOCATIE OP DE KAART

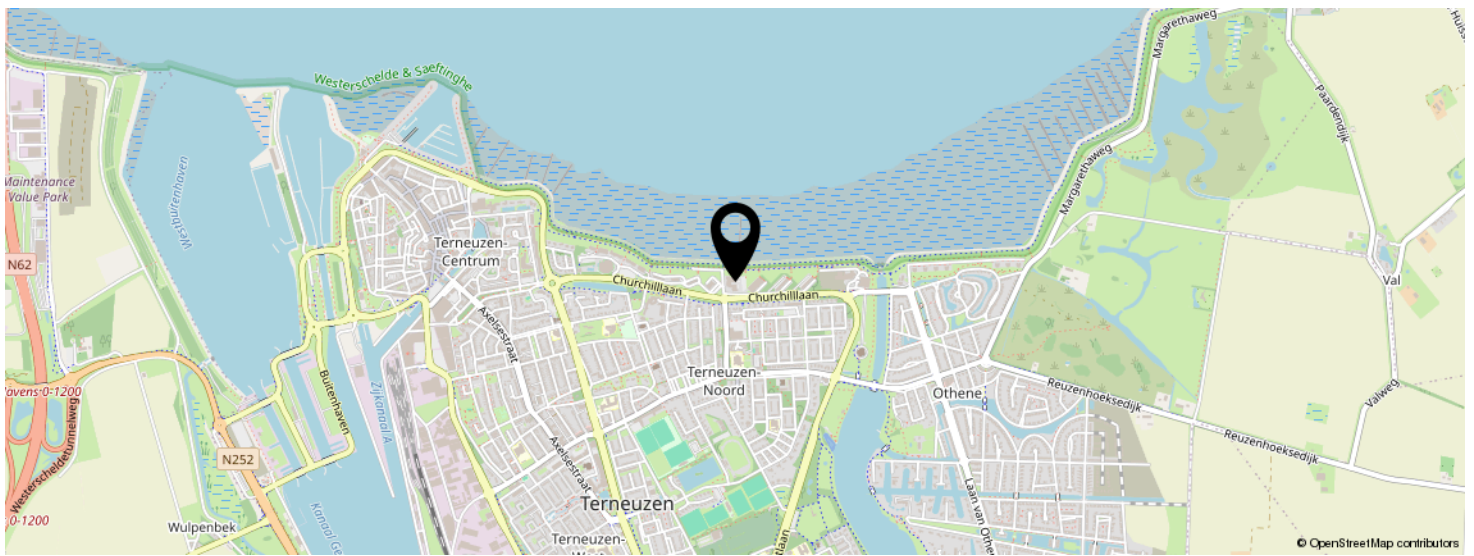
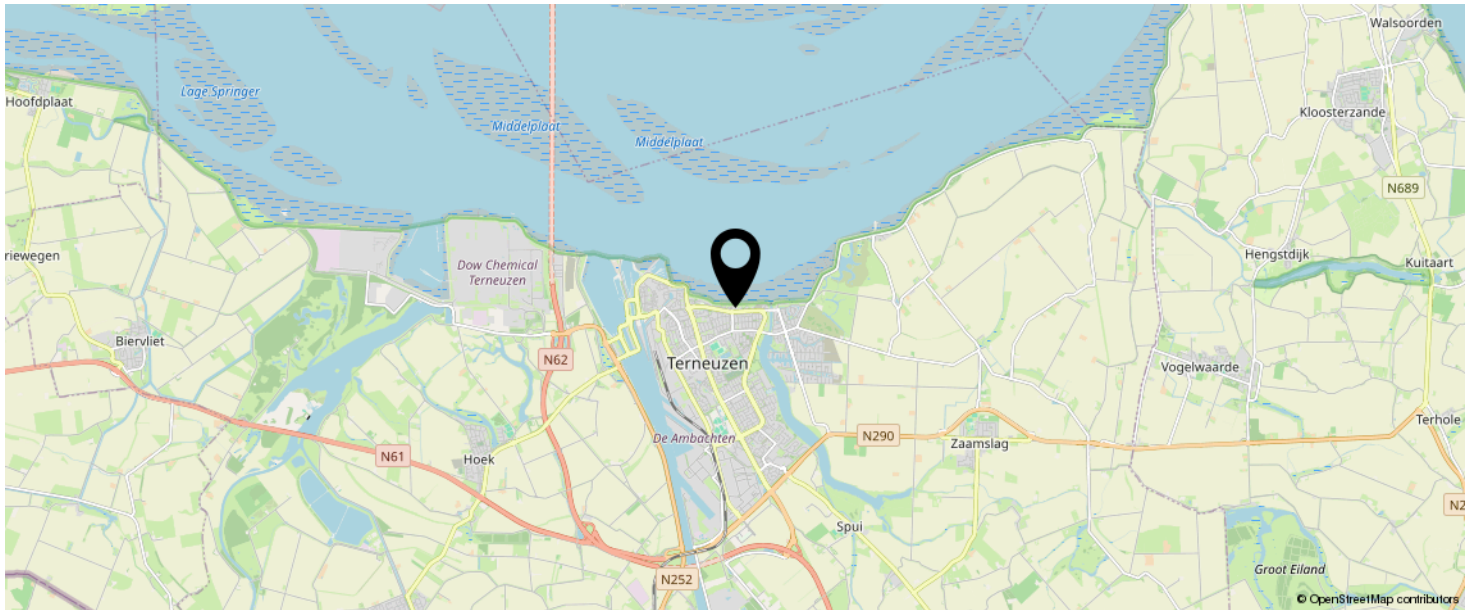

**KOM JIJ HIER  
BINNENKORT  
WONEN?**



# INTERESSE IN DEZE WONING?

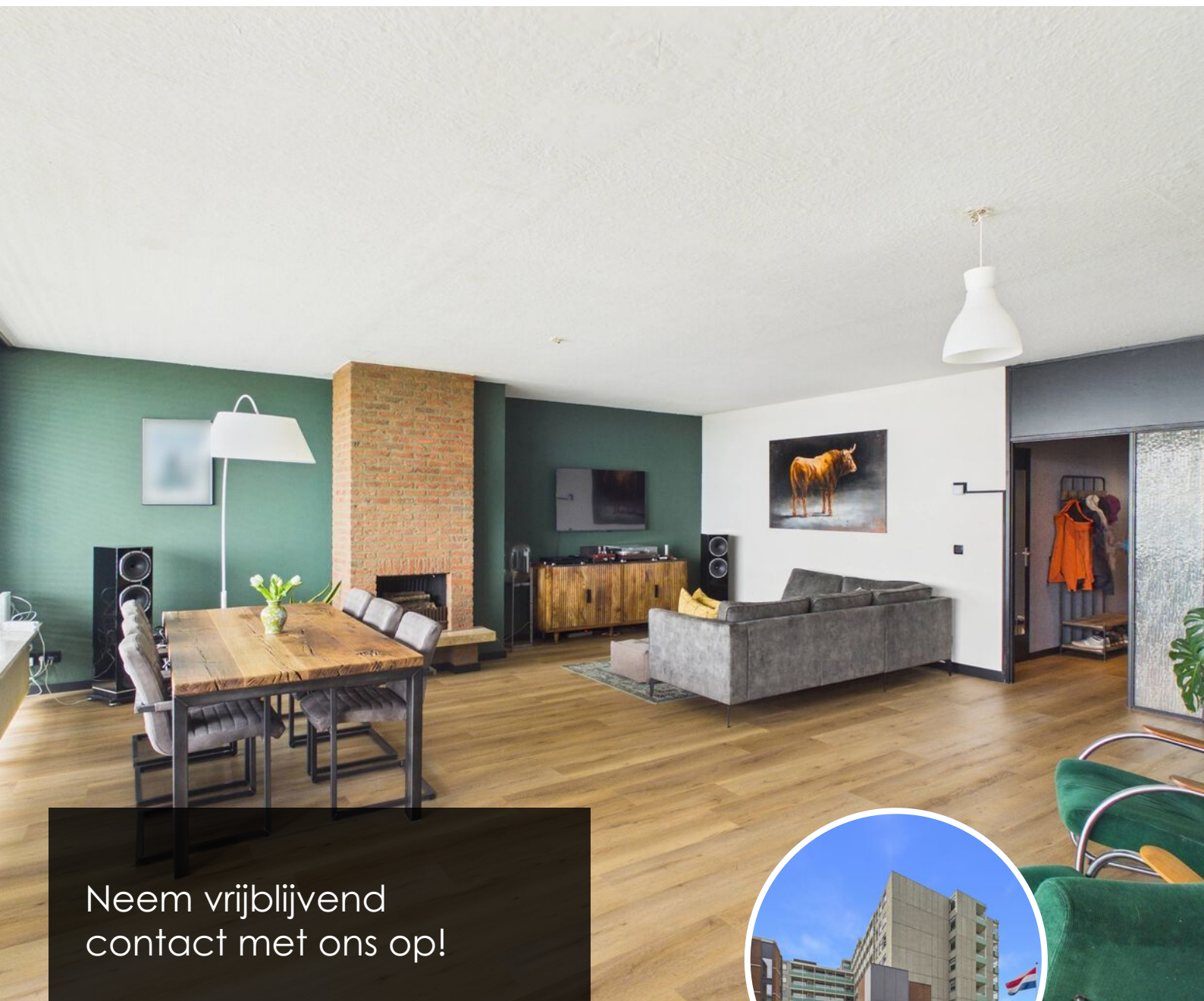

Neem vrijblijvend  
contact met ons op!

**Moovs Makelaars en Taxateurs B.V.**

Axelsestraat 200

4537 AX, Terneuzen

0115-611489

[info@moovsmakelaars.nl](mailto:info@moovsmakelaars.nl)

[moovsmakelaars.nl](http://moovsmakelaars.nl)

**Moovs.**  
MAKELAARS & TAXATEURS