

Honders/Alting

Een plek waar stedelijke dynamiek, rust aan het water en compromisloze luxe samenkomen.



KOOPVAARDIJSTRAAT 1 02, TILBURG

WWW.HONDERSALTING.NL

KOOPVAARDIJSTRAAT 1 02, TILBURG

Aan de Piushaven, zonder twijfel een van de meest gewilde woonlocaties van Tilburg, ligt dit uitzonderlijk hoogwaardig afgewerkte appartement. Een plek waar stedelijke dynamiek, rust aan het water en compromisloze luxe samenkomen. Dit is geen standaard appartement, maar een woning die na oplevering volledig opnieuw is doordacht, verfijnd en op topniveau is gebracht.

Het appartement is gelegen op de eerste verdieping van een modern complex uit 2020, maar het huidige afwerkingsniveau overstijgt ruimschoots wat destijds werd opgeleverd. De afgelopen jaren is ingrijpend geïnvesteerd in verbouwingen, maatwerk en hoogwaardige materialen, met één duidelijk doel: een perfect afgewerkt, comfortabel en stijlvol thuis creëren waarin werkelijk aan alles is gedacht.



KENMERKEN

Bouwjaar:	2020
Woonoppervlakte:	107 m ²
Inhoud:	352 m ³
Aantal kamers:	3
Aantal slaapkamers:	2
Aantal badkamers:	1
Energie label:	A



INDELING

Op het gebied van comfort en techniek is dit appartement naar een uitzonderlijk niveau getild. Alle verlichting is vervangen door hoogwaardige Kreon-verlichting en volledig geïntegreerd in een domoticsysteem. De entree is voorzien van een high-end fingerprint-toegangssysteem van de hoogste kwaliteit. Voor raambekleding zijn maatwerk koven gerealiseerd, voorzien van luxe gordijnen die zich met één druk op de knop automatisch openen en sluiten – discreet, stil en perfect passend bij de serene sfeer van het interieur.

Ook het klimaatcomfort is naar een zeldzaam hoog niveau gebracht. Waar oorspronkelijk geen airconditioning aanwezig was, is een kostbaar en zorgvuldig afgestemd systeem gerealiseerd, inclusief plaatsing van de installatie op het dak na toestemming van de VvE. In de woonkamer is een voorzetwand geplaatst om de leidingen volledig uit het zicht te houden, met een doorlopende aansluiting richting de slaapkamer. Een ingreep die zowel technisch als esthetisch perfect is uitgevoerd.







INDELING

De master bedroom is ruim, sereen en voorzien van volledig nieuw maatwerk kastenwerk. De ensuite badkamer is compleet vernieuwd en heringericht, inclusief extra toilet, nieuwe tegels, luxe sanitair en een verbeterde indeling. De oorspronkelijke deur vanuit de hal is gesloten, wat zorgt voor extra privacy en rust. Ook het separate toilet is volledig vernieuwd. In de tweede slaapkamer is eveneens maatwerk kastenwerk geplaatst, waardoor deze ruimte multifunctioneel inzetbaar is als slaapkamer, werkkamer of dressing.

Het gehele appartement is opnieuw geschilderd en verkeert in absolute topconditie.

Buiten vormt het ruime, op het zuiden gelegen balkon een absoluut hoogtepunt. Hier geniet u in alle rust van de zon en het levendige uitzicht over de Piushaven – een unieke combinatie van water, stad en sfeer die in Tilburg nauwelijks te evenaren is. Dankzij de geïntegreerde terrasheater is het ook in de koelere maanden een plek waar u comfortabel buiten kunt verblijven.







PLATTEGROND

Appartement



PLATTEGROND

Berging en parkeerplaats

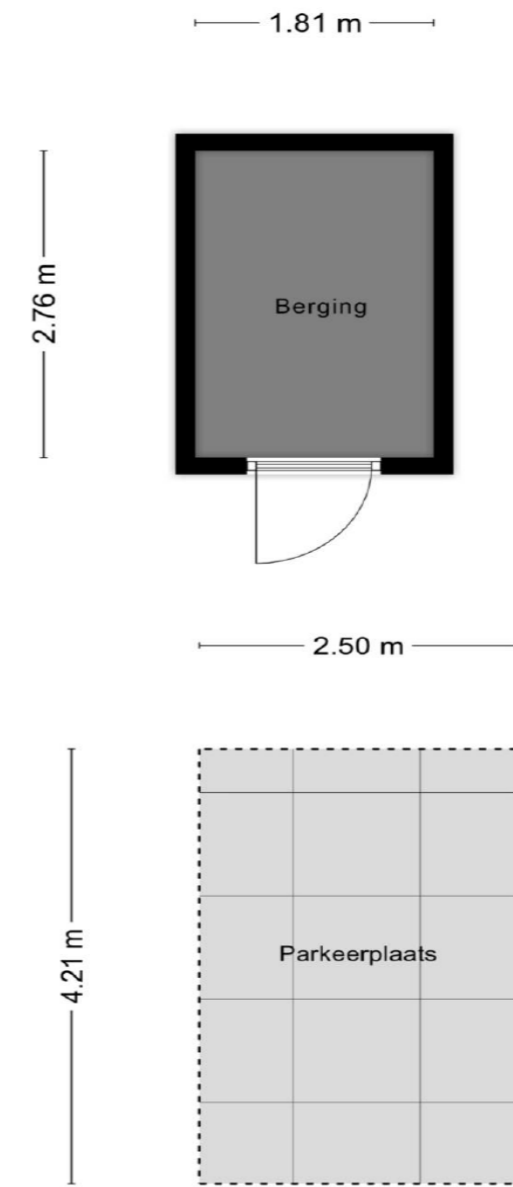

Aan de plattegronden kunnen geen rechten worden ontleend
© Zibber www.zibber.nl

KADASTRALE KAART



ONS TEAM

HENK HONDERS



'Het verkrijgen van een opdracht is en blijft een bijzonder moment, ook na 25 jaar. Het vertrouwen van een nieuwe opdrachtgever geeft me altijd weer een enorme drive om het beste eruit te halen.'

KENNETH ALTING



'Ieder verkoopproces is anders. Met passie speel ik dit spel van geven en nemen, met als ultieme bekroning een geslaagde transactie. Het onbereikbare mogelijk maken, daar doe ik het voor.'

DANIELLE VAN DEN BERG makelaar



SASKIA HONDERS



'Klanten zijn eerst en vooral mensen. Pas als je weet wat iemand drijft, kun je optimale service leveren. Een woning is meer dan een transactie en daarom staat de mens altijd centraal.'

PUCK DE JONG Assistent van de makelaar



Honders/Alting Makelaars is gespecialiseerd in exclusieve woningen. Honders/Alting onderscheidt zich door voor iedere woning een unieke marketingstrategie te bepalen, waarbij een stijlvolle en op de doelgroep afgestemde presentatie centraal staat.

VERKOOP

Wie zijn exclusieve woning wil **verkopen**, heeft een doelgericht plan van aanpak nodig dat op maat is gemaakt voor de te verkopen woning. Kopers zijn schaars, veeleisend en niet eenvoudig strikken. Veel potentiële kopers hebben slechts een latente vraag en zijn moeilijk te identificeren.

Honders/Alting heeft de kennis en kunde om deze kopers wél te **bereiken** en te **verleiden**.

VERHUUR

Exclusieve woningen kunnen aantrekkelijk zijn als verhuurobject, bijvoorbeeld voor expats. Honders/Alting **adviseert, begeleidt** en **vertegenwoordigt** opdrachtgevers bij de verhuur van exclusieve woningen.

AANKOOP

Een exclusieve woning is geen alledaagse aankoop. De selectie, waarde-bepaling en onderhandeling vragen om **specifieke expertise**. Juist als uw droomhuis binnen handbereik is, is het belangrijk het hoofd koel te houden. Met Honders/Alting aan uw zijde bent u verzekerd van de **beste deal**. Een verantwoorde investering in levenskwaliteit, met duurzaam woongenot als direct resultaat.

TAXATIE

Ervaring en kennis zijn onmisbaar bij het taxeren van woningen in het hogere segment. Honders/Alting verzorgt taxaties op basis van de meest gangbare taxatiemodellen.

De taxaties van Honders/Alting worden gebruikt voor alle voorkomende doelen, zoals financiering, boedelscheiding, successie, splitsing of op verzoek van een rechtbank. Daarnaast verzorgt Honders/Alting gecertificeerde taxaties, wat door steeds meer banken gevraagd wordt.

De taxateurs van Honders/Alting zijn lid van het Nederlands Register Vastgoed Taxateurs (NRVT) en werken volgens de NVM- en Taxateursunie en/of NWWI-normen.

Honders/Alting

Honders/Alting makelaars Oisterwijk

De Lind 18
5061 HW Oisterwijk
Telefoon: 013-5232600 of 085-3301060
E-mail: info@hondersalting.nl

Honders/Alting makelaars Eindhoven

Kleine Berg 11
5611 JS Eindhoven
Telefoon: 040 440 0295
E-mail: eindhoven@hondersalting.nl

Honders/Alting makelaars Den Haag

Nassauplein 14
2585EB Den Haag
Telefoon: 070 550 0234
E-mail: denhaag@hondersalting.nl

Honders/Alting makelaars Vught

Dorpsstraat 33
5261CJ Vught
Telefoon: 073 440 0235
E-mail: vught@hondersalting.nl

Honders/Alting makelaars Utrecht

Maliebaan 80a
3581CW Utrecht
Telefoon: 030 550 0235
E-mail: utrecht@hondersalting.nl

Honders/Alting makelaars Venlo

Hogeschoorweg 98
5914 CH Venlo
Telefoon: 077 440 0215
E-mail: venlo@hondersalting.nl

Honders/Alting makelaars Horst-Venray

Hoofdstraat 11
5961 EX Horst
Telefoon: 077 440 0215
E-mail: horst@hondersalting.nl

