



€ 795.000,- k.k.

# Regenboog 32

3742 ZB, Baarn

mooi wonen in Baarn

Majoor Makelaars  
Brink 34  
035 - 60 362 82  
info@majoor.nl  
majoor.nl

# omschrijving

## Regenboog 32 – Baarn

Ruime en uitstekend onderhouden twee-onder-een-kapwoning met maar liefst vijf slaapkamers, een royale living, een fijne serre als verlengstuk van de woonkamer én energielabel A. Deze comfortabele gezinswoning ligt in een rustige en zeer kindvriendelijke woonomgeving in Baarn, direct aan een speeltuin die via de achterom bereikbaar is. Met 130 m<sup>2</sup> woonoppervlakte biedt deze woning volop leefruimte voor het hele gezin.

### Licht, ruimte en comfortabel wonen

Bij binnenkomst valt direct de prettige indeling en de fijne lichtinval op. De ruime woonkamer beschikt over grote raampartijen en staat in open verbinding met de keuken, waardoor een gezellige en uitnodigende leefruimte ontstaat.

De serre aan de achterzijde vormt een heerlijke verlenging van de woonkamer en biedt een fijne extra plek om het hele jaar door van de tuin en het buitengevoel te genieten. Dankzij deze extra ruimte voelt de begane grond bijzonder ruim aan.

### Fijne tuin op een ideale plek

De verzorgde achtertuin biedt volop privacy en is een heerlijke plek om buiten te zitten. Via de praktische achterom bereikt u direct de naastgelegen speeltuin — ideaal voor gezinnen met kinderen. De rustige ligging en de kindvriendelijke omgeving maken dit een heerlijke plek om te wonen.

### Vijf slaapkamers en complete badkamer

Op de eerste verdieping bevinden zich drie goed bemeten slaapkamers en een nette badkamer die volledig is uitgerust met alle gewenste gemakken, waaronder een ruime inloopdouche, wastafelmeubel en wandcloset. De badkamer is keurig onderhouden en praktisch ingericht.

De tweede verdieping biedt nog eens twee extra slaapkamers en aanvullende bergruimte, ideaal voor grotere gezinnen, thuiswerken of logees.

### Duurzaam en comfortabel

De woning beschikt over energielabel A en is voorzien van HR-glas en zonnepanelen, wat bijdraagt aan comfortabel en energiezuinig wonen.

### Kenmerken:

Vijf slaapkamers

Royale woonkamer met serre

Verzorgde achtertuin met achterom

Direct gelegen aan een speeltuin

Zeer kindvriendelijke woonomgeving

Nette badkamer voorzien van alle gemakken

Energielabel A

Voorzien van zonnepanelen

Een fijne en ruime gezinswoning op een heerlijke locatie in Baarn, waar comfort, ruimte en kindvriendelijk wonen perfect samenkomen. Maak snel een afspraak voor een bezichtiging en ervaar zelf de sfeer en mogelijkheden van deze complete woning!











**dit huis  
van jou?**

**ga ervoor.**



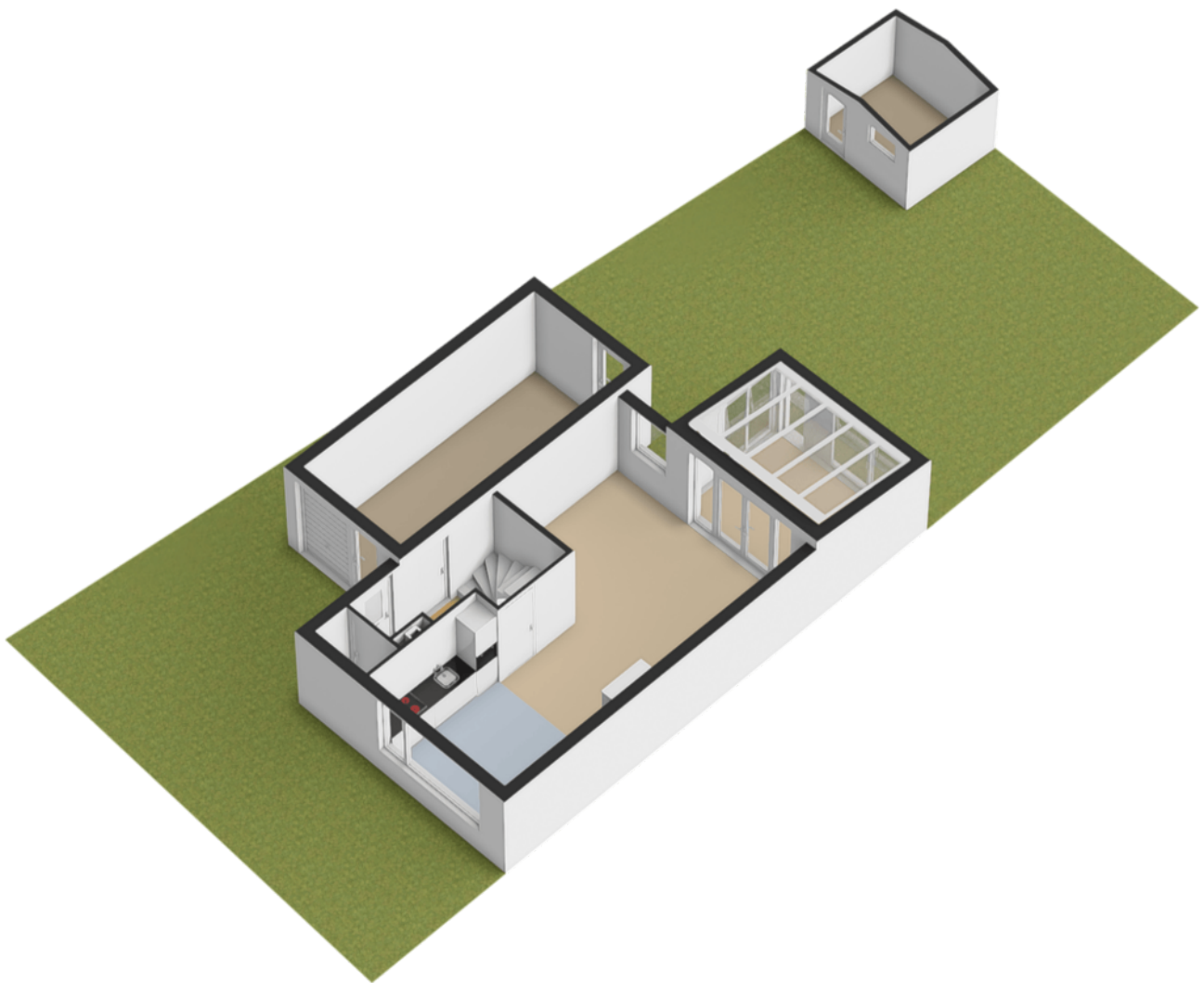

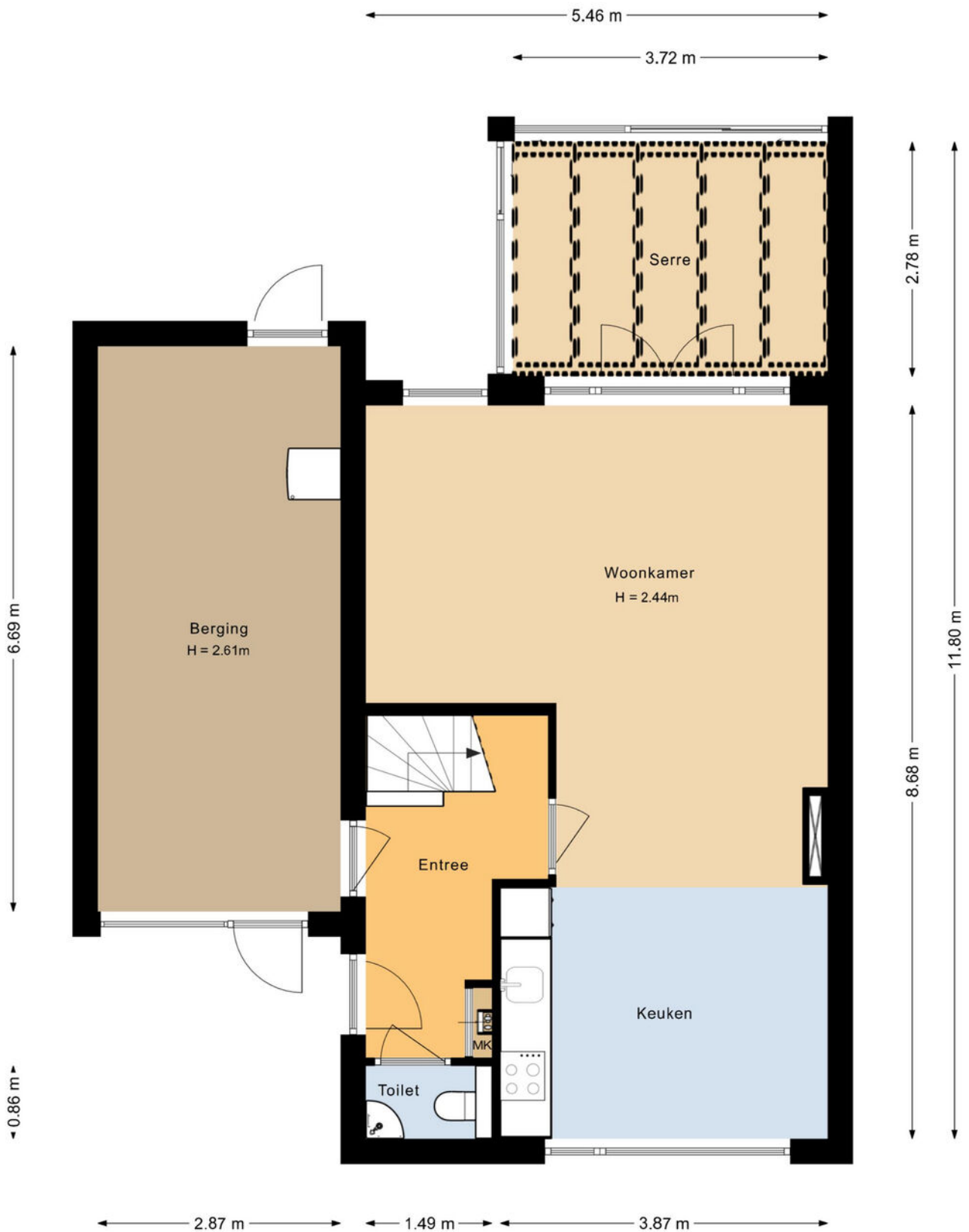

De plattegronden zijn geproduceerd voor promotionele doeleinden en ter indicatie.  
Aan de plattegronden kunnen geen rechten worden ontleend.

# plattegronden

3d begane grond

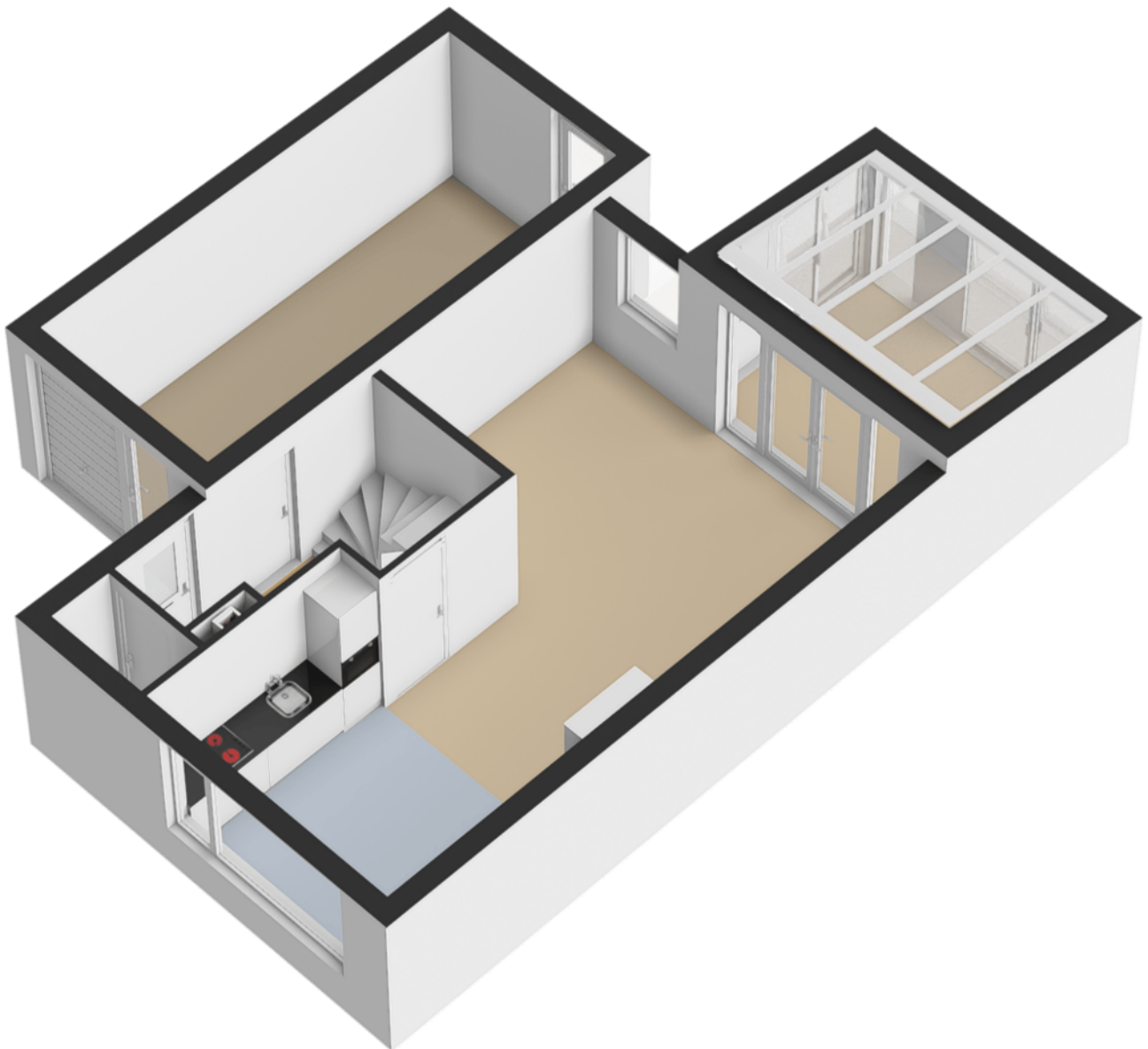

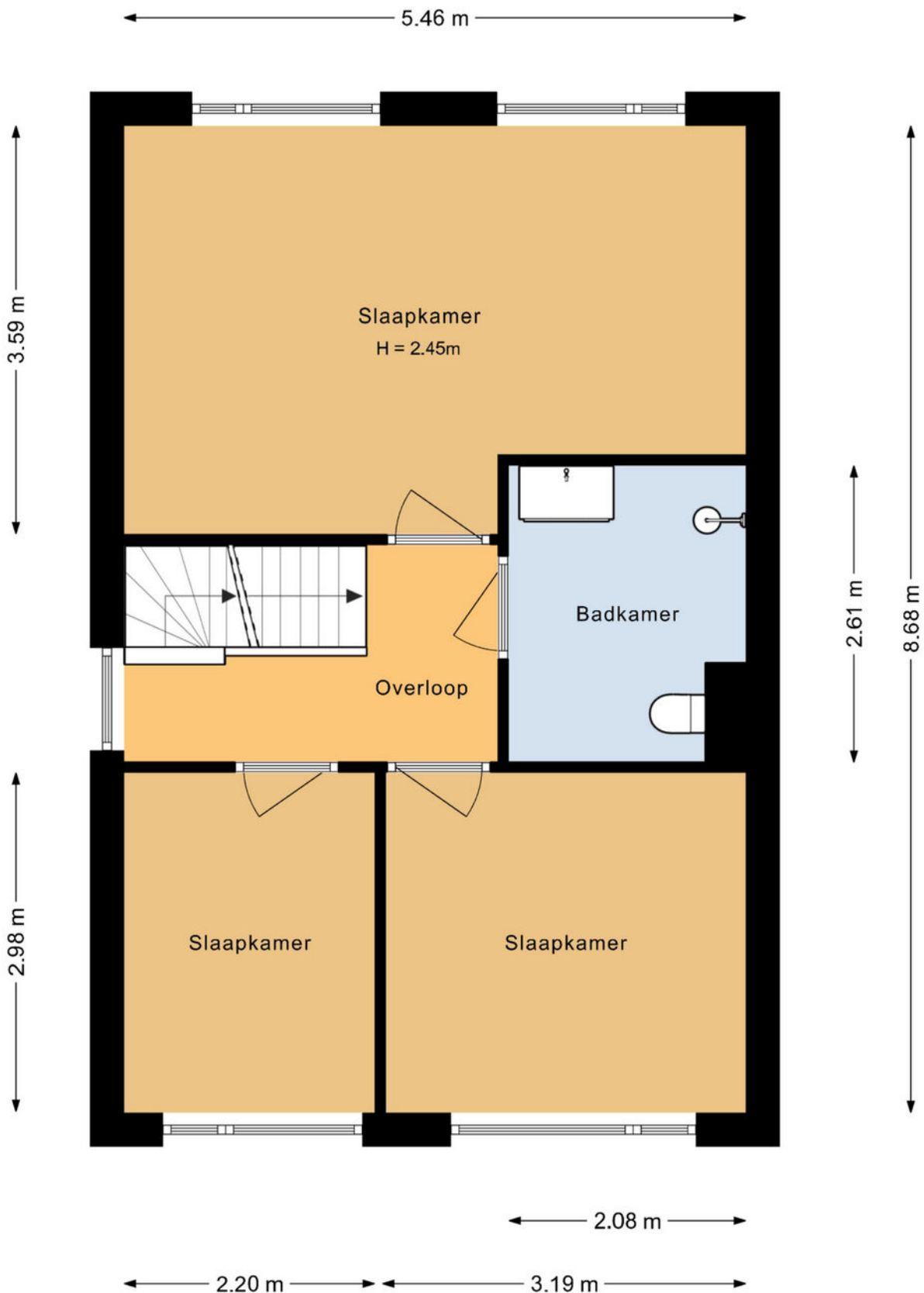

De plattegronden zijn geproduceerd voor promotionele doeleinden en ter indicatie.  
Aan de plattegronden kunnen geen rechten worden ontleend.

# plattegronden

3d eerste verdieping

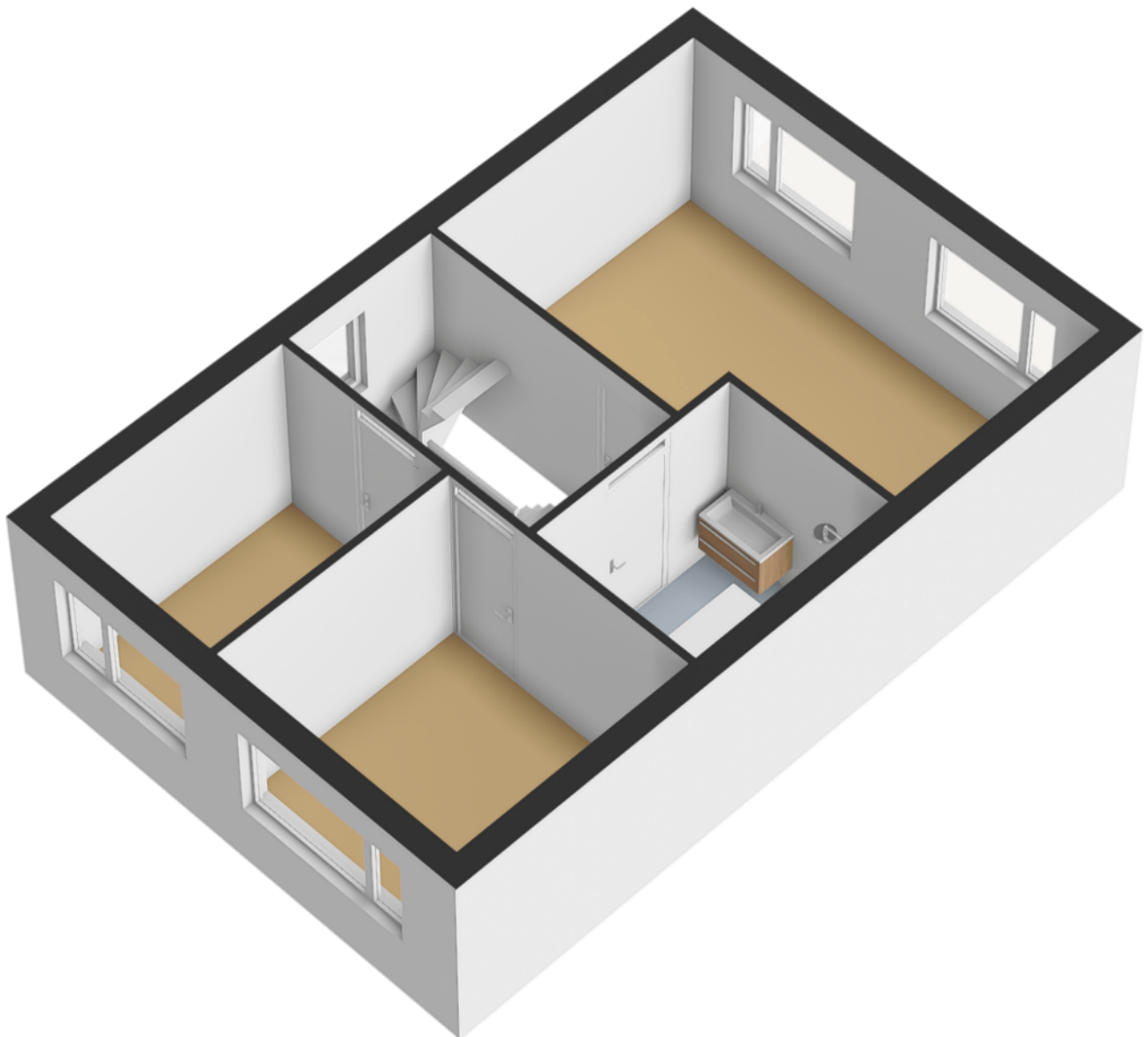



De plattegronden zijn geproduceerd voor promotionele doeleinden en ter indicatie.  
Aan de plattegronden kunnen geen rechten worden ontleend.

# plattegronden

3d tweede verdieping

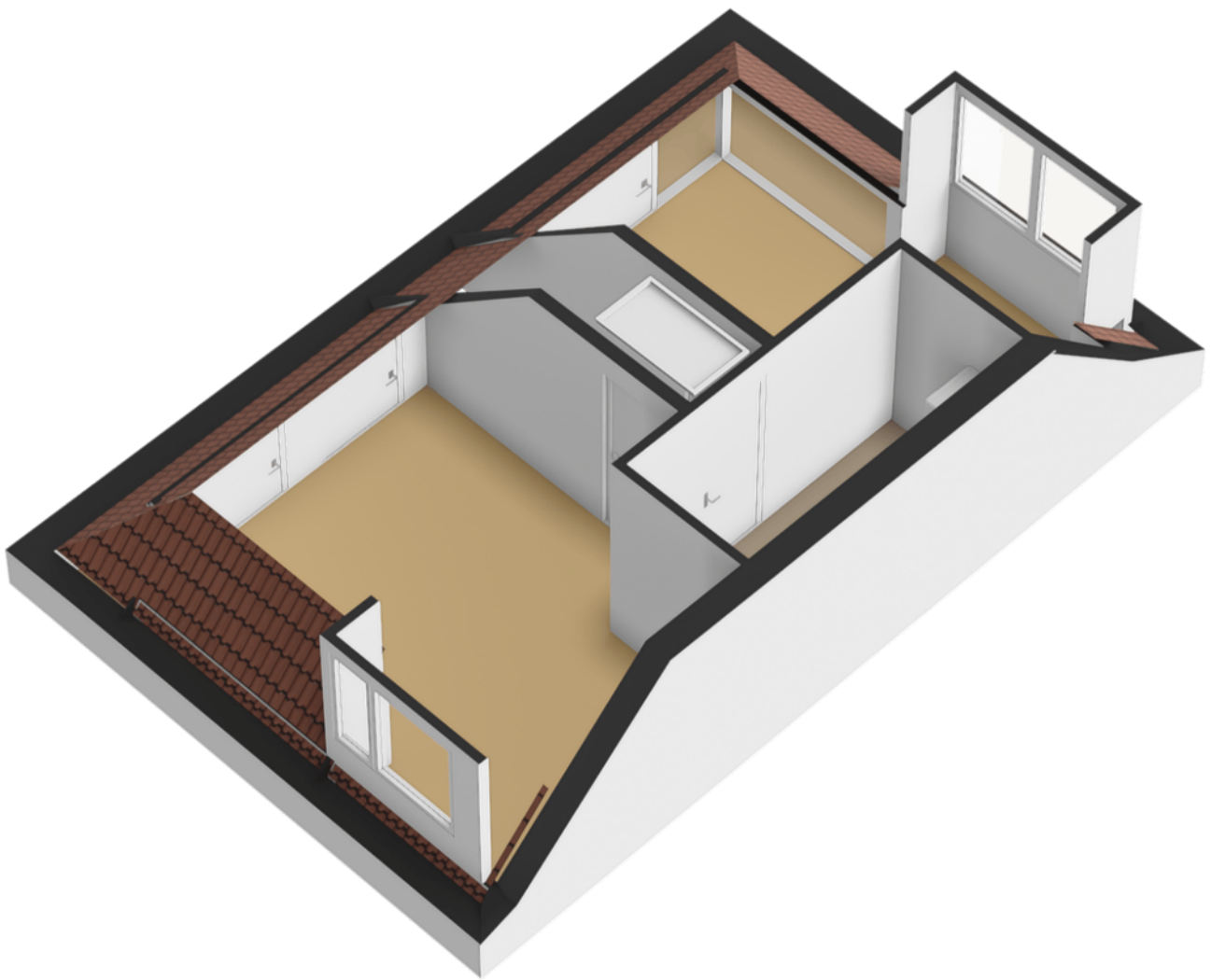

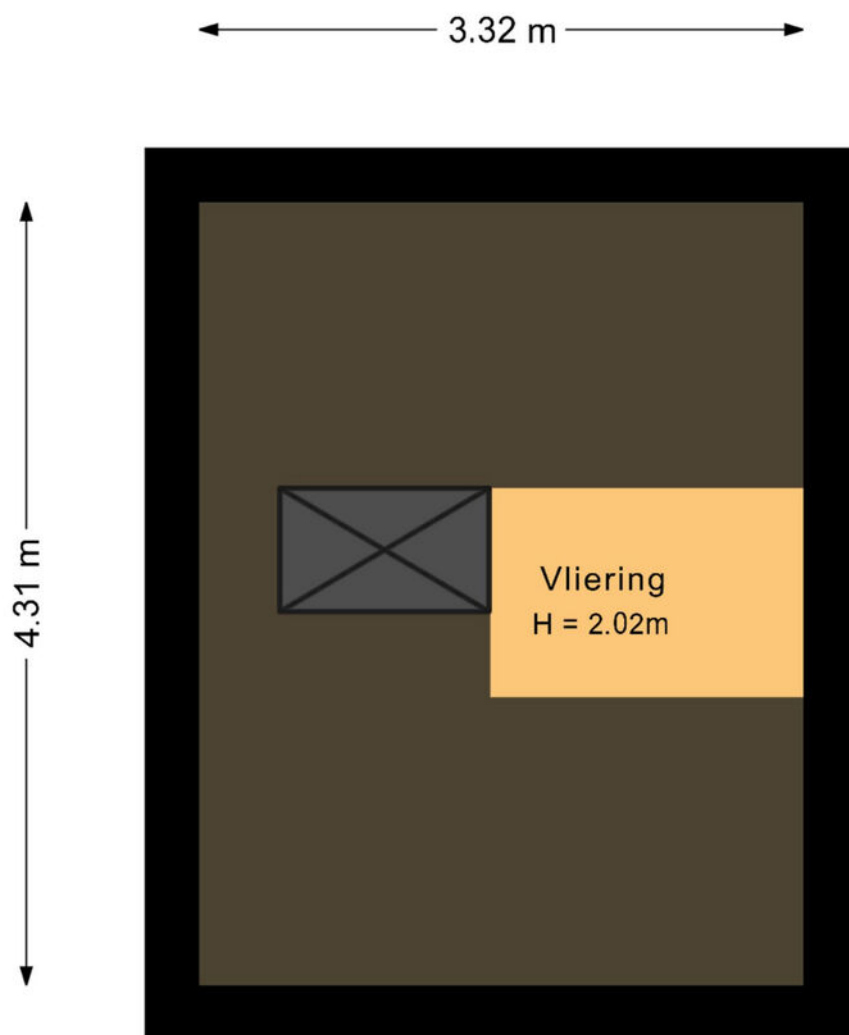

De plattegronden zijn geproduceerd voor promotionele doeleinden en ter indicatie.  
Aan de plattegronden kunnen geen rechten worden ontleend.

# plattegronden

3d vliering

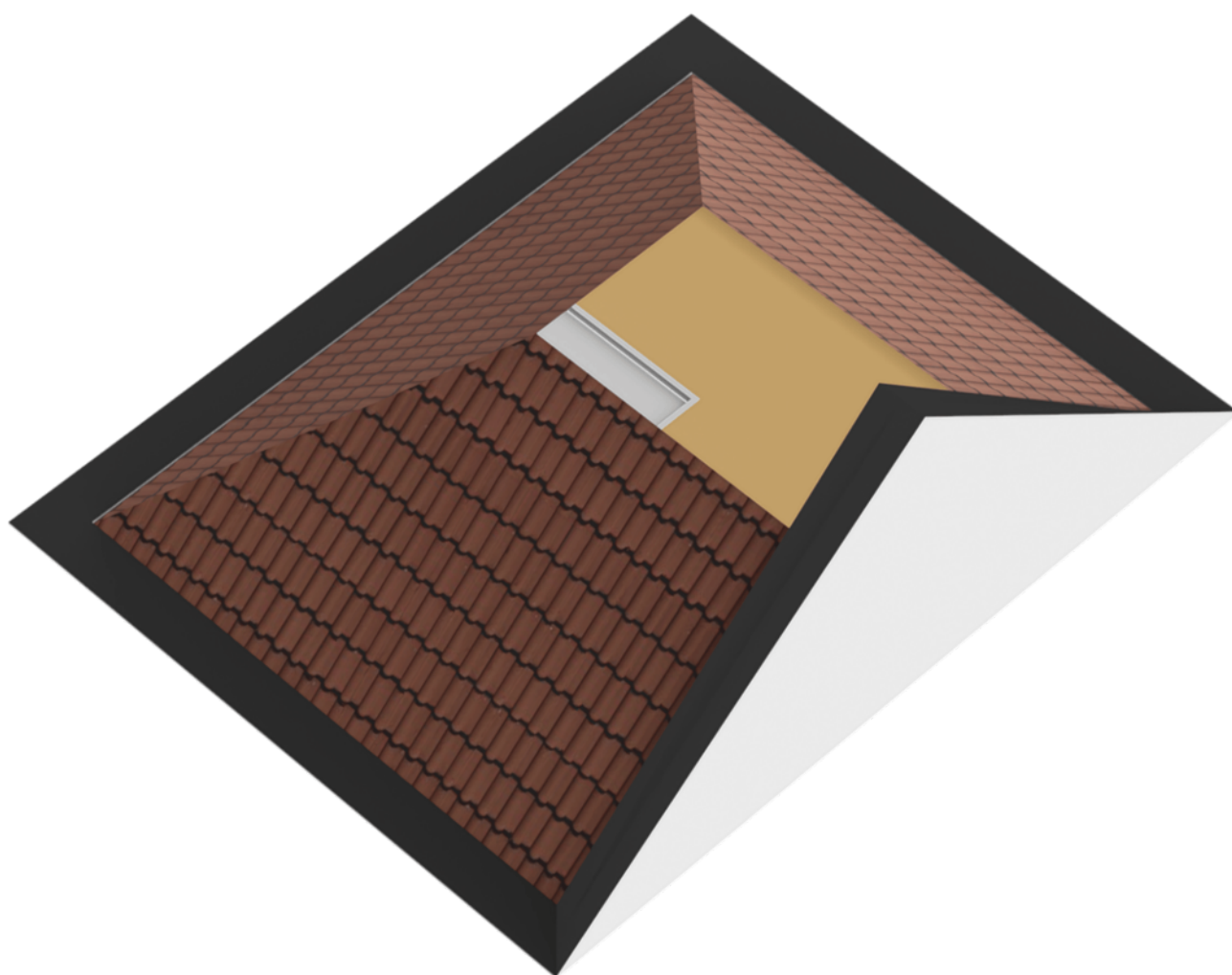

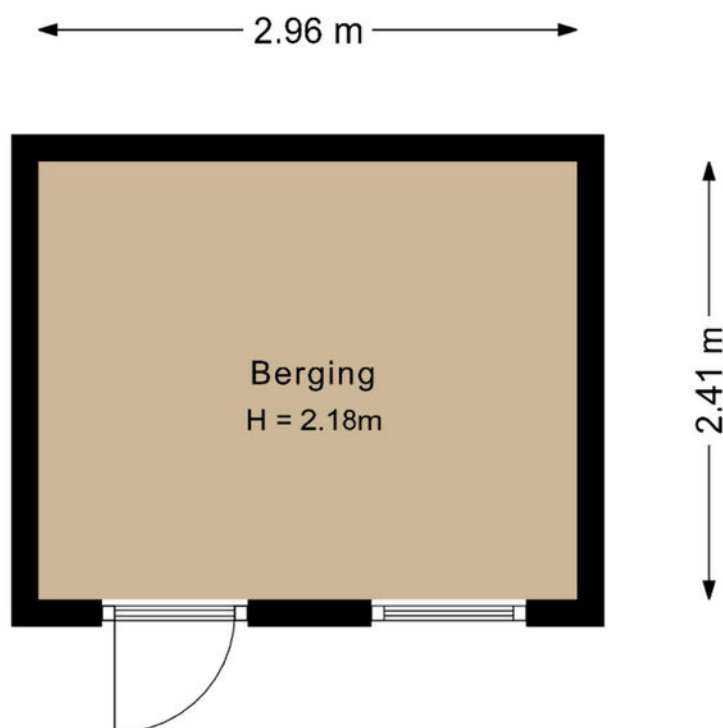

De plattegronden zijn geproduceerd voor promotionele doeleinden en ter indicatie.  
Aan de plattegronden kunnen geen rechten worden ontleend.

# plattegronden

3d berging

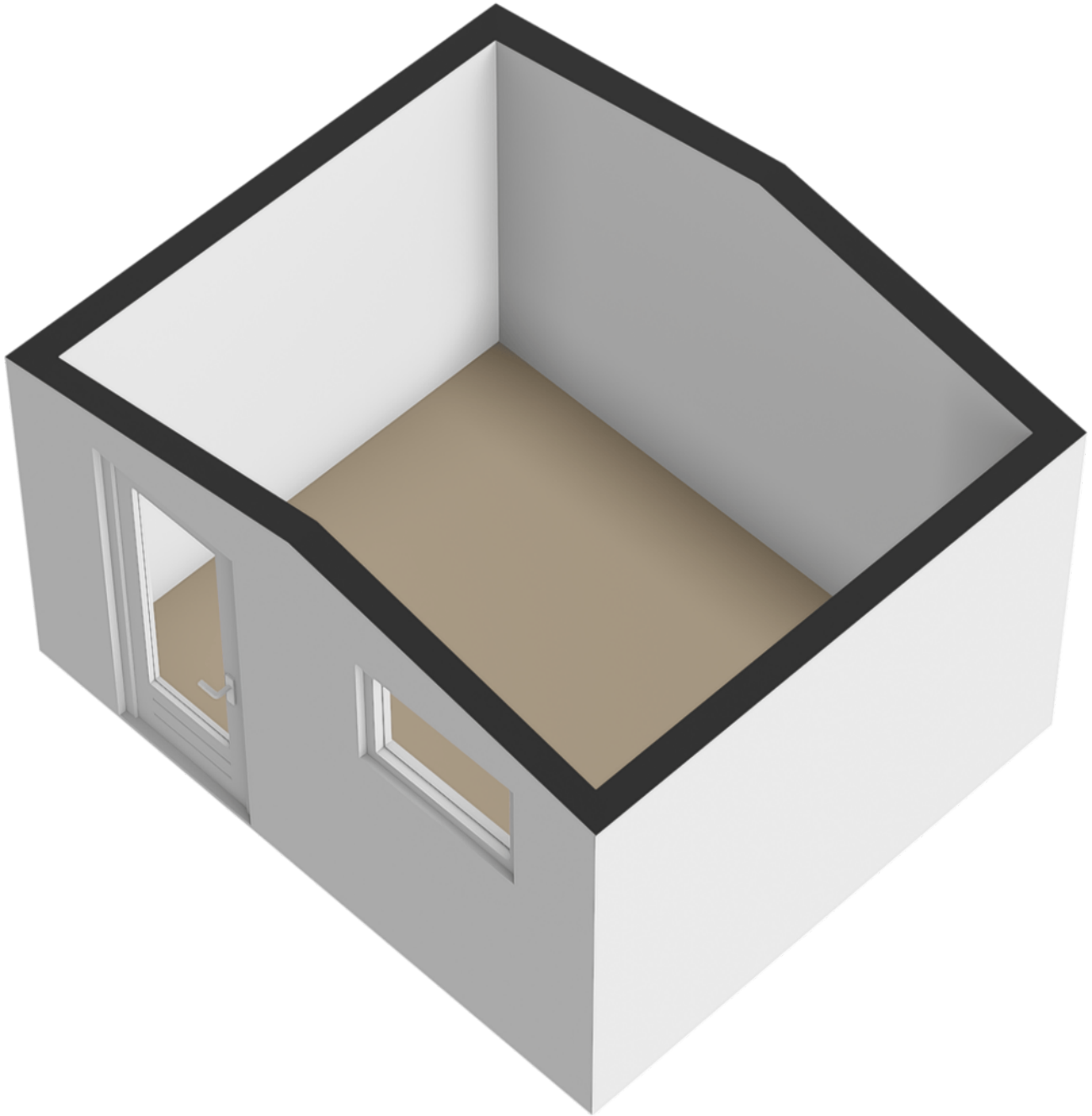

Kadastrale kaart

Uw referentie: ---



0 5 10 15 20 25m

12345

- Deze kaart is noordgericht
- Perceelnummer
- 25 Huisnummer
- Vastgestelde kadastrale grens
- Voorlopige kadastrale grens
- Administratieve kadastrale grens
- Bebouwing

Schaal 1: 500

Kadastrale gemeente Baarn  
Sectie M  
Perceel 3662

kadaster



Voor een eensluidend uittreksel, geleverd op 16 maart 2026  
De bewaarder van het kadaster en de openbare registers

Aan dit uittreksel kunnen geen betrouwbare maten worden ontleend.  
De Dienst voor het kadaster en de openbare registers behoudt zich de intellectuele eigendomsrechten voor, waaronder het auteursrecht en het databankenrecht.

# locatie op de kaart

## Regenboog 32 Baarn

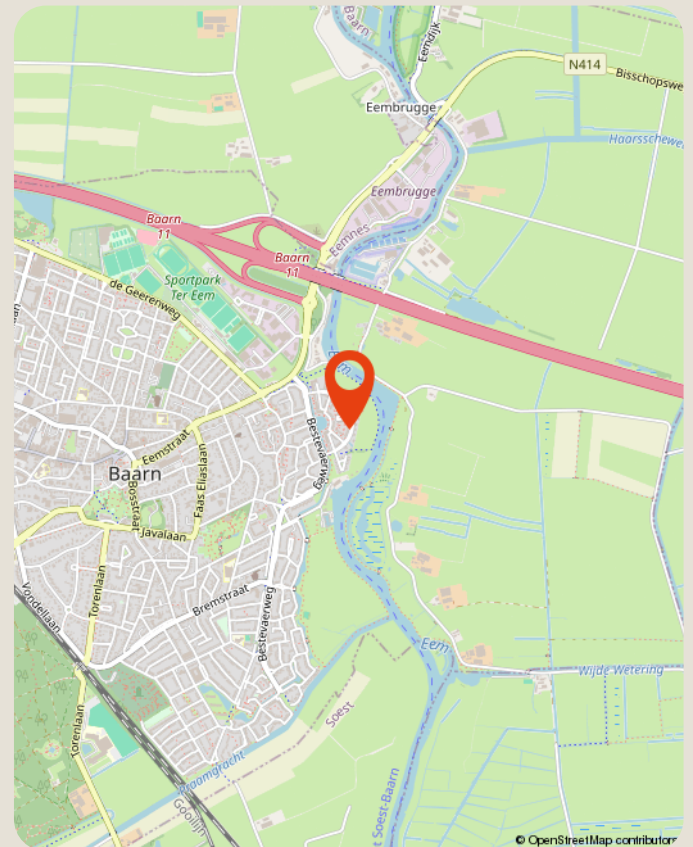
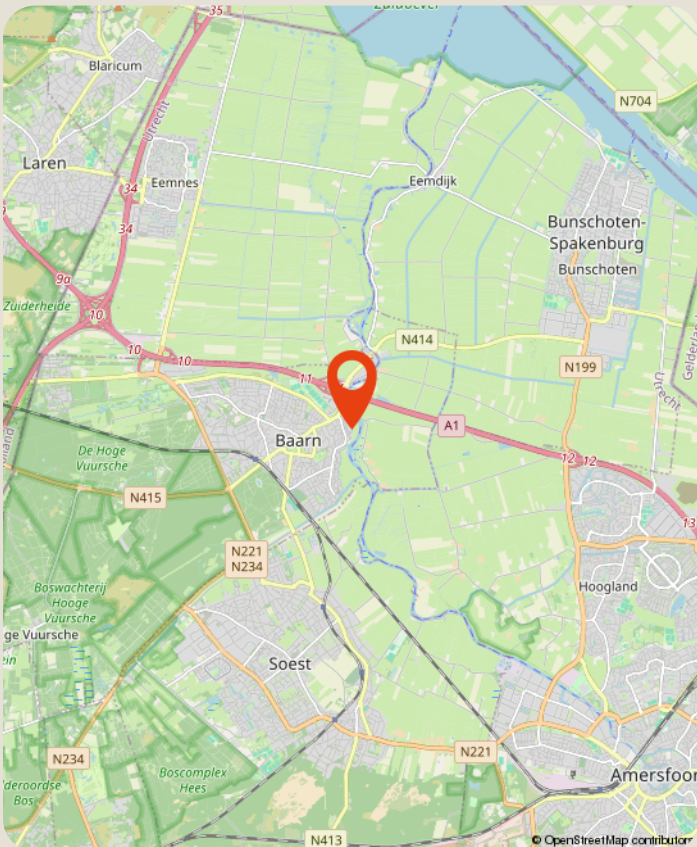

# over ons

**Majoor Makelaars**  
Brink 34  
035 - 60 362 82  
info@majoor.nl  
[majoor.nl](https://www.majoor.nl)

## majoor gaat ervoor.

### je waarmakelaar gaat ervoor

Bij Majoor gaan we ervoor. Elke dag weer. Ons team staat klaar om jouw wensen te vervullen. Of je nu gaat voor je eerste stap of een mooie overstap, wij luisteren, denken en lopen met je mee. Van search en selectie tot de sleuteloverdracht. Samen gaan we voor jouw beste resultaat.

Daarbij kijken we niet alleen naar de cijfers; wij kennen de buurten, voelen de sfeer, zien het potentieel in elk pand en ontdekken de ideale plekken en optimale prijzen die je zelf niet zomaar vindt. Waarbij we continu meebewegen met de markt en inspelen op de laatste veranderingen. Zo zorgen we ervoor dat je geen aanbod, aanvraag of andere mogelijkheid mist. Mensen die met je meedenken,

### maar we bewegen ook mee

Samen maken we jouw dromen waar en helpen je jouw doel te bereiken. Met een professionele en persoonlijke aanpak op maat. We luisteren naar je, begrijpen je behoeften en zetten alles op alles om je verwachtingen te overtreffen. Met Majoor kies je voor een makelaar die maximaal voor je gaat.

### samen sterk in de buurt

Bij Majoor geloven we in geven en groeien, samen met de gemeenschap om ons heen. Daarom zetten we ons in voor lokale initiatieven en sponsorprojecten die bijdragen aan een sterker, socialer en duurzamer buurtleven. Van sportverenigingen tot culturele evenementen: wij steunen waar het verschil gemaakt wordt. Zo bouwen we niet alleen aan woningen, maar ook aan een hechte, betrokken buurt waar iedereen zich thuis voelt.



**zie je jezelf  
hier al wonen?**

**ga ervoor.**