

 **Reinders**

MAKELAAR EN HYPOTHEEKBEWIDDELAAR IN APELDOORN

# WOONHUIS



Vraagprijs  
€ 1.299.000 k.k.

# 22

## CANADALAAN

## APELDOORN

055 - 5 555 555  
info@reinders.eu  
www.reindersmakelaars.nl

# OVER DE WONING

Welkom aan de Canadalaan 22-A te Apeldoorn

Dit voormalige koetshuis uit 1902 is later verbouwd tot woning in 1916 en in de loop van de jaren gemoderniseerd tot een prachtige karakteristieke royale vrijstaande villa op 775 m2 perceel gelegen aan de zuidzijde van de Canadalaan in de gewilde woonwijk tevens rijks beschermd stads- en dorpsgezicht 'De Parken'.

Deze woning is een gemeentelijk monument en ligt nabij schouwburg Orpheus, het centrum van Apeldoorn, de grote kerk, diverse parken en de uitvalswegen, een centrale locatie dus. In de achtertuin een vrijstaand houten tuinhuis/veranda met houten schuur en een open veranda. Tevens een vrijstaand stenen schuur met kap voorzien van C.V. opstelling (CV Nefit CW6 model uit 2016).

De achtertuin is circa 21 meter diep gesitueerd op het zuidoosten en circa 20 meter breed en verzorgd aangelegd.

Originele details zijn bewaard gebleven ondanks de modernisatie in de loop der jaren, te weten:

- \* de deurkozijnen met kroonlijsten en paneeldeuren;
- \* trappenhuis met divers gesneden houten decoreerde trappalen;
- \* houten spijlen en leuning.

En wat te denken van op de 1e verdiepingen fraaie stucplafonds met geprofileerde lijsten en rechthoekig opgezette midden rozetten met gestileerde roosmotieven (geometrische Art Nouveau in de trant van C.R. Mackintosh).

Er ligt een fraai boekwerk voor uw klaar met al deze informatie over deze fraaie villa. Komt u kijken ? Wij nemen uitvoerig hier de tijd voor, minimaal 45 minuten tot een uur. Welkom bij Reinders makelaars, uw makelaar in Apeldoorn sinds 1965.

Met 10 (slaap)kamers op de verdiepingen, een inhoud van 1270 m3 en 298 m2 woonoppervlak is deze markante villa een ideaal gezinshuis dat u gezien moet hebben.

Indeling:

Fraaie entree met nog de originele voordeur, werkkamer met schouw en inbouwkast, moderne meterkast, dichte keuken in moderne hoekopstelling 2019 met een 110 cm brede dubbele oven met frietlade en 6 pits kookplaat, afzuigkap, vaatwasser, koelkast (2025) en magnetron. Bijkeuken met wasruimte en deur naar achtertuin/terras. Proviandkelder, modern en zwevend uitgevoerd toilet, sfeervolle living verdeeld in kamer en suite met aan de zijkant een serre/tuinkamer en aan de achterzijde een aangebouwde loggia/serre. Middels schuifdeuren, openhaard met schouw, hoge plafonds, originele details is deze ruime living erg sfeervol en fraai ingericht.

1e Verdieping:

Middels fraaie bordestrap ruime gang met inbouwkast, 4 slaapkamers, dakterrassen, luxe moderne badkamer met vloerverwarming, grote inlopdouche met start en massage element, dubbele wastafelmeubel en een zwevend toilet. Vaste trap naar...

# OVER DE WONING

2e Verdieping:

Middels fraaie bordestrap ruime gang met inbouwkast, 6 (slaap) kamers.

Aanvaarding in overleg.

Vraagprijs € 1.299.000,-- k.k.

# KENMERKEN

**VRAAGPRIJS:**

€ 1.299.000 k.k.

**SOORT WONING:**

Villa

**TYPE WONING:**

Vrijstaande woning

**AANTAL KAMERS:**

13

**INHOUD:**

1270 m<sup>3</sup>

**PERCEELOPPERVLAKTE:**

775 m<sup>2</sup>

**GEBRUIKSOPPERVLAKTE WOONFUNCTIE:**

298 m<sup>2</sup>

**SOORT BOUW:**

Bestaande bouw

**BOUWJAAR:****LIGGING:**

In centrum, in woonwijk

**TUIN:**

Achtertuint, voortuint, tuin rondom

**HOOFDTUIN:**

Achtertuint

**GARAGE:**

Geen garage

**ENERGIELABEL:**

-

**VERWARMING:**

Cv ketel

**ISOLATIE:**

Dakisolatie, muurisolatie, vloerisolatie, gedeeltelijk dubbel glas, hr glas

**VOORZIENINGEN:**

Rookkanaal, dakraam, glasvezel kabel

**CV-KETEL:**

Nefit 2016



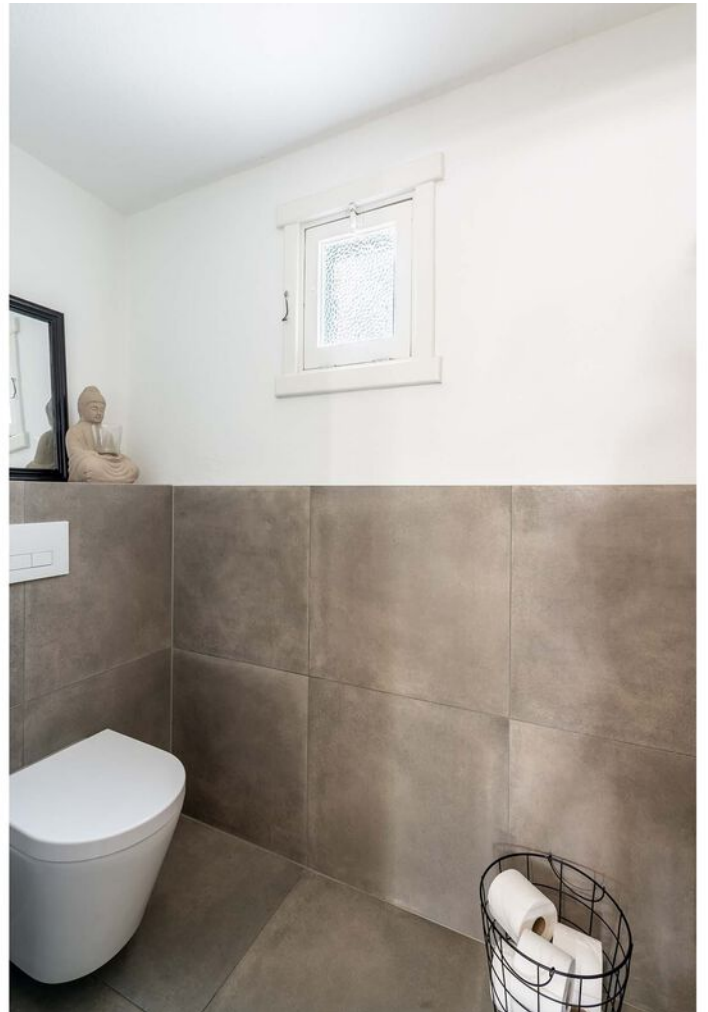





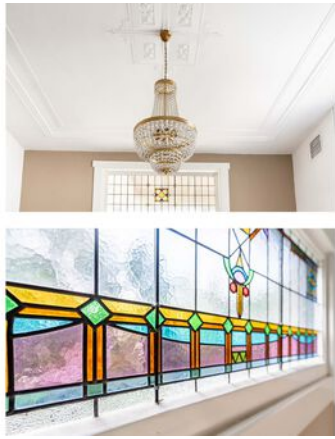

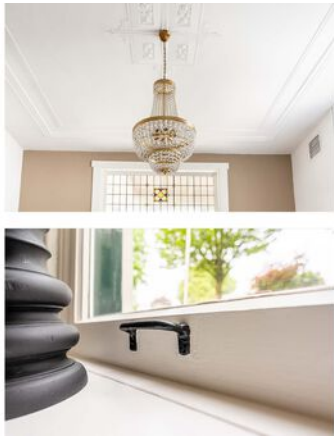



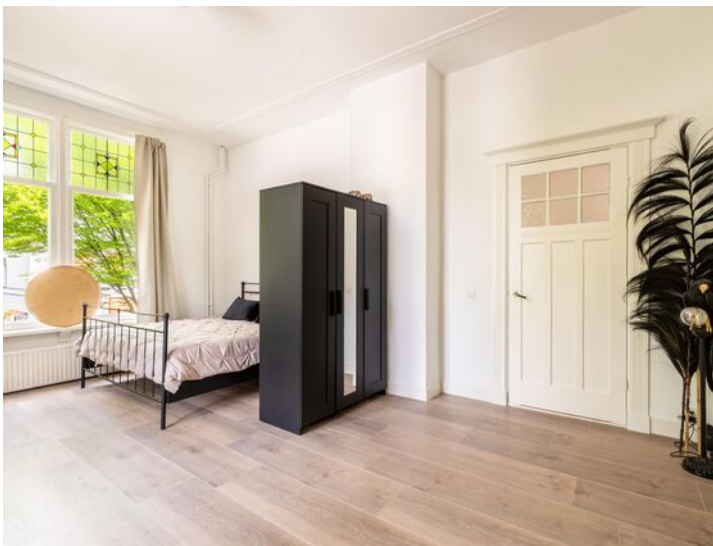
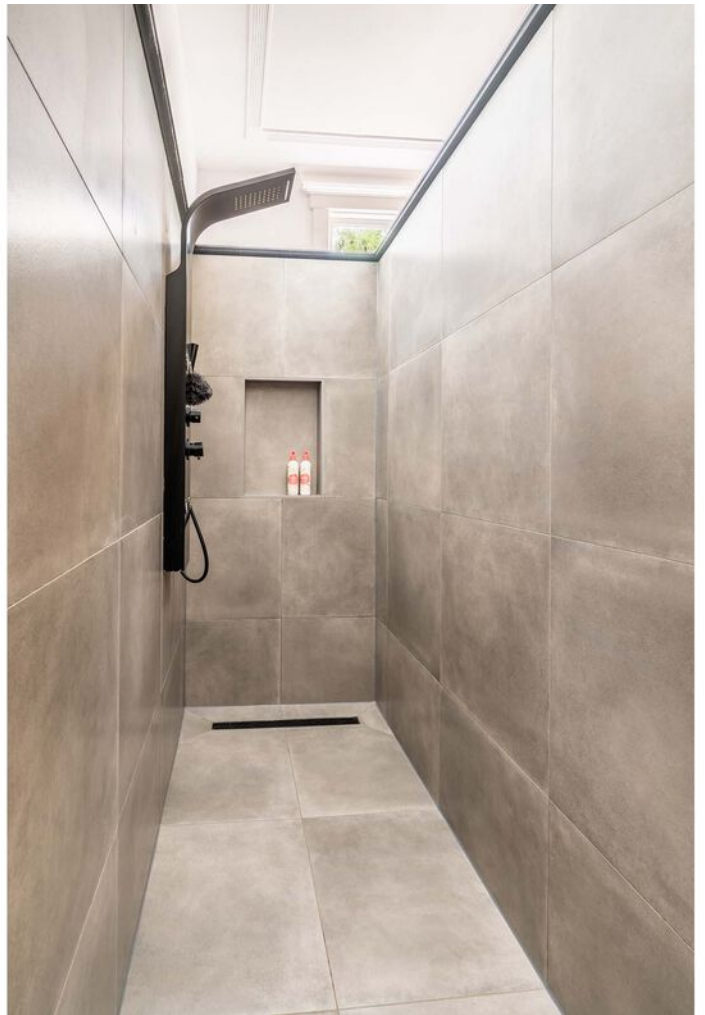
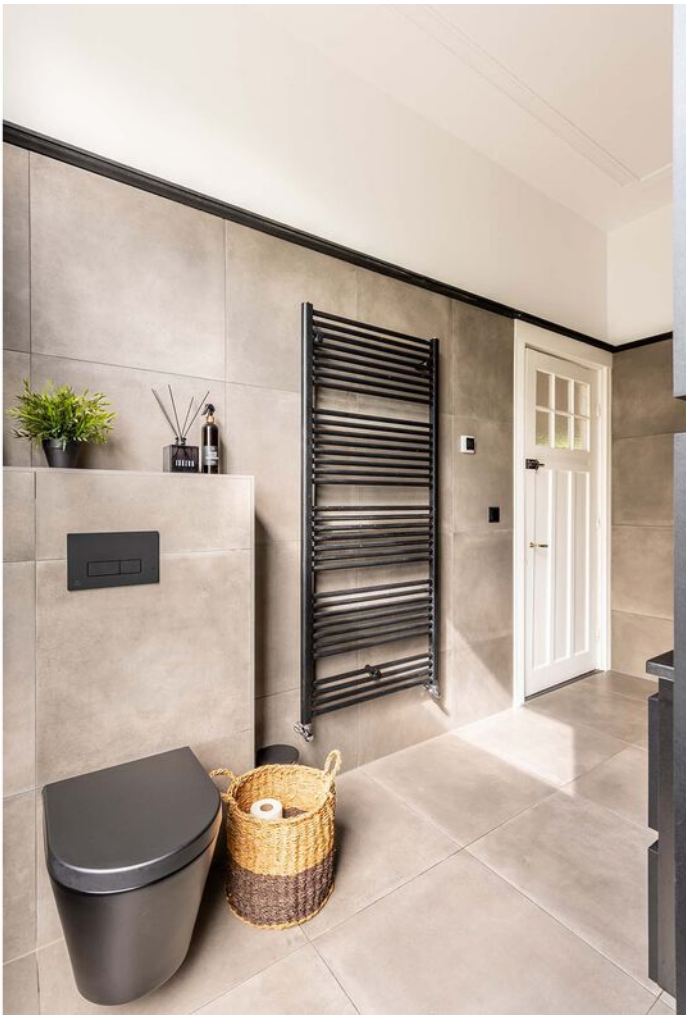

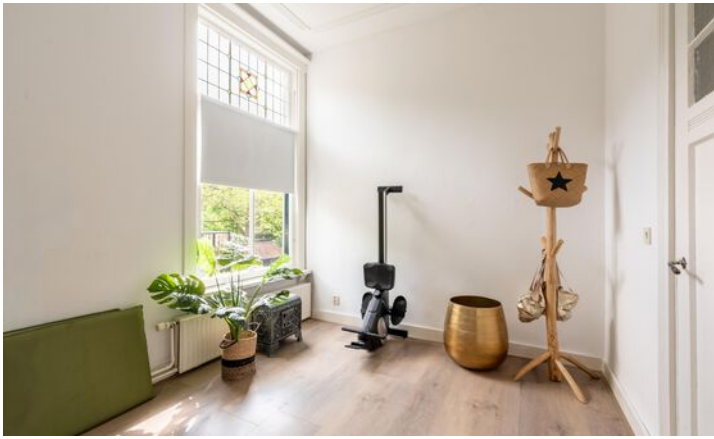





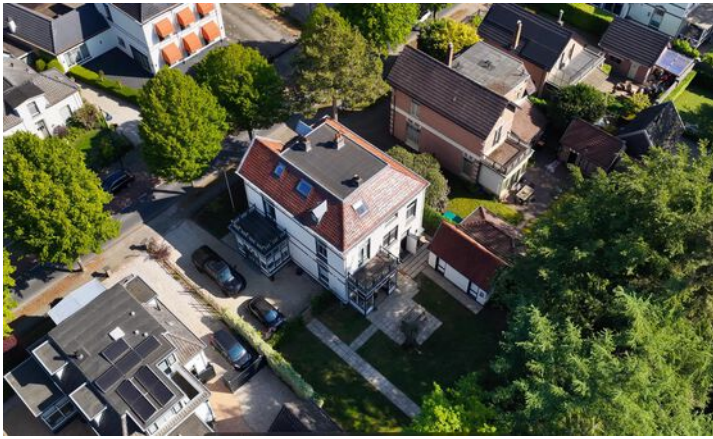



# PLATTEGROND



Begane Grond

# PLATTEGROND



# PLATTEGROND



1e Verdieping

# PLATTEGROND

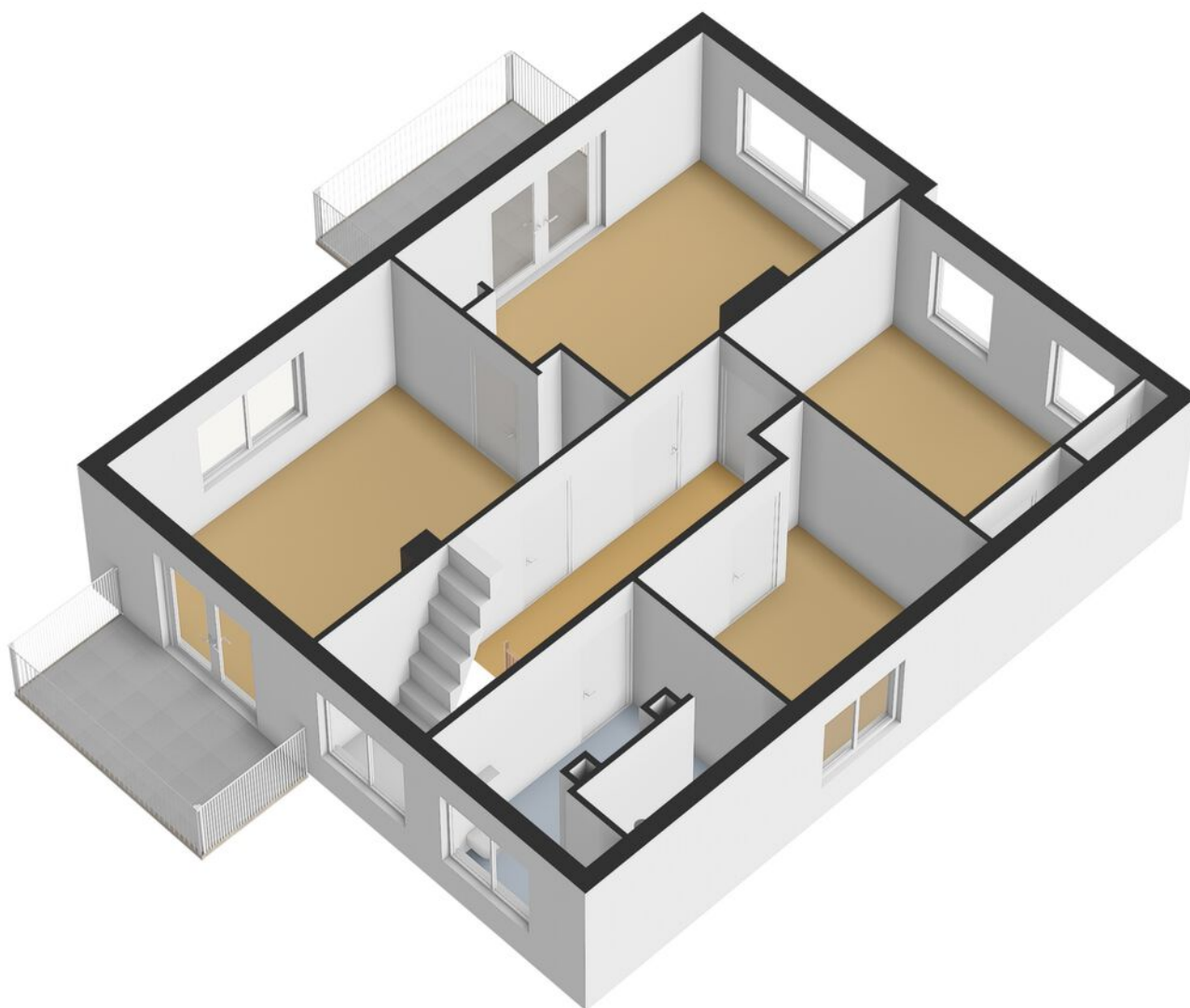

# PLATTEGROND



2e Verdieping

# PLATTEGROND

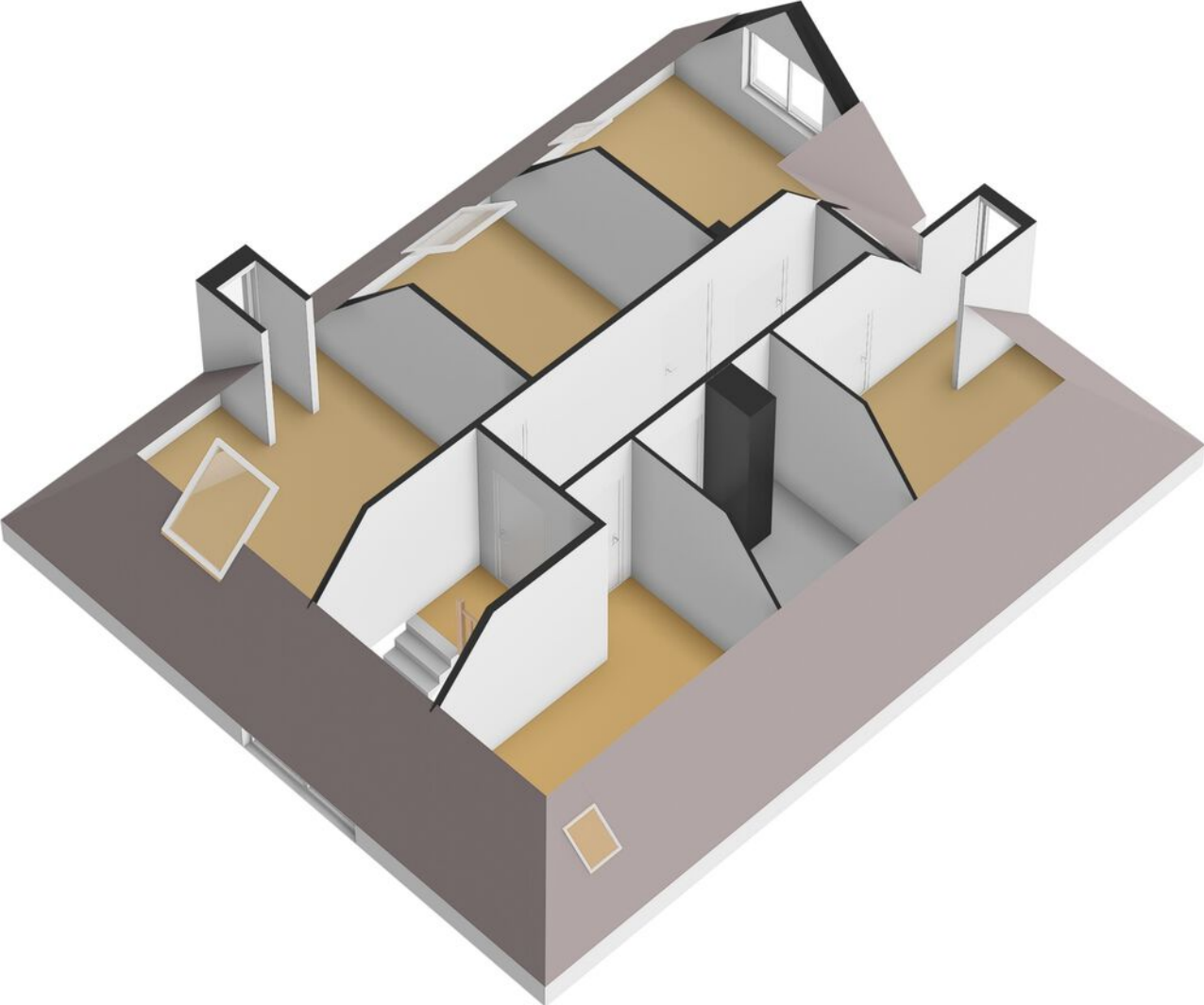

# PLATTEGROND

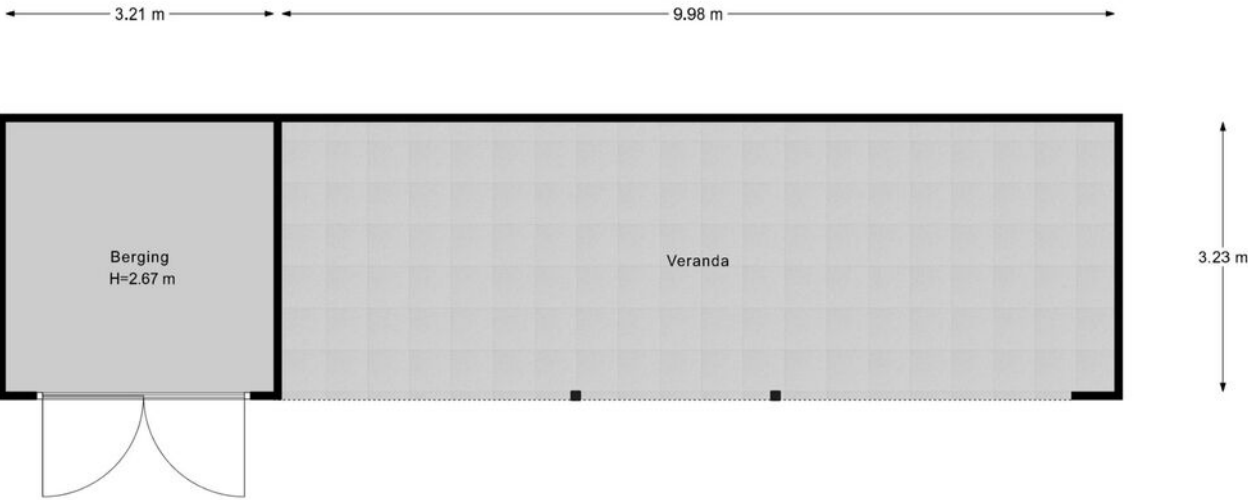

Berging/ Veranda

# PLATTEGROND

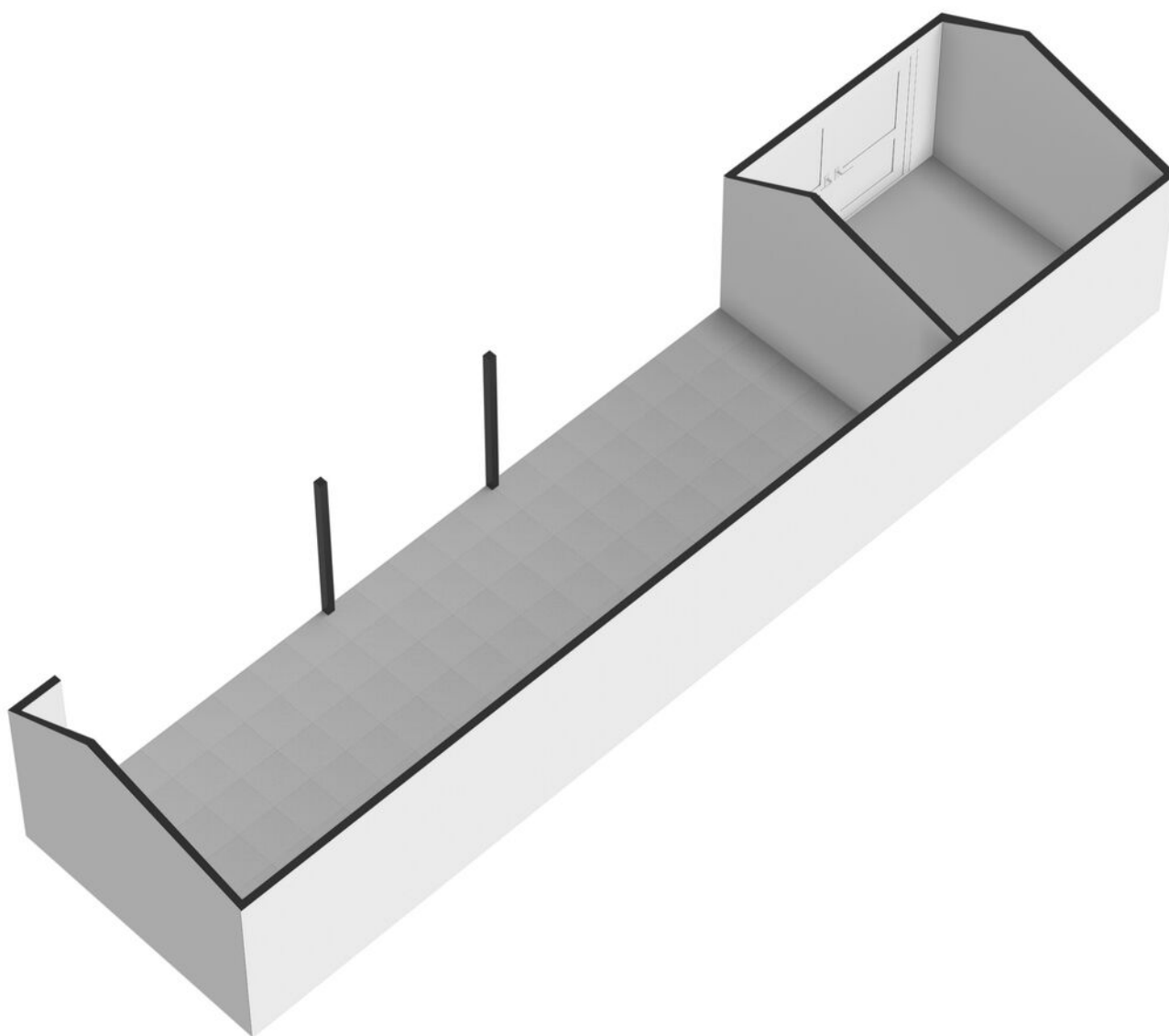

# PLATTEGROND

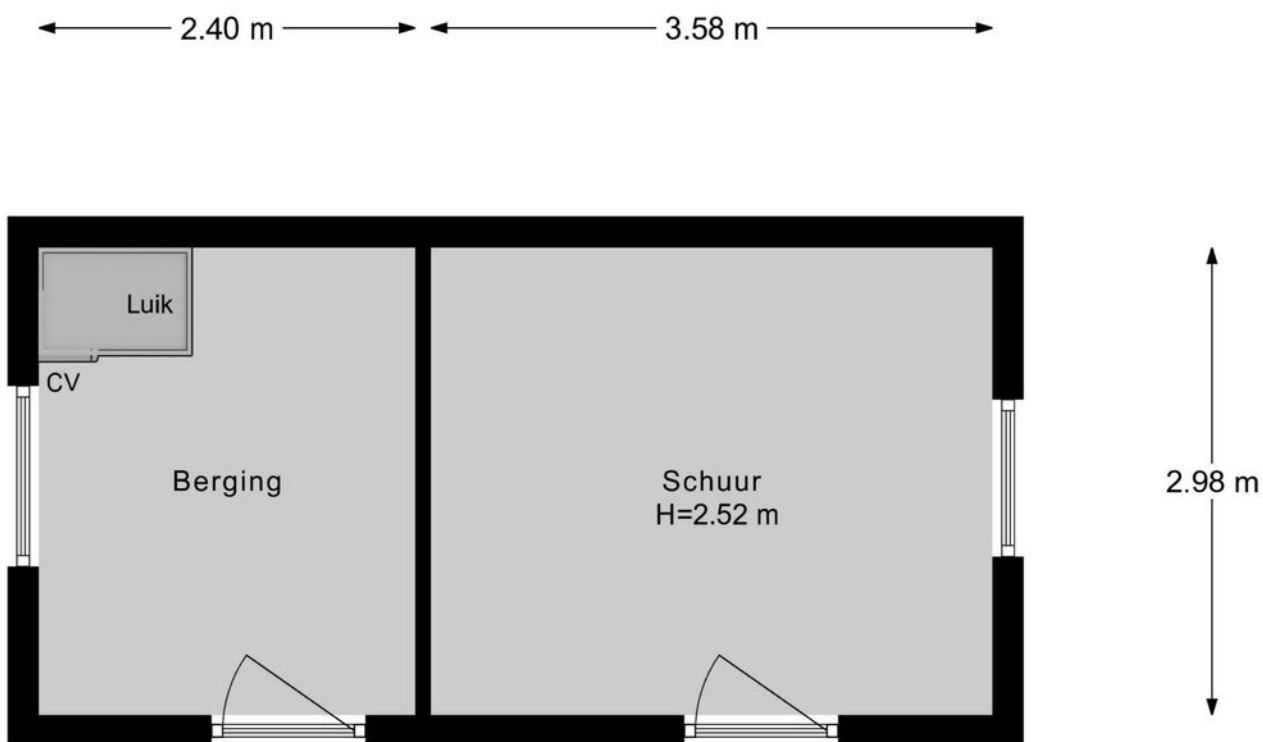

Schuur Begane Grond

# PLATTEGROND

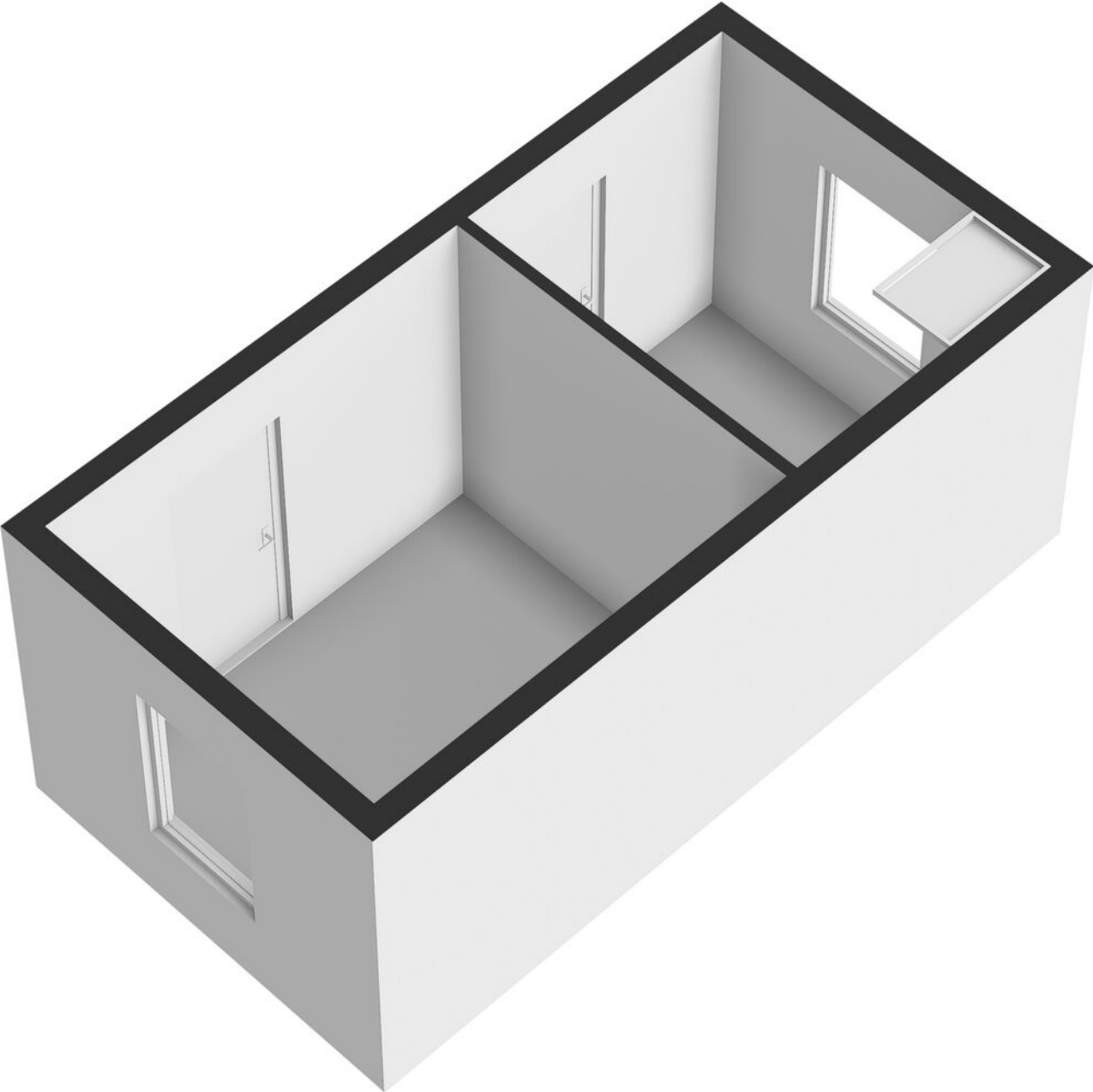

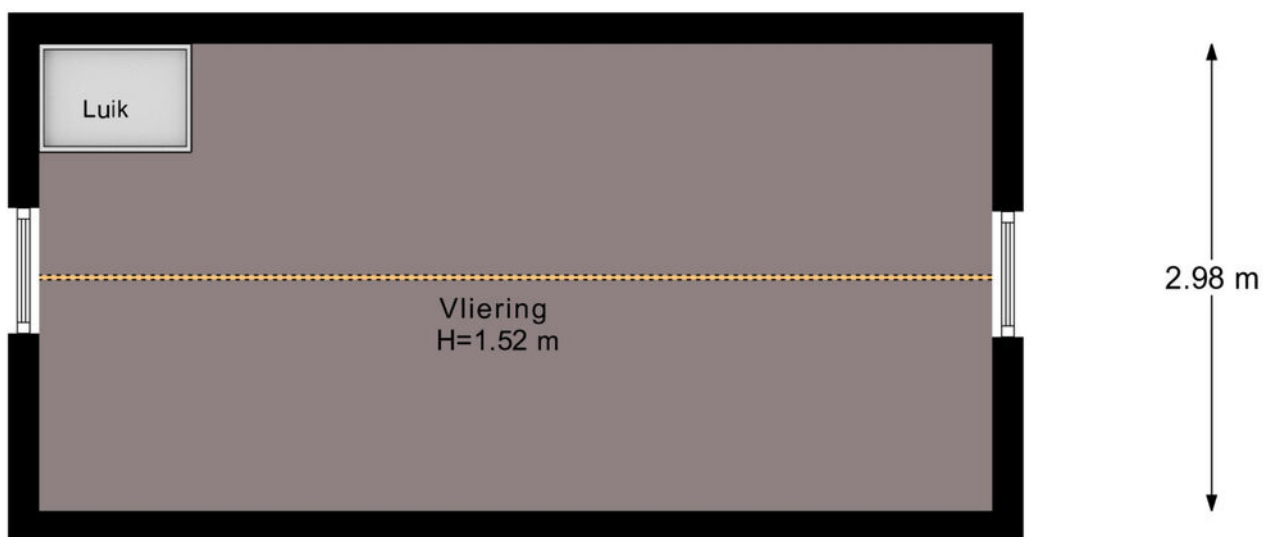

Schuur Vliering



# KADASTRALE KAART

# LOCATIE OP DE KAART

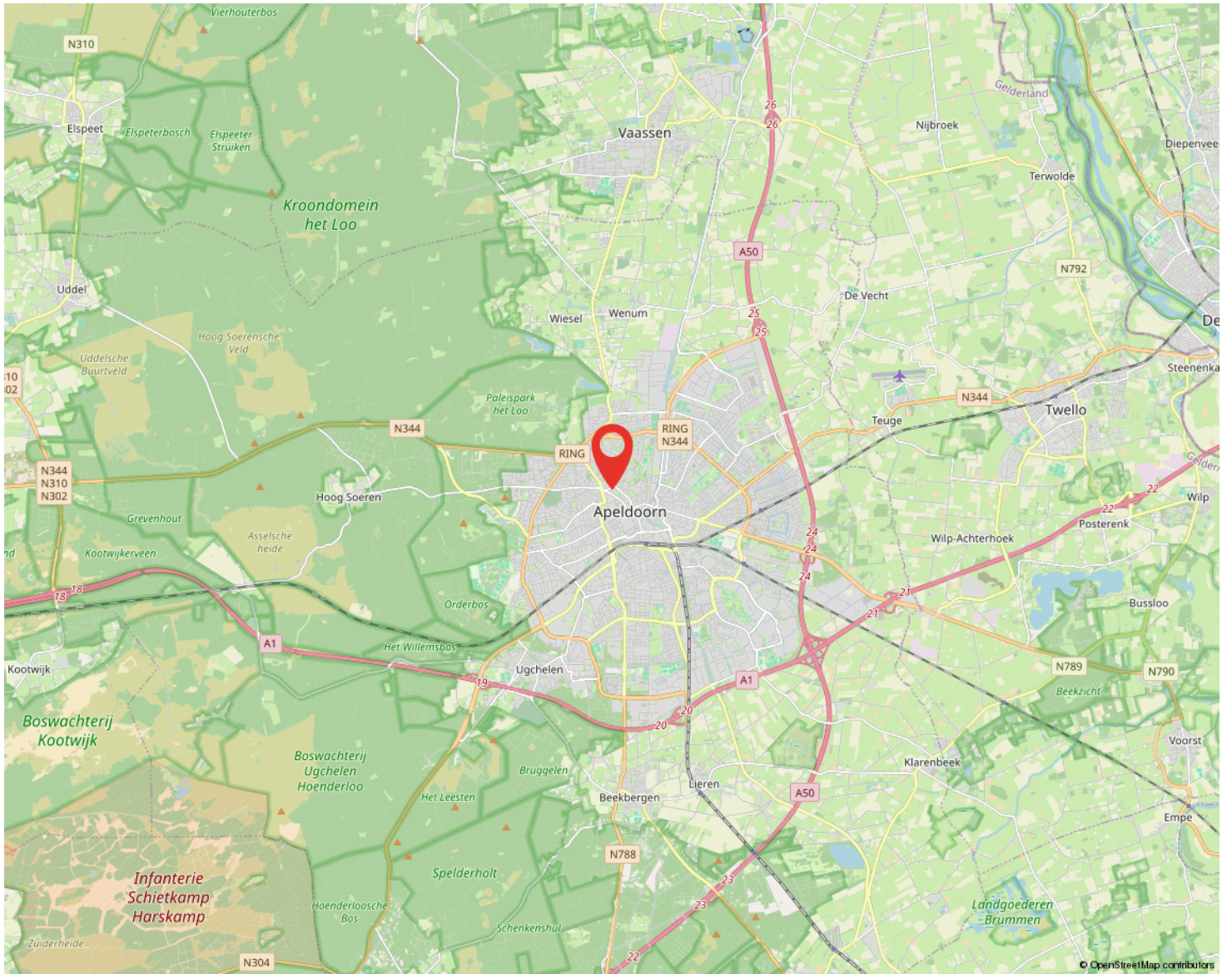

# LIJST VAN ZAKEN

	BLIJFT ACHTER	GAAT MEE	TER OVERNAME	N.V.T.
<b>Woning - Interieur</b>				
Inbouwspots/dimmers	x			
Opbouwspots/armaturen/lampen/dimmers	x			
Losse (hang)lampen			x	
Gordijnrails				x
Gordijnen			x	
Overgordijnen			x	
Vitrages				x
Rolgordijnen			x	
Lamellen				x
Jaloezieen				x
(Losse) horren/rolhorren			x	
Vouwgordijnen			x	
Vloerbedekking				x
Parketvloer				x
Houten vloer(delen)				x
Laminaat	x			
Plavuizen				x
Pvc vloer band en bies	x			
(Voorzet) openhaard met toebehoren				x
Allesbrander				x
Houtkachel			x	
(Gas)kachels				x
Designradiator(en)				x
Radiatorafwerking				x
Spiegelwanden				x
Schilderij ophangstelsysteem				x
<b>Woning - Keuken</b>				
Keukenblok (met bovenkasten)	x			

# LIJST VAN ZAKEN

	BLIJFT ACHTER	GAAT MEE	TER OVERNAME	N.V.T.
Kookplaat				x
(Gas) fornuis	x			
Afzuigkap	x			
Magnetron	x			
Oven	x			
Combi-oven/combimagnetron				x
Koelkast	x			
Vriezer				x
Koel-vriescombinatie				x
Vaatwasser	x			
Quooker				x
Koffiezetapparaat		x		
<b>Woning - Sanitair/sauna</b>				
Toilet	x			
Toiletrolhouder	x			
Toiletborstel(houder)	x			
Fontein	x			
Ligbad				x
Jacuzzi/whirlpool				x
Douche (cabine/scherm)	x			
Stoomdouche (cabine)				x
Wastafel	x			
Wastafelmeubel	x			
Planchet				x
Toiletkast	x			
Badkamer Toilet	x			
Badkamer Toiletrolhouder	x			
Badkamer Toiletborstel(houder)	x			
Sauna met toebehoren				x

# LIJST VAN ZAKEN

	BLIJFT ACHTER	GAAT MEE	TER OVERNAME	N.V.T.
<b>Woning - Exterieur/installaties/veiligheid/ energiebesparing</b>				
Schotel/antenne				x
Brievenbus	x			
Kluis				x
(Voordeur)bel		x		
Alarminstallatie	x			
(Veiligheids)sloten en overige inbraakpreventie				x
Rookmelders				x
(Klok)thermostaat	x			
Airconditioning				x
CV-installatie	x			
Boiler				x
Geiser				x
Screens				x
Rolluiken				x
Zonwering buiten				x
Telefoonaansluiting/internetaansluiting				x
Veiligheidsschakelaar wasautomaat				x
Waterslot wasautomaat				x
Zonnepanelen				x
Oplaadpunt elektrische auto				x
<b>Tuin</b>				
Tuinaanleg/bestrating	x			
Beplanting	x			
Olijfboom		x		
Buitenverlichting	x			
Tijd- of schemerschakelaar/bewegingsmelder				x

# LIJST VAN ZAKEN

	BLIJFT ACHTER	GAAT MEE	TER OVERNAME	N.V.T.
Tuinhuis/buitenberging	x			
Kasten/werkbank in tuinhuis/berging		x		
(Broei)kas				x
(Sier)hek	x			
Vlaggenmast(houder)	x			

# VRAGENLIJST

VRAAG	ANTWOORD
<b>Bijzonderheden</b>	
<b>1 a</b>	
Zijn er nadat u het perceel in eigendom hebt gekregen nog andere, eventuele aanvullende notariële of onderhandse akten opgesteld met betrekking tot het perceel?	Nee
Zo ja, welke?	
<b>1 b</b>	
Zijn er mondelinge of schriftelijke afspraken gemaakt over aangrenzende percelen?	Nee
Zo ja, welke zijn dat?	
<b>1 c</b>	
Wijken de huidige terreinafscheidingen af van de kadastrale eigendomsgrenzen?	Nee
Zo ja, waaruit bestaat die afwijking?	
<b>1 d</b>	
Is een gedeelte van de woning, schuur, garage of schutting gebouwd op grond van de burens of andersom?	Nee
Zo ja, graag nader toelichten:	
<b>1 e</b>	
Heeft u grond van derden in gebruik?	Nee
Zo ja, welke grond?	
<b>1 f</b>	
Rusten er 'bijzondere lasten en beperkingen' op de woning en/of het perceel?	Nee
Zo ja, welke?	
<b>1 g</b>	
Is de Wet voorkeursrecht gemeenten van toepassing?	Nee
<b>1 h</b>	
Is er een anti-speculatiebeding en/of zelfbewoningsplicht van toepassing op de woning?	Nee
Zo ja, hoe lang nog?	
<b>1 i</b>	
Is er sprake van een beschermd stads- of dorpsgezicht of loopt er een procedure tot aanwijzing daartoe?	Ja
Is er sprake van een gemeentelijk-, provinciaal-of rijksmonument of loopt er een procedure tot aanwijzing daartoe?	Ja
Is er volgens het bestemmingsplan sprake van een beeldbepalend of karakteristiek object?	Ja
<b>1 j</b>	
Is er sprake (geweest) van ruilverkaveling?	Nee
Zo ja, moet u hiervoor ruilverkavelingsrente betalen?	Nee
Zo ja, hoeveel en voor hoe lang? Bedrag:	

# VRAGENLIJST

VRAAG	ANTWOORD
Duur:	
<b>1 k</b>	
Is er sprake van onteigening?	Nee
<b>1 l</b>	
Is de woning of de grond geheel of gedeeltelijk verhuurd of bij anderen in gebruik?	Nee
Zo ja: Is er een huurcontract/ gebruiksovereenkomst?	
Indien er geen contract of overeenkomst is, beschrijf hieronder wat (mondeling) met de huurder/ gebruiker is afgesproken:	
Welk gedeelte is verhuurd/ in gebruik gegeven?	
Welke delen vallen onder gezamenlijk gebruik?	
Welke zaken zijn van de huurder en mag hij verwijderen bij ontruiming?	
Heeft de huurder een waarborgsom gestort?	Nee
Zo ja, hoeveel?	
Heeft u nog andere afspraken met de huurders gemaakt?	Nee
Zo ja, welke?	
<b>1 m</b>	
Is er over de woning een geschil/procedures gaande, al dan niet bij de rechter, huurcommissie of een andere instantie?	Nee
Zo ja, welke is/zijn dat?	
<b>1 n</b>	
Is er bezwaar gemaakt tegen de waardebeschikking WOZ?	Nee
Zo ja, toelichting:	
<b>1 o</b>	
Zijn er door de overheid of nutsbedrijven verbeteringen of herstellingen voorgeschreven of aangekondigd die nog niet naar behoren zijn uitgevoerd?	Nee
Zo ja, welke?	
<b>1 p</b>	
Zijn er in het verleden subsidies of premies verstrekt die bij verkoop van de woning voor een deel kunnen worden teruggevorderd?	Nee
Zo ja, welke?	
<b>1 q</b>	
Is de woning onbewoonbaar verklaard of in het verleden ooit onbewoonbaar verklaard geweest?	Nee
Zo ja, waarom?	
<b>1 r</b>	
Is er bij verkoop sprake van een omzetbelastingheffing?	Nee
Zo ja, waarom?	
<b>1 s</b>	
Hoe gebruikt u de woning nu?	Wonen er zelf
Is dat gebruik volgens de gemeente toegestaan?	Ja

# VRAGENLIJST

VRAAG	ANTWOORD
Zo nee, heeft de gemeente dit strijdige gebruik wel eens bij u aangekaart?	Nee
Hoe heeft de gemeente dit strijdige gebruik bij u aangekaart?	
<b>Gevels</b>	
<b>2 a</b>	
Is er sprake (geweest) van vochtdoorslag of aanhoudend vochtige plekken op de gevels?	Nee
Zo ja, waar?	
<b>2 b</b>	
Zijn er (gerepareerde) scheuren/beschadigingen in/aan de gevels aanwezig?	Nee
Zo ja, waar?	
<b>2 c</b>	
Zijn de gevels tijdens de bouw geïsoleerd?	Niet bekend
Zo nee, zijn de gevels daarna (deels) geïsoleerd?	Niet bekend
Zo ja, wanneer heeft de isolatie van de gevels plaatsgevonden en met welk isolatiemateriaal?	
Heeft u een certificaat of bewijs van het na-isoleren?	Nee
Is er sprake van volledige isolatie?	Ja
Zo nee, welke delen van de gevels zijn er niet geïsoleerd?	
<b>2 d</b>	
Zijn de gevels ooit gereinigd?	Niet bekend
Zo ja, volgens welke methode en wanneer?	
<b>Dak(en)</b>	
<b>3 a</b>	
Hoe oud zijn de daken ongeveer? Platte daken:	Weten we niet
Overige daken:	
<b>3 b</b>	
Heeft u last van daklekkages (gehad)?	Nee
Zo ja, waar?	
<b>3 c</b>	
Zijn er in het verleden gebreken geconstateerd aan de dakconstructie zoals scheve, doorbuigende, krakende, beschadigde en/of aangetaste dakdelen?	Nee
Zo ja, waar?	
<b>3 d</b>	
Heeft u het dak al eens (gedeeltelijk) laten vernieuwen c.q. laten repareren?	Nee
Zo ja, welk (gedeelte van het) dak en waarom?	
<b>3 e</b>	
Is het dak tijdens de bouw geïsoleerd? Platte daken:	Niet bekend

# VRAGENLIJST

VRAAG	ANTWOORD
Overige daken:	Niet bekend
Zo nee, is het dak daarna geïsoleerd? Platte daken:	Niet bekend
Overige daken:	Niet bekend
Zo ja, wanneer heeft de isolatie plaatsgevonden en met welk isolatiemateriaal?	
Heeft u een certificaat of bewijs van het na-isoleren?	Nee
Is er sprake van volledige isolatie? Platte daken:	Niet bekend
Overige daken:	Niet bekend
Zo nee, welke delen zijn er niet geïsoleerd?	
<b>3 f</b>	
Zijn de regenwaterafvoeren lek of verstopt?	Nee
Zo ja, toelichting:	
<b>3 g</b>	
Zijn de dakgoten lek of verstopt?	Nee
Zo ja, toelichting:	
<b>Kozijnen, ramen en deuren</b>	
<b>4 a</b>	
Van welk materiaal zijn de buitenkozijnen gemaakt?	Hout
<b>4 b</b>	
Wanneer zijn de buitenkozijnen, ramen en deuren voor het laatst geschilderd?	
Is dit gebeurd door een erkend schildersbedrijf?	Nee
Zo ja, door wie?	
<b>4 c</b>	
Functioneren alle scharnieren en sloten?	Ja
Zo nee, toelichting:	
<b>4 d</b>	
Zijn voor alle afsluitbare deuren, ramen etc. sleutels aanwezig?	Ja
Zo nee, voor welke deuren, ramen etc. niet?	
<b>4 e</b>	
Is er sprake van isolerende beglazing?	Nee
Zo ja, welk type glas?	
Is er sprake van isolerende beglazing in de gehele woning?	Nee
Zo nee, welke ramen zijn niet geïsoleerd?	Gehele woning
<b>4 f</b>	
Is er bij de isolerende beglazing sprake van condensvorming tussen het glas?	Nee
Zo ja, waar?	

# VRAGENLIJST

VRAAG	ANTWOORD
<b>Vloeren, plafonds en wanden</b>	
<b>5 a</b>	
Is er sprake (geweest) van vochtdoorslag of optrekkend vocht op de vloeren, plafonds en/of wanden?	Nee
Zo ja, waar?	
<b>5 b</b>	
Is er sprake (geweest) van schimmelvorming op de vloeren, plafonds en/of wanden?	Nee
Zo ja, waar?	
<b>5 c</b>	
Zijn er (gerepareerde) of (verborgen) scheuren en/of beschadigingen in/aan vloeren, plafonds en/of wanden aanwezig?	Nee
Zo ja, waar?	
<b>5 d</b>	
Hebben zich in het verleden problemen voorgedaan met de afwerkingen?	Nee
Zo ja, waar?	
<b>5 e</b>	
Is er sprake (geweest) van gebreken aan de vloerconstructie, zoals scheve, doorbuigende, krakende, beschadigde en/of aangetaste vloerdelen?	Nee
Zo ja, waar?	
<b>5 f</b>	
Is er sprake van vloerisolatie?	Ja
Zo ja, wanneer heeft de isolatie van de vloer plaatsgevonden en met welk isolatiemateriaal?	Op de begane grond met rubber
Heeft u een certificaat of bewijs van het na-isoleren?	Nee
Is er sprake van volledige isolatie?	Niet bekend
Zo nee, welke delen zijn er niet geïsoleerd?	
<b>Fundering, kruipruimte en kelder</b>	
<b>6 a</b>	
Is er sprake (geweest) van gebreken aan de fundering?	Nee
Zo ja, waar?	
<b>6 b</b>	
Is de kruipruimte toegankelijk?	Ja
Is de kruipruimte droog?	Ja
Zo nee of meestal, toelichting:	
<b>6 c</b>	
Is er sprake van vochtdoorslag door de kelderwand?	Nee
Zo ja of soms, toelichting:	
<b>6 d</b>	

# VRAGENLIJST

VRAAG	ANTWOORD
Is de grondwaterstand in de afgelopen jaren waarneembaar gewijzigd of is er sprake van wateroverlast geweest?	Nee
Zo ja, heeft dit tot problemen geleid in de vorm van water in de kruipruimte c.q. kelder?	
Zo nee, tot wat voor andere problemen heeft dit geleid?	
<b>Installaties</b>	
<b>7 a</b>	
Wat voor warmte-installatie(s) is/zijn er aanwezig in de woning?	Cv installatie
Is/zijn de installatie(s) eigendom?	Ja
Zo nee, toelichting:	
Merk van de installatie(s):	Nefit
Type(nummer) van de installatie(s):	
Installatiedatum van de installatie(s):	2016
Op welke datum is/zijn deze installatie(s) voor het laatst onderhouden?	
Is het onderhoud uitgevoerd door een erkend bedrijf?	Ja
Zo ja, door wie?	Warmte service
<b>7 b</b>	
Zijn er de afgelopen tijd zaken opgevallen ten aanzien van de installatie(s)?	Nee
Zo ja, wat is u opgevallen?	
<b>7 c</b>	
Zijn er radiatoren die niet warm worden?	Nee
Zo ja, welke?	
<b>7 d</b>	
Zijn er radiatoren of (water)leidingen die lekken?	Nee
Zo ja, waar en welke?	
<b>7 e</b>	
Zijn er radiatoren of (water)leidingen die ooit zijn bevroren?	Nee
Zo ja, waar?	
<b>7 f</b>	
Heeft u vloerverwarming in de woning?	Ja
Zo ja, betreft dit elektrische vloerverwarming, vloerverwarming met warm water of anders? Elektrisch:	Ja
warm water:	Nee
overig, namelijk	
Waar bevindt zich de elektrische vloerverwarming?	Badkamer
Waar bevindt zich de vloerverwarming met warm water?	
Waar bevindt zich de overige vloerverwarming?	
<b>7 g</b>	
Zijn er vertrekken die niet (goed) warm worden?	Nee

# VRAGENLIJST

VRAAG	ANTWOORD
Zo ja, welke?	
<b>7 h</b>	
Heeft de woning zonnepanelen die uw eigendom zijn?	Nee
Heeft de woning zonnepanelen die worden gehuurd of geleased?	Nee
Kan het huurcontract/ leasecontract worden overgenomen door koper?	Nee
Hoeveel zonnepanelen zijn er aanwezig? Aantal:	
Zo ja, blijven de zonnepanelen achter?	Nee
Wat is de capaciteit van één zonnepaneel?	
Functioneren alle zonnepanelen?	Nee
Wat is het merk/ type van de zonnepanelen?	
Maakt u gebruik van een app om de opbrengst van de zonnepanelen te bekijken?	Nee
Zo ja, welke?	
In welk jaar zijn de zonnepanelen geplaatst en door wie? Jaar:	
Installateur:	
Is de btw over het aankoopbedrag teruggevraagd van de belastingdienst?	Nee
Hoeveel stroom heeft u het afgelopen jaar opgewekt? Jaar:	
Aantal kWh:	
Hoe lang zit er nog fabrieksgarantie op de zonnepanelen?	
Zijn de zonnepanelen aangeschaft met subsidie?	Nee
Zo ja, moet de subsidie worden terugbetaald?	NVT
Zo ja, welk bedrag moet worden terugbetaald?	
<b>7 i</b>	
In welk jaar zijn voor het laatst de aanwezige schoorsteenkanalen/ rookgasafvoeren geveegd/gereinigd?	2026
<b>7 j</b>	
Wanneer heeft u de aanwezige schoorsteenkanalen voor het laatst gebruikt?	Nooit
Is de trek van aanwezige schoorsteenkanalen goed?	Ja
<b>7 k</b>	
Zijn er onderdelen van de elektrische installatie vernieuwd?	Nee
Zo ja, wanneer en welke onderdelen?	
Zijn er gebreken aan de elektrische installatie?	Nee
Zo ja, welke?	
<b>7 l</b>	
Is er een laadpaal aanwezig voor een elektrische auto?	Nee
Zo ja, waar bevindt deze zich?	
Blijft deze achter?	Nee
<b>7 m</b>	
Is er mechanische ventilatie of een soortgelijk systeem aanwezig?	Nee

# VRAGENLIJST

VRAAG	ANTWOORD
Zo ja, functioneert dit systeem naar behoren?	Nee
Zo nee, toelichting:	
Wanneer is dit systeem voor het laatst onderhouden?	
Hoe oud is dit systeem ongeveer?	
<b>7 n</b>	
Is er een domoticasysteem of een soortgelijk systeem aanwezig?	Nee
Zo ja, functioneert dit systeem naar behoren?	Nee
Zo nee, toelichting:	
Hoe oud is dit systeem ongeveer?	
<b>7 o</b>	
Zijn er rookmelders op iedere verdieping aanwezig?	Ja
Zo ja, hoe oud zijn de rookmelders ongeveer?	4 jaar
<b>Sanitair, riolering en keuken</b>	
<b>8 a</b>	
Zijn er beschadigingen aan wastafels, douche, bad, toiletten, gootstenen en kranen?	Nee
Zo ja, welke?	
<b>8 b</b>	
Hoe oud is de badkamer ongeveer?	5 jaar
<b>8 c</b>	
Lopen de afvoeren van wastafels, douche, bad, toiletten, gootstenen en kranen goed door?	Ja
Zo nee, welke niet?	
<b>8 d</b>	
Is de woning aangesloten op het gemeentelijke riool?	Ja
<b>8 e</b>	
Zijn er gebreken (geweest) aan de riolering, zoals breuken, stankoverlast, lekkages, etc.?	Ja
Zo ja, welke?	Hoofd afvoer vervangen in januari 2026
<b>8 f</b>	
Is er een andere voorziening, zoals een septictank, beerput of dergelijk aanwezig?	Nee
Zo ja, wat is er aanwezig en hoe dient dit te worden onderhouden?	
<b>8 g</b>	
Van welk jaar dateert de keukenopstelling ongeveer?	2021
<b>8 h</b>	
Van welk jaar dateert de inbouwapparatuur ongeveer?	2021
Functioneert alle inbouwapparatuur?	Ja
Zo nee, welk inbouwapparaat functioneert niet?	

# VRAGENLIJST

VRAAG	ANTWOORD
<b>8 i</b>	
Heeft u een kokend water kraan?	Nee
Zo ja, functioneert deze kraan naar behoren en hoe oud is deze kraan ongeveer?	
<b>Diversen</b>	
<b>9 a</b>	
Wat is het bouwjaar van de woning?	ca 1902
<b>9 b</b>	
Zijn er asbesthoudende materialen in/op de woning/ bijgebouw(en) aanwezig?	Niet bekend
Zo ja, welke en waar?	
<b>9 c</b>	
Blijft er in de woning zeil achter, al dan niet vastgelijmd, dat is aangeschaft tussen 1955 en 1982?	Nee
<b>9 d</b>	
Is er sprake van loden leidingen in de woning?	Nee
Zo ja, waar?	
<b>9 e</b>	
Is er een Japanse duizendknoop aanwezig in de tuin?	Nee
<b>9 f</b>	
Is er in puin/asbest afval in de grond/tuin aanwezig?	Nee
<b>9 g</b>	
Heeft u elders lekkages gehad?	Nee
<b>9 h</b>	
Is de grond verontreinigd?	Nee
Zo ja, is er een onderzoeksrapport?	Nee
Zo ja, heeft de gemeente/provincie een onderzoeks- of saneringsbevel opgelegd?	Nee
<b>9 i</b>	
Is er een olietank aanwezig of aanwezig geweest?	Nee
Zo ja, is deze gesaneerd/verwijderd?	NVT
Als deze is gesaneerd, waar is de olietank op het perceel gesitueerd?	
Is er een Kiwa-certificaat aanwezig?	Nee
<b>9 j</b>	
Is er sprake van overlast door ongedierte in of (rond)om de woning?	Nee
Zo ja, waar?	
<b>9 k</b>	
Is de woning aangetast door houtworm, boktor, ander ongedierte of zwam?	Nee
Zo ja, waar?	

# VRAGENLIJST

VRAAG	ANTWOORD
Zo ja, is deze aantasting al eens behandeld?	NVT
Zo ja, wanneer?	
Zo ja, door welk bedrijf?	
<b>9 l</b>	
Is er sprake van chlorideschade (betonrot)?	Nee
Zo ja, waar?	
<b>9 m</b>	
Hebben er verbouwingen en/of aanbouwen plaatsgevonden in en/of om de woning?	Ja
Zo ja, welke ver-/aankouwingen?	Veranda van 12.00x3.50mtr
Zo ja, in welk jaartal?	2024
Zo ja, door welk bedrijf zijn deze uitgeoerd?	Door Klap
<b>9 n</b>	
Zijn er verbouwingen of uitbreidingen uitgeoerd zonder omgevingsvergunning (voorheen bouwvergunning)?	Nee
Zo ja, welke?	
<b>9 o</b>	
Is er sprake van glasvezel internet?	Ja
<b>9 p</b>	
Bent u in het bezit van een definitief energieprestatiecertificaat/energielabel?	Ja
Zo ja, welke label?	volgt
<b>Vaste lasten</b>	
<b>10 a</b>	
Hoeveel betaalde u voor de laatste aanslag onroerendezaakbelasting?	
Belastingjaar?	
<b>10 b</b>	
Wat is de WOZ-waarde?	1008000,00
Peiljaar?	2025
<b>10 c</b>	
Hoeveel betaalde u voor de laatste aanslag waterschapslasten?	
Belastingjaar?	
<b>10 d</b>	
Hoeveel betaalde u voor de laatste aanslag gemeentelijke belastingen?	
Belastingjaar?	
<b>10 e</b>	
Welke voorschotbedragen betaalt u maandelijks aan de nutsbedrijven? Gas:	
Elektra:	
Water:	

# VRAGENLIJST

VRAAG	ANTWOORD
Stadsverwarming:	
Anders:	
Te weten:	
Wat is uw jaarverbruik voor gas/ elektriciteit en water? Gas (m <sup>3</sup> ):	
Elektriciteit hoog (kWh):	
Elektriciteit laag (kWh):	
Elektriciteit totaal (kWh):	
Water (m <sup>3</sup> ):	
Stadsverwarming (GJ):	
Anders:	
Met hoeveel bewoners bewoonde u de woning? Aantal:	4
<b>10 f</b>	
Zijn er lease- en/of huurkoopcontracten?	Nee
Zo ja, welke?	
Zijn deze contracten overdraagbaar op de koper?	Nee
Hoe lang lopen de contracten nog en wat is de eventuele afkoopsom? Afkoopsom:	
Duur:	
<b>10 g</b>	
Als er sprake is van erfpacht of opstalrecht hoe hoog is dan de canon per jaar?	
Heeft u alle canons betaald?	NVT
Is de canon afgekocht?	NVT
Zo ja, tot wanneer?	
<b>10 h</b>	
Heeft u alle gemeentelijke belastingen die u verschuldigd bent al betaald?	Ja
Zijn er variabele bedragen voor gemeenschappelijke poorten, inritten of terreinen?	Nee
Zo ja, hoe hoog en waarvoor?	
<b>10 i</b>	
Heeft u, om in de straat te parkeren, een parkeervergunning nodig?	Nee
Hoeveel parkeervergunningen kunnen er maximaal worden aangevraagd?	
Wat zijn de kosten voor deze parkeervergunning(en) per jaar?	
<b>Garanties</b>	
<b>11 a</b>	
Zijn er lopende onderhoudscontracten en/of garantieregelingen overdraagbaar aan de koper?	Nee
Zo ja, welke?	

# VRAGENLIJST

VRAAG

ANTWOORD

**Nadere Informatie**

**12 a**

Overige zaken

# EXTRA INFORMATIE

## **De verkoper van deze woning is blij met uw interesse...maar hoe nu verder?...heel eenvoudig: met Reinders Huizen en Hypotheken!**

De verkoper van de woning in deze brochure heeft hier altijd met plezier gewoond, en gunt ú dat woonplezier ook. Heeft u concreet interesse? Wilt u meer weten? Of een bezichtiging? Dan is het goed om te weten dat deze verkoper alle begeleiding rondom de verkoop van deze fraaie woning volledig in vertrouwde handen heeft gelegd van Reinders

Huizen en Hypotheken! Niet voor niets luidt ons motto: Reinders regelt het.

## **Komt u hier Reinders even 'bezichtigen'?**

Daarom vinden we het niet alleen netjes deze woning in deze brochure uitgebreid aan u voor te stellen, maar ook de verkopende makelaar: Reinders Huizen en Hypotheken! Mogen wij u hier even meenemen voor de 'bezichtiging' van de vele voordelen van ons kantoor?

## **Een kantoor met luisterend oor**

Reinders bestaat al heel lang. We staan in Apeldoorn bekend als de vriendelijke familiemakelaar. Omdat we een vertrouwd familiebedrijf zijn met alweer de tweede generatie aan het roer, maar ook omdat we al heel veel families aan een heerlijke woning hebben geholpen. Onze aanpak? Die combineert het beste van twee werelden. Enerzijds zijn we super professioneel, met alle officiële erkenningen en waarborgen voor een vertrouwde aankoop of verkoop. Anderzijds zijn we prettig persoonlijk. Vriendelijk in de omgang, met ook oog voor al uw persoonlijke vragen die er spelen rondom een aankoop. We nemen de tijd, reageren razendsnel op uw seintjes met op z'n tijd ook alle gelegenheid voor een kwinkslag. Want hoe spannend een woning kopen of aankopen ook is: we zorgen graag voor een ontspannen sfeer. Reinders? Het kantoor met een luisterend oor.

## **Collegiaal contact met uw aankopende makelaar**

Heeft u interesse in deze woning en neemt u een aankopend makelaar mee? Prima! We begrijpen het

zelf ook geregeld optreden als aankopend makelaar voor onze opdrachtgevers. Op basis van een collegiaal contact werken wij graag samen met uw aankopend makelaar met maar één gezamenlijk doel: deze woning voor u zo gunstig mogelijk van eigenaar te laten wisselen.

## **Uniek in Apeldoorn: de makelaar met een hypotheekspecialist in huis**

Onze naam zegt het al: Reinders Huizen en Hypotheken is ook uw adres voor een perfect passende hypotheek. Sterker nog: met die combinatie zijn we behoorlijk uniek in Apeldoorn. Onze gespecialiseerde en erkende hypotheekadviseur gaat graag vrijblijvend met u rond de tafel. Het grote voordeel voor u? Meestal moet u een hypotheek 'elders' regelen zoals bij een bank of een wat anonieme hypotheekketen. Maar...zij zijn niet de makelaar van de woning in kwestie zoals Reinders dat wel is. Koopt u deze woning of een andere via Reinders? Dan zijn alle ins & outs op hetzelfde kantoor ook bekend bij onze hypotheekadviseur. Bij wijze van spreken zitten de makelaar en hypotheekadviseur te werken in dezelfde ruimte. Dit voorkomt in ons hypotheekadvies allerlei mogelijke misverstanden die kunnen optreden als bijvoorbeeld een bank elders zich over uw hypotheekaanvraag buigt. En uiteraard: ons hypotheekadvies is gegarandeerd 100% onafhankelijk.

## **Wij hebben nog veel meer voor u 'in huis'**

Wellicht las u deze brochure met interesse, maar laat u het in dit geval er liever bij. U gunt deze woning graag aan een ander of bent eigenlijk op zoek naar iets anders? Dan is het goed om te weten

dat Reinders Huizen en Hypotheken nog veel meer 'in huis' heeft voor u. We noemden het al; hypotheken. Maar ook schakelt u ons snel in als alerte aankoopmakelaar, actieve verkoopmakelaar, ondernemende adviseur bedrijfs onroerend goed of betrouwbare taxateur.



# ONS TEAM VAN TOPPERS

055 - 5 555 555  
info@reinders.eu  
www.reindersmakelaars.nl



## TEAM van Reinders



Met wie u ook contact heeft binnen Reinders: de omgang is altijd vriendelijk, vlot en 100% gericht op uw vragen en belangen. Ons team van toppers stelt zich hier graag kort aan u voor. Benieuwd? Op onze site [www.makelaarinapeldoorn.nl](http://www.makelaarinapeldoorn.nl) leest u meer.

### JEROEN REINDERS

Ik ben jouw NVM Makelaar & Taxateur OZ. Elke steen, woning, straat en wijk in Apeldoorn zegt mij wel iets. Met die kennis koop en verkoop ik voor jou snel & succesvol. Op social media ben ik super actief.

### FRANK REINDERS

Een mensenmens ben ik. Hart op de tong, gastvrij en altijd belangstellend. Bij Reinders kom je eerst bij mij binnen. Daarna koppel ik je aan de specialist die jou van A tot Z begeleidt.

### LOES VAN MOURIK

Als NVM Makelaar & Taxateur OZ, bij Reinders koester ik mijn specialisme: woningen in het hogere segment. Zowel in Apeldoorn als in het buitengebied.

### CHÉRIËTTE WILMINK

Bij Reinders verzorg ik de managementondersteuning. Mijn uitdaging? Alle collega's op de achtergrond supporten. Met onderzoek, zaken uitpluizen en alles op tijd klaarleggen. Zodat zij kunnen shinen voor jouw woondroom!

### EVELIEN TER WEEME

De binnendienst is mijn taak bij Reinders. Jouw verkoop of aankoop levert achter de schermen veel administratief werk op. Al die details regel ik tot in de kleinste details.

### SYLVIA VONK

Als binnendienstmedewerker spring ik regelmatig bij voor onze makelaars. Zoals zaken met spoed regelen of problemen oplossen. Een soort vliegende keep op het kantoor van Reinders.

### TOM KEMPERS

Voor jou start ik graag aankooptrajecten op. En begeleid die uiteraard tot een voor jou superieur succes! Mijn gouden tip? Koppel daar in één moeite door een hypotheek aan. Gewoon, onder hetzelfde dak bij Reinders.

### MARLOES GOUDKUIL

Ik hou me bezig met alle werkzaamheden betreffende het bedrijfs onroerend goed (BOG) van Reinders. We doen alles, van kleine bedrijfspanden, winkels en loodsen tot en met grote zakelijke objecten. Hierbij ontzorgen we de klant van A tot Z. De factor sfeer en gezelligheid in mijn werk is voor mij heel belangrijk.

### JOUKE HERINGA

Met plezier ben ik jouw erkend hypotheek adviseur en assistent-makelaar. Wel zo handig dat Reinders ook hypotheeken biedt. Zo regel je al je zaken vertrouwd onder één dak, 100% onafhankelijk.

### MERTEN JOLLY

Ik ben werkzaam in de buitendienst van Reinders en volg daarnaast de opleiding tot makelaar. De perfecte combinatie tussen theorie en praktijk. Ik ben de jongste nieuwkomer, maar al helemaal opgenomen in de warme Reinders familie. Binnen Reinders houd ik mij met veel bezig; verkoop, aankoop, sociale media en daarnaast ondersteun ik mijn collega's met werkzaamheden.

# INTERESSE IN DIT PAND?



Neem vrijblijvend  
contact met ons op!



**Reinders Huizen en Hypotheken**

Arnhemseweg 261

7333 NB Apeldoorn

055 - 5 555 555

[info@reinders.eu](mailto:info@reinders.eu)

[www.reindersmakelaars.nl](http://www.reindersmakelaars.nl)

 **Reinders**

MAKELAAR EN HYPOTHEEKBEMIDDELAAR IN APeldoorn