



DYNAMIS
EXCLUSIEF

DYNAMIS.NL/EXCLUSIEF



LAAKWEG 2 A

2531 PJ NOOTDORP



EDWIN ROSENBRAND

Makelaar

rosenbrand@frisimakelaars.nl

06-29060134

VAN KLEIN TOT GROOT,
VAN MINIMALISTISCH TOT LUXE.
ALLEMAAL UNIEK.

U VINDT BIJ ONS GEEN STANDAARD HUIZEN,
MAAR BIJZONDERE EN LUXE HUIZEN DIE U HET
GEVOEL VAN THUIS KUNNEN GEVEN.

Edwin Rosenbrand



INHOUDSOPGAVE

De woning	04
Kenmerken	08
Begane grond	10
1ste verdieping	14
2de verdieping	15
Plattegronden	40
Lijst van zaken	45
Aanvullende clausules	50
Extra informatie	51
Onze dienstverlening	53
Aantekeningen	55

OVER DEZE WONING

Aan de idyllische Laakweg in Nootdorp staat deze vrijstaande villa die luxe, ruimte en rust op unieke wijze combineert. Omringd door een prachtig aangelegde tuin en met vrij uitzicht over de uitgestrekte weilanden, geniet u hier elke dag van een gevoel van vrijheid en privacy. Deze karaktervolle en uitstekend onderhouden villa biedt alles wat u zich kunt wensen. De royale woon- en eetkamer vormt het warme hart van de woning. De luxe open keuken is van alle moderne gemakken voorzien en nodigt uit tot uitgebreid koken en samenzijn. Met maar liefst zes slaapkamers en twee stijlvolle badkamers is er volop ruimte voor het hele gezin, gasten of een thuiswerkplek. Daarnaast beschikt de woning over een eigen gym, zodat u comfortabel en in alle privacy aan uw gezondheid kunt werken. De riante tuin rondom de woning biedt op elk moment van de dag zon en schaduw. Onder de overkapping geniet u tot in de late uurtjes van lange zomeravonden, terwijl de praktische berging extra opslagruimte biedt. Parkeren doet u eenvoudig op eigen terrein, wat het wooncomfort compleet maakt.





KENMERKEN

VRAAGPRIJS:	€ 1.650.000 k.k.	AANTAL KAMERS:	9
SOORT WONING:	VILLA	AANTAL SLAAPKAMERS:	5
BOUWJAAR:	2013	AANTAL WOONLAGEN:	3
WOONOPPERVLAKTE:	283 M ²	TUINLIGGING:	ZUIDWEST
PERCELOPPERVLAKTE:	964 M ²	WIJK:	-
INHOUD:	1070 M ³	ENERGIELABEL:	A+

MORE INFORMATION

Located on the idyllic Laakweg in Nootdorp, this detached villa uniquely combines luxury, space, and tranquility. Surrounded by a beautifully landscaped garden and offering unobstructed views of the expansive meadows, you'll enjoy a sense of freedom and privacy here every day. This charming and exceptionally well-maintained villa offers everything you could wish for. The spacious living and dining room forms the warm heart of the home. The luxurious open kitchen is equipped with all modern conveniences and invites you to cook up a storm and spend time together. With no fewer than six bedrooms and two stylish bathrooms, there is plenty of space for the whole family, guests, or a home office. In addition, the home features a private gym, so you can work on your fitness comfortably and in complete privacy. The spacious garden surrounding the home offers both sun and shade at any time of day. Under the canopy, you can enjoy long summer evenings well into the night, while the practical storage shed provides extra storage space. Parking is easy on the property.





OMGEVING / SURROUNDINGS

De woning is gelegen op een bijzonder rustige en groene locatie, midden in het landelijke buitengebied. Hier woont u in alle vrijheid, met weids uitzicht over de omliggende weilanden, terwijl u toch profiteert van de nabijheid van alle dagelijkse voorzieningen. Op korte afstand vindt u het gezellige centrum van Nootdorp met diverse winkels, supermarkten en horecagelegenheden. Ook scholen, kinderopvang en sportfaciliteiten zijn eenvoudig bereikbaar. Voor een uitgebreider aanbod liggen steden als Den Haag, Delft en Zoetermeer op korte rijafstand. De ligging is bovendien zeer gunstig ten opzichte van uitvalswegen (A4, A12 en A13), waardoor u snel onderweg bent richting de Randstad. Ook het openbaar vervoer is goed geregeld met bus- en tramverbindingen in de nabije omgeving.

The home is situated in a particularly quiet and green location, right in the heart of the countryside. Here, you can enjoy complete freedom, with sweeping views of the surrounding meadows, while still benefiting from the proximity of all daily amenities. Just a short distance away is the charming center of Nootdorp, featuring a variety of shops, supermarkets, and restaurants. Schools, childcare, and sports facilities are also easily accessible. For a wider range of options, cities such as The Hague, Delft, and Zoetermeer are just a short drive away. The location is also very convenient in relation to major highways (A4, A12, and A13), allowing you to quickly reach the Randstad. Public transportation is also well-connected, with bus and tram lines in the immediate vicinity.

KENMERKEN

- Woonoppervlakte ca. 283 m²
- Inhoud ca. 1.070 m³
- Perceeloppervlakte 964 m²
- Eigen grond
- Bouwjaar 2013
- Energielabel A+
- CV-ketel, bouwjaar 2013, type Inventum Ecolution
- Ventilatiewarmtepomp
- Vloerverwarming begane grond
- Zestien zonnepanelen
- Volledig geïsoleerd
- HR+++ glas
- Airconditioning
- Gemeten conform NVM Meetinstructie
- Gebruiksoppervlakte woningen;
- Koper aanvaardt de objectinformatie en de aanvullende clausules uit de brochure.





DETAILS

- Living area approx. 283 m²
- Volume approx. 1.070 m³
- Lot area 964 m²
- Freehold
- Built in 2013
- Energy rating A+
- Boiler, built in 2013, type: Inventum Ecolution Ventilation Heat Pump
- Underfloor heating on the ground floor
- Sixteen solar panels
- Fully insulated
- HR+++ glass
- Air conditioning
- Measured in accordance with the NVM Measurement Instructions for Usable Floor Area of Residential Properties;
- The buyer accepts the property information and the additional clauses in the brochure.



BEGANE GROND

Deze woning verwelkomt u met een royale voortuin en ruime parkeergelegenheid op eigen terrein, waardoor comfort en gemak direct voelbaar zijn bij aankomst.

Bij binnenkomst treft u een ruime hal met meterkast en een modern toilet met fontein. De hoge openslaande deuren leiden u naar de lichte en bijzonder royale woonkamer, waar de sfeervolle gashaard zorgt voor een warme ambiance. De eetkamer, gelegen in de uitbouw, biedt een prachtig uitzicht over de tuin en vormt de ideale plek voor lange diners en gezellige momenten. De luxe open keuken met kookeiland is een echte eyecatcher en van alle denkbare gemakken voorzien. Hier beschikt u over hoogwaardige inbouwapparatuur, waaronder een gaskookplaat met downdraftsysteem, vaatwasser, koel-/vriescombinatie, oven, stoomoven, koffiemachine, wijnkoeler en Quooker. Via openslaande deuren loopt u zo de zonnige achtertuin in, perfect voor een naadloze overgang tussen binnen en buiten.

De voormalige dubbele garage is momenteel multifunctioneel ingericht als bijkeuken met wasmachine- en drogeraansluiting, werkkamer, gym en berging. Desgewenst kan deze ruimte eenvoudig weer worden teruggebracht naar een volwaardige garage.









GROUND FLOOR

This home welcomes you with a spacious front yard and ample on-site parking, making comfort and convenience immediately apparent upon arrival.

Upon entering, you'll find a spacious entryway with a utility closet and a modern half-bath with a sink. The tall French doors lead to the bright and exceptionally spacious living room, where the cozy gas fireplace creates a warm atmosphere. The dining room, located in the extension, offers a beautiful view of the garden and is the ideal spot for long dinners and cozy moments. The luxurious open kitchen with a cooking island is a real eye-catcher and equipped with every conceivable convenience. Here you'll find high-quality built-in appliances, including a gas cooktop with a downdraft system, dishwasher, fridge-freezer, oven, steam oven, coffee machine, wine cooler, and Quooker. French doors lead directly into the sunny backyard, creating a seamless transition between indoors and outdoors.

The former double garage is currently multifunctionally configured as a utility room with connections for a washer and dryer, a home office, a gym, and a storage area. If desired, this space can easily be converted back into a full-sized garage.

EERSTE VERDIEPING

Op de eerste verdieping bevindt zich een ruime overloop met separaat toilet. De royale slaapkamer aan de voorzijde beschikt over een walk-in closet en directe toegang tot een moderne badkamer, uitgerust met een ligbad, inloopdouche en dubbel wastafelmeubel. Aan de achterzijde vindt u nog twee ruime slaapkamers.

The first floor features a spacious landing with a separate toilet. The large bedroom at the front includes a walk-in closet and direct access to a modern bathroom, equipped with a bathtub, walk-in shower, and double vanity. At the rear, you'll find two more spacious bedrooms.



TWEEDE VERDIEPING

De tweede verdieping biedt opnieuw volop ruimte en mogelijkheden. Hier bevinden zich een overloop, een slaapkamer aan de voorzijde met dakraam, een tweede badkamer met inloopdouche, wastafel en toilet, en een slaapkamer aan de achterzijde met zowel een dakkapel als dakraam. Daarnaast is er een praktische technische ruimte met de opstelplaats voor de CV-installatie.

The second floor again offers plenty of space and possibilities. Here you will find a landing, a bedroom at the front with a skylight, a second bathroom with a walk-in shower, sink, and toilet, and a bedroom at the rear with both a dormer window and a skylight. In addition, there is a practical utility room housing the central heating system.



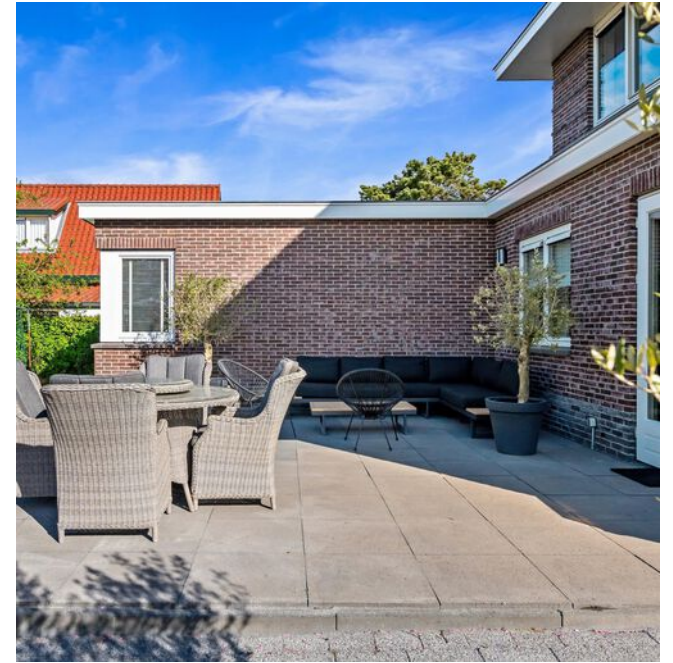



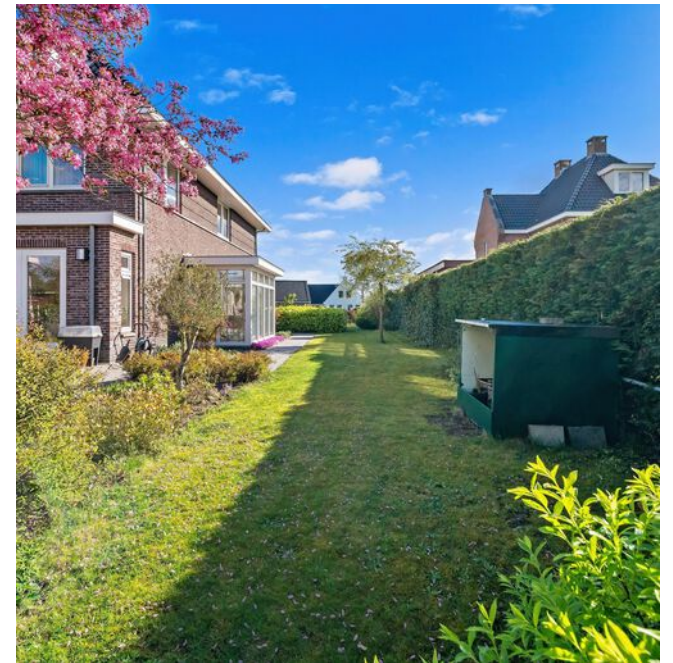

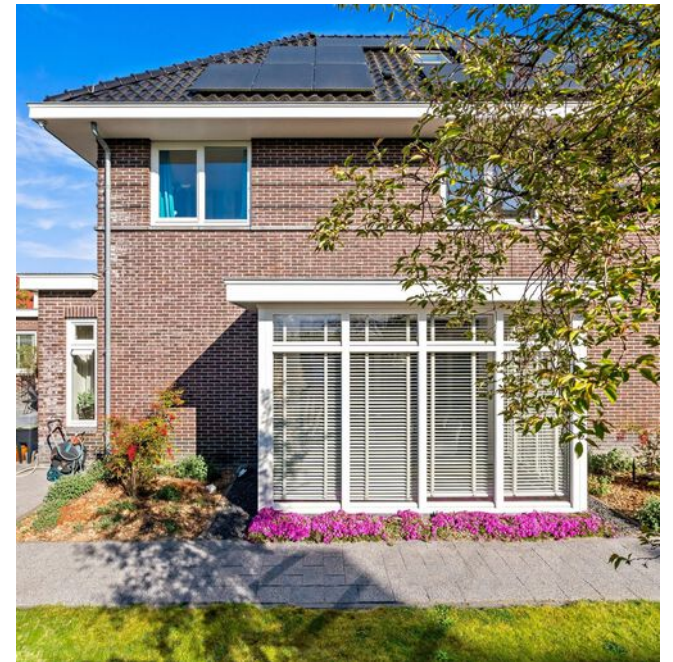





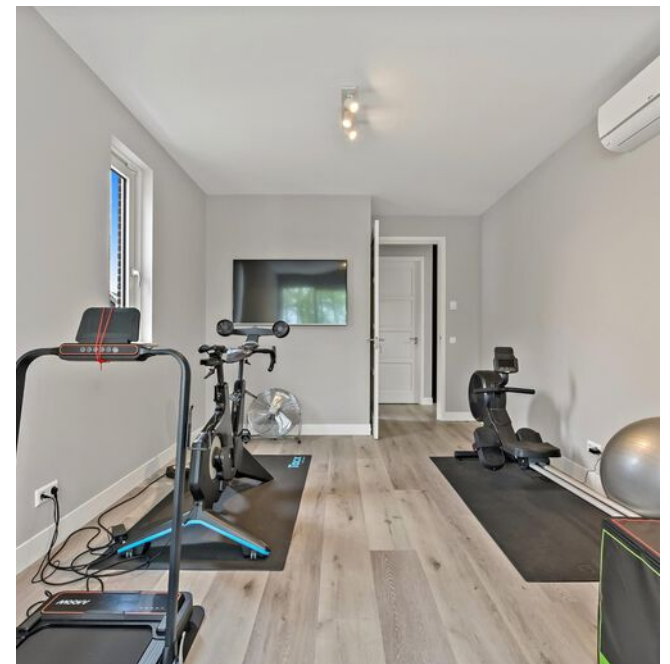

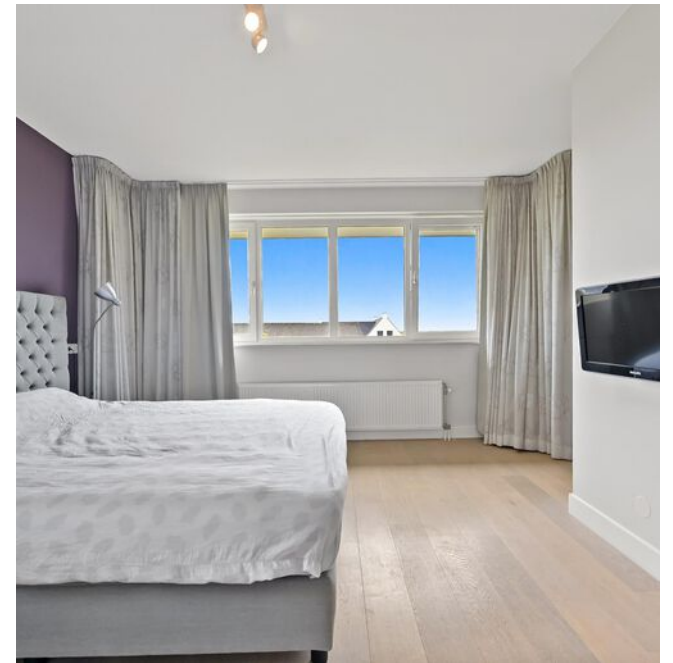
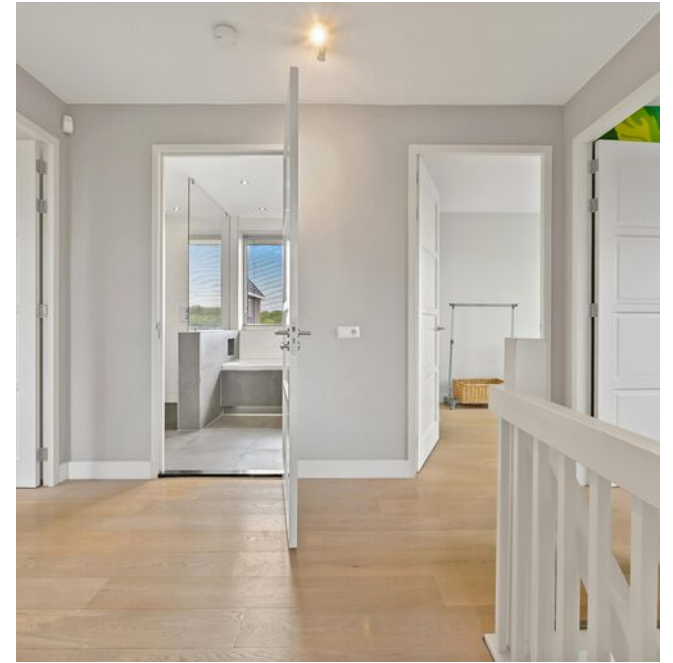



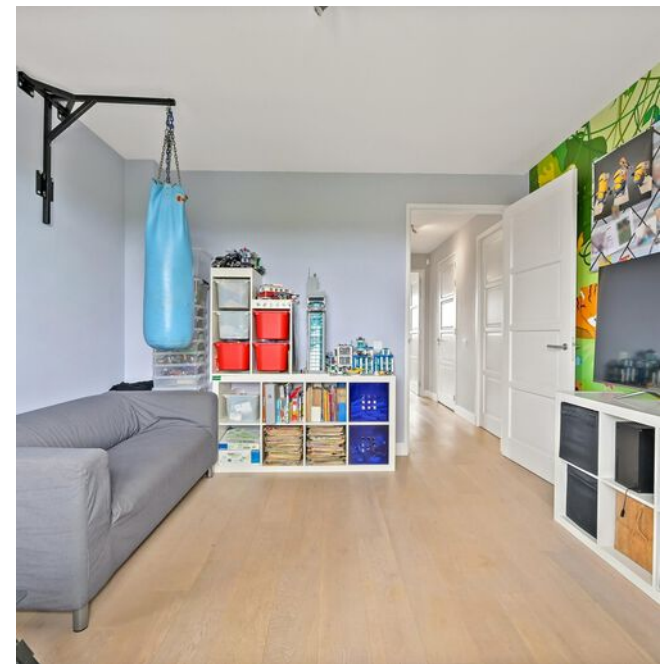



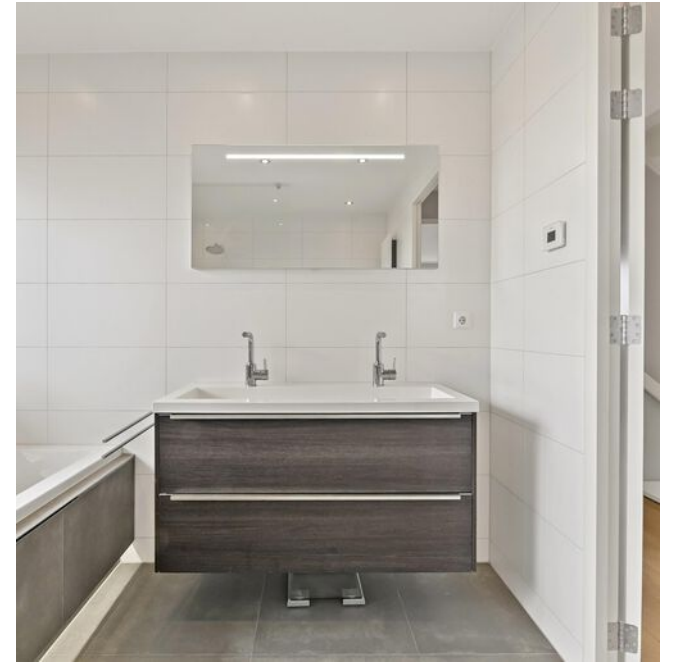

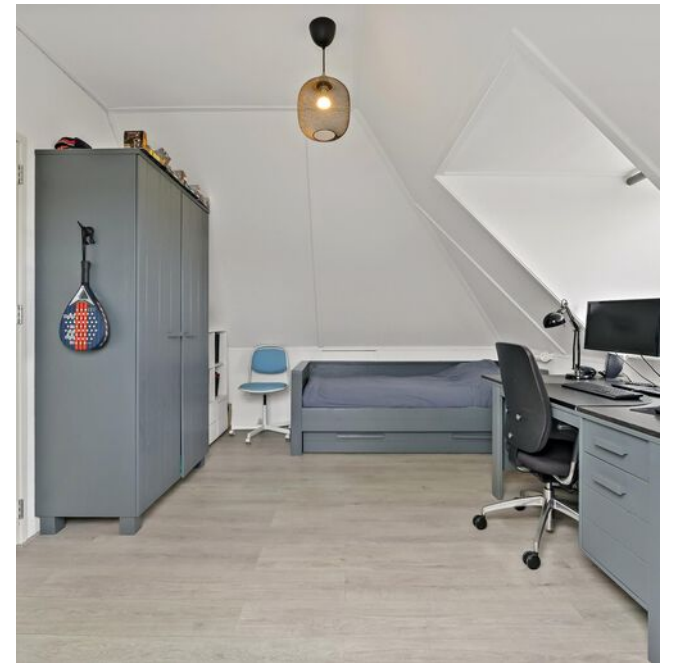











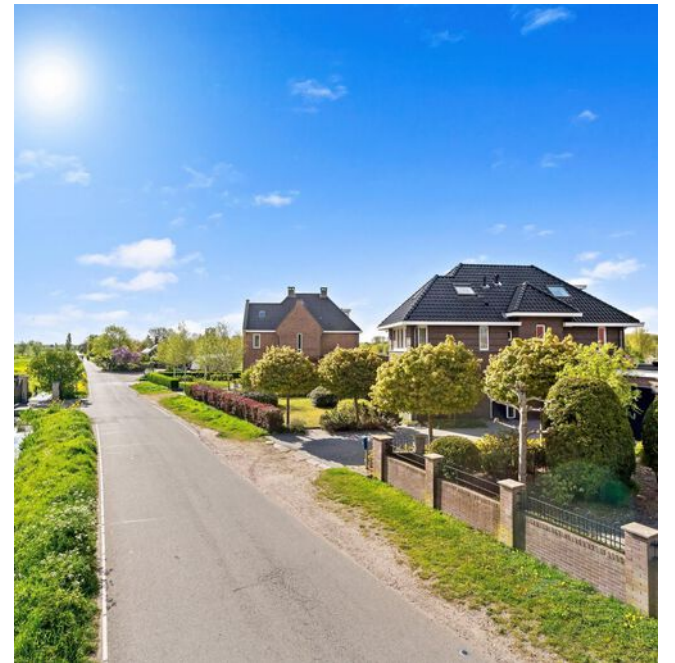

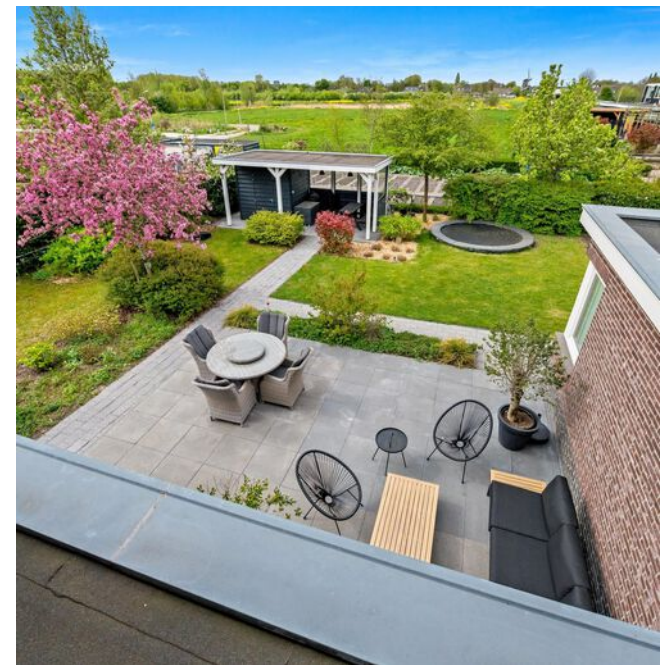

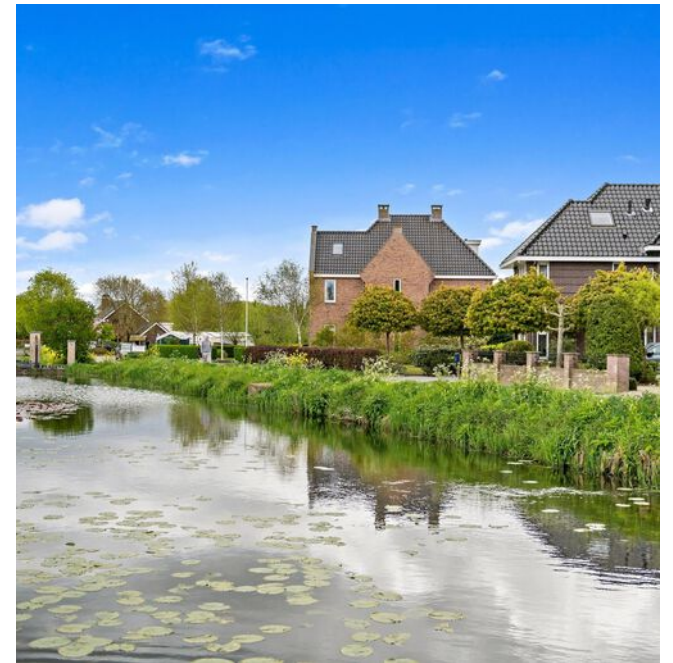



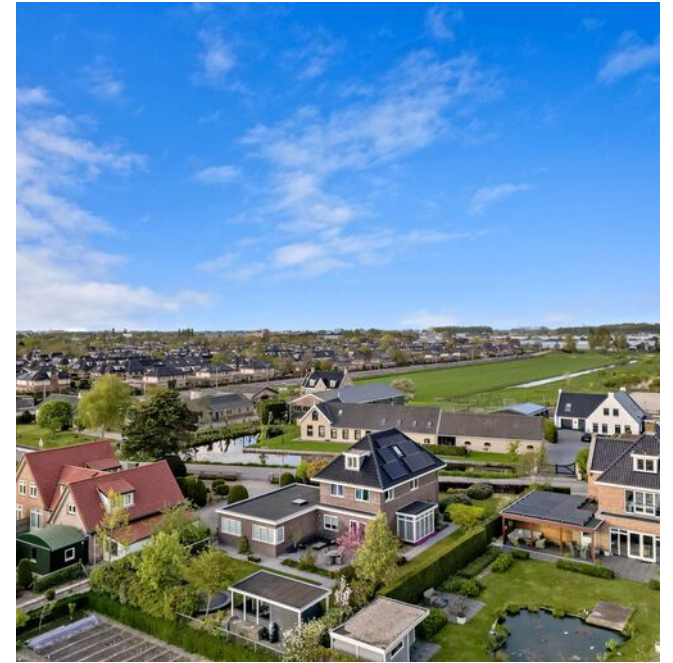

A family of five is walking on a grassy path in front of a white house. The family consists of two adults and three children. They are all smiling and looking towards the camera. The house in the background has a white facade and a dark roof.

"Laten we meer uit de verkoop van je huis halen?"
Kies een deskundig en betrokken NVM-taxateur.

De beste plek voor jou 

PLATTEGRONDEN

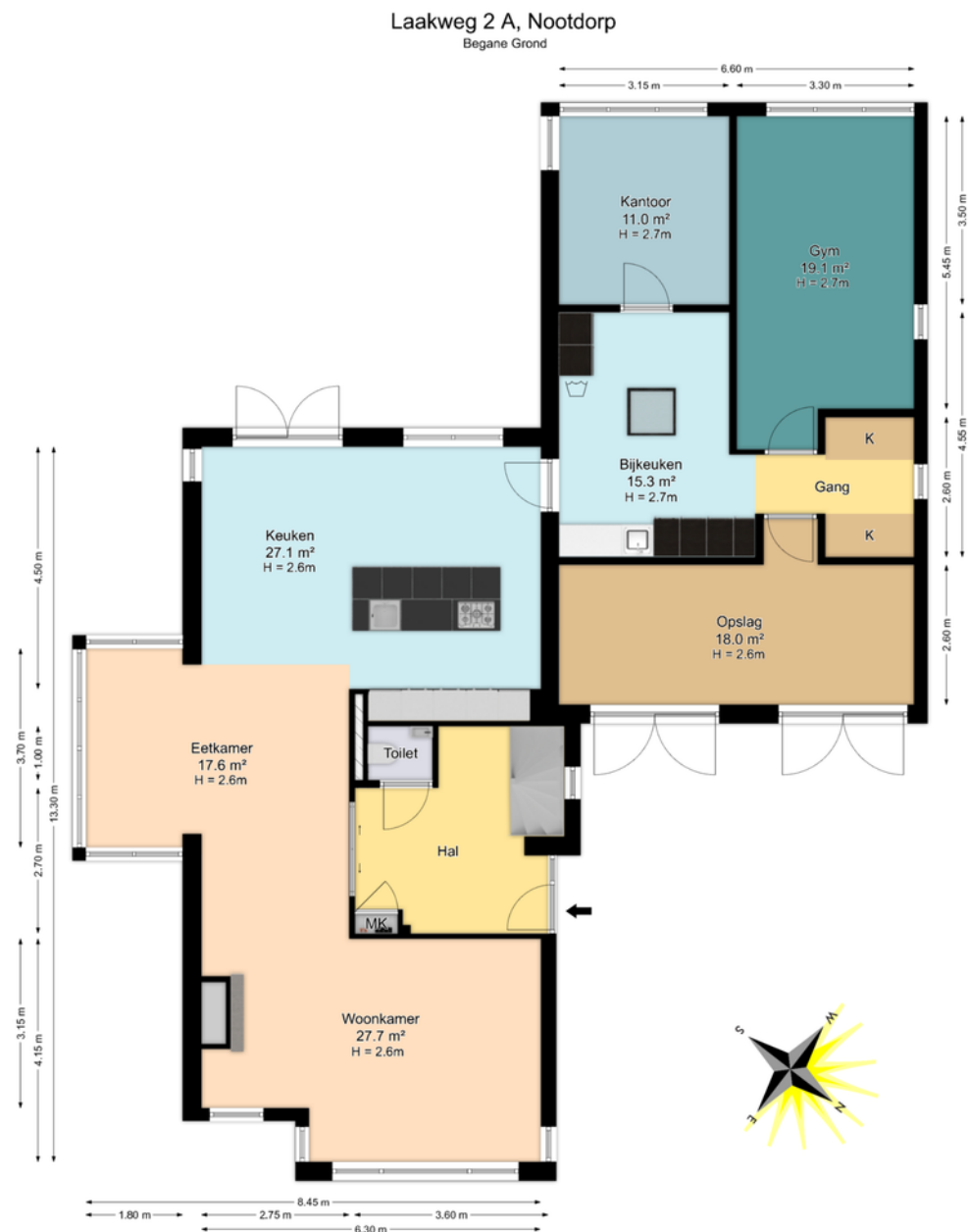

De plattegronden zijn geproduceerd voor promotionele doeleinden en ter indicatie.
Aan de plattegronden kunnen geen rechten worden ontleend.
© www.roundsense.com

Laakweg 2 A, Nootdorp Eerste Verdieping

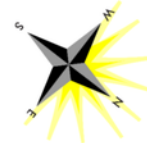
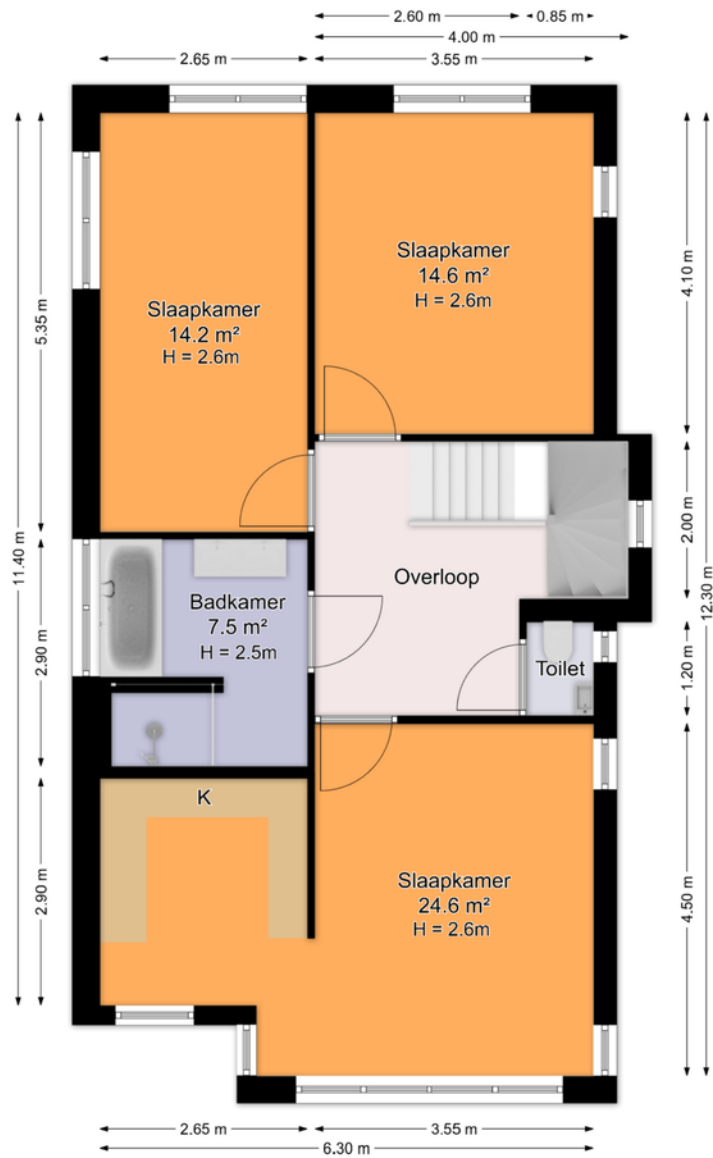

De plattegronden zijn geproduceerd voor promotionele doeleinden en ter indicatie.
Aan de plattegronden kunnen geen rechten worden ontleend.
© www.roundsense.com

Laakweg 2 A, Nootdorp

Tweede Verdieping



*De plattegronden zijn geproduceerd voor promotionele doeleinden en ter indicatie.
Aan de plattegronden kunnen geen rechten worden ontleend.
© www.roundsense.com*

PLATTEGRONDEN



De plattegronden zijn geproduceerd voor promotionele doeleinden en ter indicatie.
Aan de plattegronden kunnen geen rechten worden ontleend.
© www.rondtewas.com

Laakweg 2 A, Nootdorp

Schuur

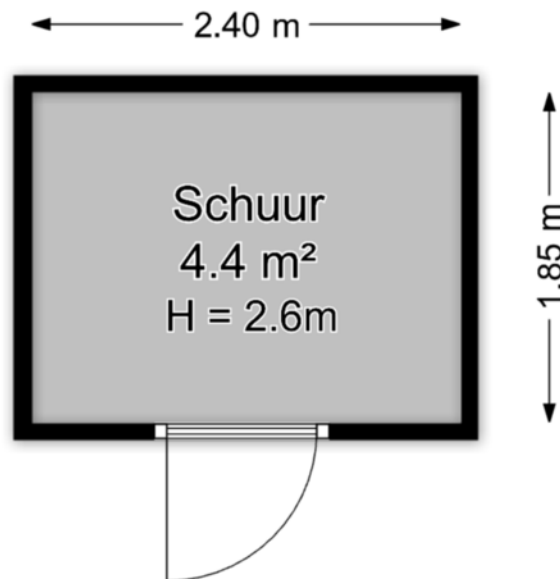

*De plattegronden zijn geproduceerd voor promotionele doeleinden en ter indicatie.
Aan de plattegronden kunnen geen rechten worden ontleend.*

© www.roundsense.com

LIJST VAN ZAKEN

	BLIJFT ACHTER	GAAT MEE	TER OVERNAME	NVT		BLIJFT ACHTER	GAAT MEE	TER OVERNAME	NVT
Woning - Interieur					Raamdecoratie/zonwering binnen, te weten				
(Voorzet) openhaard met toebehoren				X	- gordijnrails	X			
Allesbrander				X	- gordijnen		X		
Houtkachel				X	- overgordijnen		X		
(Gas)kachels	X				- vitrages		X		
Designradiator(en)	X				- rolgordijnen				X
Radiatorafwerking				X	- lamellen				X
Verlichting, te weten					- jaloezieën			X	
- inbouwspots/dimmers	X				- (losse) horren/rolhorren				X
- opbouwspots/armaturen/lampen/dimmers		X			- horen ramen	X			
- losse (hang)lampen		X			-				X
-				X					
-				X	Vloerdecoratie, te weten				
(Losse)kasten, legplanken, te weten					- vloerbedekking	X			
-				X	- parketvloer	X			
-				X	- houten vloer(delen)	X			
					- laminaat	X			
					- plavuizen	X			

LIJST VAN ZAKEN

	BLIJFT ACHTER	GAAT MEE	TER OVERNAME	NVT		BLIJFT ACHTER	GAAT MEE	TER OVERNAME	NVT
-				X	- oven	X			
-				X	- combi-oven/combimagnetron	X			
					- koelkast	X			
Overig, te weten					- vriezer				X
- spiegelwanden				X	- koel-vriescombinatie		X		
- schilderij ophangstelsel				X	- vaatwasser	X			
-				X	- Quooker	X			
-				X	- koffiezetapparaat	X			
-				X	-				X
-				X	-				X
Woning - Keuken					Keukenaccessoires, te weten				
Keukenblok (met bovenkasten)	X				-				X
Keuken (inbouw)apparatuur, te weten					-				X
- kookplaat	X				-				X
- (gas)fornuis	X				-				X
- afzuigkap	X				-				X
- magnetron	X				-				X

LIJST VAN ZAKEN

	BLIJFT ACHTER	GAAT MEE	TER OVERNAME	NVT		BLIJFT ACHTER	GAAT MEE	TER OVERNAME	NVT
-				X	- douche (cabine/scherf)	X			
-				X	- stoomdouche (cabine)				X
					- wastafel	X			
Woning - Sanitair/sauna					- wastafelmeubel	X			
Sauna met toebehoren				X	- planchet				X
				X	- toiletkast				X
				X	- toilet	X			
Toilet met de volgende toebehoren					- toiletrolhouder				X
- toilet	X				- toiletborstel(houder)				X
- toiletrolhouder		X			-				X
- toiletborstel(houder)		X			-				X
- fontein	X								
-				X	Woning - Exterieur/installaties/veiligheid/ energiebesparing				
-				X	Schotel/antenne				X
Badkamer met de volgende toebehoren					Brievenbus	X			
- ligbad	X				Kluis				X
- jacuzzi/whirlpool				X	(Voordeur)bel	X			

LIJST VAN ZAKEN

	BLIJFT ACHTER	GAAT MEE	TER OVERNAME	NVT		BLIJFT ACHTER	GAAT MEE	TER OVERNAME	NVT
Alarminstallatie	X				Warmwatervoorziening, te weten				
(Veiligheids)sloten en overige inbraakpreventie				X	- CV-installatie	X			
Rookmelders	X				- boiler	X			
(Klok)thermostaat	X				- geiser				X
Airconditioning	X				-				X
Screens				X	-				X
Rolluiken				X	-				X
Zonwering buiten				X					
Telefoonaansluiting/internetaansluiting	X				Isolatievoorzieningen (voorzetramen/radiatorfolie etc.), te weten				
Veiligheidsschakelaar wasautomaat	X				-				X
Waterslot wasautomaat		X			-				X
Zonnepanelen	X								
Oplaadpunt elektrische auto				X					
				X	Tuin - Inrichting				
				X	Tuinaanleg/bestrating	X			
				X	Bepanting	X			
				X					X
				X					

LIJST VAN ZAKEN

BLIJFT
ACHTER

GAAT
MEE

TER
OVERNAME

NVT

BLIJFT
ACHTER

GAAT
MEE

TER
OVERNAME

NVT

Tuin - Verlichting/installaties

Buitenverlichting

X

Tijd- of schemerschakelaar/bewegingsmelder

X

X

Tuin - Bebouwing

Tuinhuis/buitenberging

X

Kasten/werkbank in tuinhuis/berging

X

(Broei)kas

X

X

X

Tuin - Overig

Overige tuin, te weten

- (sier)hek

X

- vlaggenmast(houder)

X

-

X

-

X

Overig - Contracten

CV: Nee

Boiler: Nee

Zonnepanelen: Nee

AANVULLENDE CLAUSULES

Artikel (AVG)

Verkoper en koper verklaren hierbij in het kader van de AVG tevens toestemming te geven aan de bij deze (ver)koop en levering betrokken makelaar(s) en notaris om te communiceren met de bij deze (ver)koop en levering betrokken partijen. Hieronder wordt verstaan het verzenden en ontvangen van voor verkoper en koper bestemde documenten, inclusief de daarin vermelde persoonsgegevens en eventuele opgenomen privacygevoelige informatie.

Artikel (Koper in de gelegenheid tot)

Koper wordt in de gelegenheid gesteld de woning voor het sluiten van de koopovereenkomst;

- te laten keuren door een erkend bouwtechnisch bureau om eventuele bouwkundige gebreken vast te stellen.

Koper heeft hier wel/geen gebruik van gemaakt;

- te laten controleren op de aanwezigheid van asbesthoudende materialen.

Koper heeft hier wel/geen gebruik van gemaakt;

- de grond op enige verontreiniging te laten onderzoeken.

Koper heeft hier wel/geen gebruik van gemaakt;

- de oppervlakte van de woning en bijgebouwen en/of het perceel na te meten op de juiste grootte.

Koper heeft hier wel/geen gebruik van gemaakt.

EXTRA INFORMATIE

■ ONDERHOUD

De staat van onderhoud en beoordeling van de bouwkundige staat geldt op basis van visuele waarnemingen, gerelateerd aan de ouderdom van het object. Een uitgebreide bouwkundige opname valt nadrukkelijk buiten het kader van deze brochure. Dit behoort eventueel tot de onderzoeksplicht van de kandidaat-koper(s).

■ AANSPRAKELIJKHEID

Het bovenstaande behelst slechts een globale omschrijving van een object. De informatie berust deels op door derden aan onze kantoren verstrekte gegevens. Met de meeste zorg hebben wij deze informatie verwerkt doch kunnen ten aanzien van de juistheid van deze gegevens geen aansprakelijkheid aanvaarden. Aan deze brochure kunnen geen rechten worden ontleend.

■ KOOPAKTE

De koopakte wordt opgesteld volgens model NVM.

■ ONTBINDING

De termijn die wordt opgenomen voor eventuele (overeengekomen) ontbindende voorwaarden (b.v. financiering) is 6 weken na de dag dat overeenstemming is bereikt over de koopsom en de overige voorwaarden.

■ ZEKERHEIDSSTELLING

De waarborgsom/bankgarantie is 10% van de koopsom. De koper dient deze binnen 6 weken na de dag dat overeenstemming is bereikt over de koopsom en de overige voorwaarden bij de desbetreffende notaris te deponeren.

■ ONDERZOEKSP LICHT VAN DE KOPER

Koper is te allen tijde gerechtigd voor eigen rekening een bouwkundige keuring te (laten) verrichten dan wel andere adviseurs te raadplegen teneinde een goed inzicht te verkrijgen over de staat van onderhoud.

■ LIJST VAN ZAKEN

Een lijst van zaken is in deze brochure aanwezig.

■ BEDENKTIJD

De koper die een natuurlijke persoon is en niet handelt in de uitoefening van een beroep of bedrijf heeft bedenktijd om de koopovereenkomst te ontbinden. De bedenktijd duurt drie dagen en begint om 00.00 uur op de dag die volgt op de dag dat de tussen partijen opgemaakte akte (in kopie) aan de koper ter hand wordt gesteld.

Deze objectinformatie beoogt geen uitputtende lijst te geven met betrekking tot mogelijk aanwezige gebreken in de woning. De informatie die is vermeld, is verkregen van de eigenaar/verkoper en uit eigen waarnemingen ter plaatse en heeft als bedoeling om de koper zo goed mogelijk te informeren en tegelijk te voldoen aan de op de verkoper rustende mededelingsplicht.

■ ONDERZOEKSP LICHT KOPER + MEDEDELINGSPLICHT

Op grond van het Burgerlijk Wetboek rust er op de koper van een woning een onderzoeksplicht. Dit houdt in dat de koper zelf verantwoordelijk is voor de beoordeling of de woning de eigenschappen zal bezitten om te voldoen voor het gebruik dat hij van de woning zal willen maken.

Het verdient dan ook aanbeveling om een ter zake (bouwkundig) deskundige in te schakelen. Indien koper besluit om niet tot inschakeling van een deskundige over te gaan, komen eventuele nadelige gevolgen hiervan volledig voor zijn en/of haar rekening.

■ MEDEDELING TOT VERKOOP

Alle verstrekte informatie dient gezien te worden als een uitnodiging om in onderhandeling te treden. Een bieding gelijk aan de gestelde vraagprijs doet dan ook niet direct een koopovereenkomst tot stand komen.

■ BIEDVERLOOP

Het biedverloop bij onderhandelingen over onroerende zaken kent diverse bijzonderheden die u het best vooraf met de makelaar kunt bespreken.

■ GUNNING

Verkoper behoudt zich uitdrukkelijk het recht voor het object te gunnen aan de gegadigde van zijn en/of haar keuze. Een overeenkomst komt tot stand, indien overeenstemming is bereikt over de koopsom, oplevering, bijkomende voorwaarden, roerende zaken en de koopovereenkomst is ondertekend en de wettelijke bedenktijd is verlopen.

■ KOOPAKTE

Behoudens nadere afspraken gelden de standaardregels, zoals deze voorkomen in de modelkoopakte die is opgesteld door de Nederlandse Vereniging van Makelaars NVM, de Consumentenbond en de Vereniging Eigen Huis. De waarborgsom (of bankgarantie) is gebruikelijk 10% van de koopsom en wordt voldaan aan de notaris.

Eventueel door de koper te maken voorbehouden (zoals het verkrijgen van hypotheek,

Nationale Hypotheek Garantie), worden alleen vermeld als deze in de onderhandelingen zijn afgesproken. Voor zover er in deze brochure aanvullende clausules zijn vermeld, worden deze opgenomen in de koopakte.

Het verdient aanbeveling in plaats van een waarborgsom van 10% van de koopsom te storten bij de notaris, een bankgarantie van 10% van de koopsom bij de notaris te doen deponeren in verband met mogelijke discussie met de inspecteur van de Inkomsten Belasting.

■ ERFDIENSTBAARHEDEN EN BIJZONDERE BEPALINGEN

Aan elke onroerende zaak kunnen bijzondere bepalingen verbonden zijn. Deze worden dan aan elke opvolgende eigenaar opgelegd. Ze staan gewoonlijk in het eigendomsbewijs. Een kopie van het eigendomsbewijs is op te vragen via de makelaar. Bepalingen die het gebruik van de onroerende zaak (kunnen) beperken vindt u, indien van toepassing, in deze informatie onder aanvullende clausules.

Indien de woning gebouwd is in de periode van 1965-1983 bestaat de mogelijkheid dat de constructie is uitgevoerd met betonnen vloeren zoals Kwaaitaal-, Omnia- of Mantavloeren. Er is gebleken dat in gebieden met een hoge vochtigheidsgraad betonschade kan ontstaan door in de vloer aanwezige chloriden, die de sterkte van het beton en eventuele bewapening kan aantasten.

ZO HELPEN WE U NOG VERDER

ONZE AANVULLENDE DIENSTVERLENING



TAXATIES

Met ruim 125 gecertificeerde taxateurs, verspreid over de 38 vestigingen door heel Nederland is Dynamis met recht dé partij voor landelijke taxatieopdrachten. Hierbij lopen we voorop voor wat betreft duurzaamheid. Duurzaamheid heeft niet alleen de toekomst, maar ook waarde. Dynamis Taxaties maakt die waarde voor u inzichtelijk, helder en vooruitstrevend. Ook bij complexe en omvangrijke taxaties. We initiëren, coördineren en voeren landelijke taxatieopdrachten uit voor onze uiteenlopende klanten.



AANKOOP

Vastgoeduitdagingen zijn er in vele vormen. Dynamis biedt een breed scala aan vastgoeddiensten voor haar klanten. Voor kantoren, woningen, winkels, bedrijfspanden en logistiek vastgoed ondersteunen wij u met aan- en verkoop begeleiding, taxaties, beheer, financiële diensten en aan- en verhuur. In heel Nederland vindt u bij onze lokale partners de professionals die u met kennis en expertise ondersteunen.



VERKOOP

Onze partners kennen hun klanten als stads- of dorpsgenoten uit hun eigen regio. Ze werken niet alleen bij elkaar in de buurt, ze wonen en leven er ook. Het zijn lokale professionals met voelsprietten in de lokale vastgoedmarkt en zijn dus altijd op de hoogte van wat er speelt. Met 44 vestigingen door heel Nederland zijn wij altijd dichtbij.

PLAN EEN BEZICHTIGING

— UW EXCLUSIEF SPECIALIST

FRISIA MAKELAARS

JAVASTRAAT 1A

2585 AA 'S-GRAVENHAGE

☎ 070 - 342 01 01

✉ INFO@FRISIAMAKELAARS.NL

[FRISIAMAKELAARS.NL/EXCLUSIEF](https://www.frisiamakelaars.nl/exclusief)



Frisia Makelaars

DYNAMIS

