

Heerlijk ruim wonen, met
alles binnen handbereik



MAGNEET
MAKELAARS

Alkmaar, Wendelaarstraat 62





Omschrijving

Eindelijk is er weer een: 3-kamerappartement op eerste woonlaag met eigen parkeerplek op toplocatie!

Ruim en licht 3-kamerappartement van circa 103 m² met royale woonkamer, twee slaapkamers, energielabel A en een eigen parkeerplaats. Gelegen in een rustige woonwijk op korte afstand van het centrum van Alkmaar.

In één oogopslag:

- Woonoppervlakte: 103 m²
- Aantal kamers: 3
- Bouwjaar: 2006
- Energielabel: A
- Afsluitbaar balkon: ca. 7 m²
- Privé berging: ca. 7 m²
- Eigen parkeerplaats in garage aanwezig

Indeling appartement

Via de entree en de hal heeft u toegang tot alle vertrekken van het appartement. De ruime woonkamer van circa 56 m² vormt het centrale leefgedeelte en biedt meer dan voldoende ruimte voor zowel een zit- als eethoek. De grote raampartijen zorgen voor een prettige lichtinval. Vanuit de woonkamer heeft u toegang tot het afsluitbare balkon (ligging West).

De open keuken, voorzien van diverse inbouwapparatuur, sluit aan op de woonkamer en maakt het geheel tot een fijne leefruimte.

Het appartement beschikt over twee goed bemeten slaapkamers. De badkamer is voorzien van een inloopdouche, wastafelmeubel en luxe toilet. Daarnaast is in de hal een separaat toilet aanwezig. Ook is er een praktische ruime inpendige berging aanwezig, voorzien van aansluitingen voor wasmachine en -droger.

VvE en gebouw

Het appartement maakt deel uit van een goed onderhouden complex uit 2006. De Vereniging van Eigenaren is actief en beschikt over een onderhoudsplan, reservefonds en opstalverzekering. De totale maandelijkse bijdrage voor woning én parkeerplaats bedraagt circa € 232,- (inclusief € 12,- voorschot waterverbruik).

De woning is volledig geïsoleerd en voorzien van een cv-ketel (Intergas, 2016) en zonnepanelen, wat bijdraagt aan het energielabel A.

KENMERKEN

Type
appartement

Soort
portiekflat

Kamers
3

Woonoppervlakte
103 m²

Inhoud woning
313 m³

Bouwjaar
2006

Isolatie
dakisolatie, muurisolatie

Energie label
A



Entree





Entree

Bij binnenkomst kom je in de gang die naar alle vertrekken leidt.









Woonkamer

Het appartement beschikt over een royale woonkamer.















Plattegrond Appartement



Deze plattegronden zijn opgemaakt voor indicatieve doeleinden.
Hieraan kunnen geen rechten worden ontleend.

Plattegrond
Berging

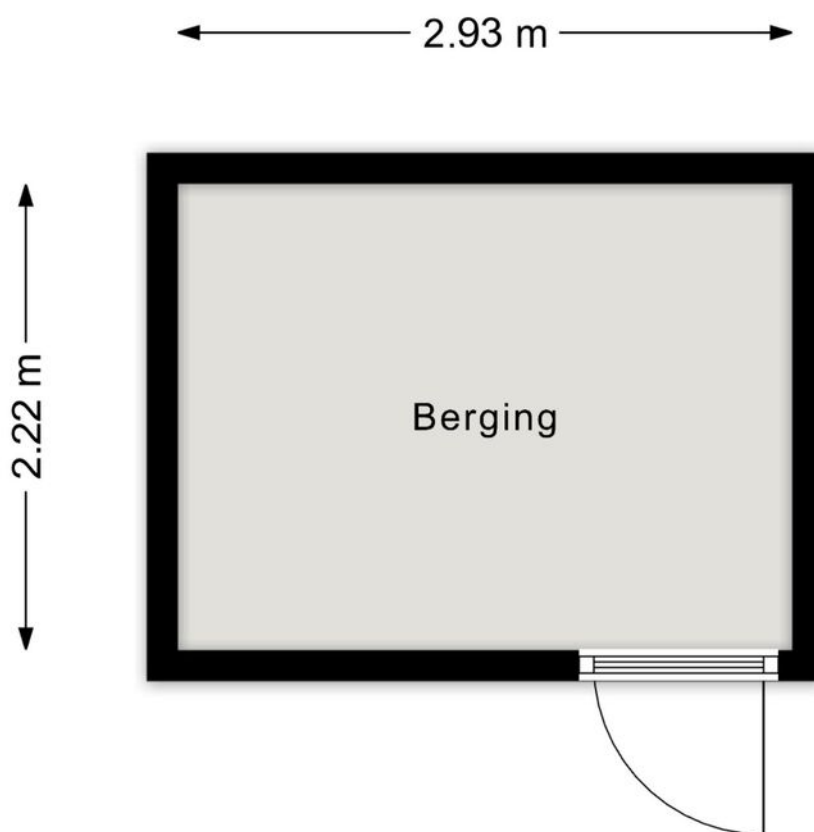

Deze plattegronden zijn opgemaakt voor indicatieve doeleinden.
Hieraan kunnen geen rechten worden ontleend.



Parkeerplaats

Het appartement beschikt over een eigen parkeerplaats in de parkeerkelder van het gebouw



Plattegrond

Parkeerplaats

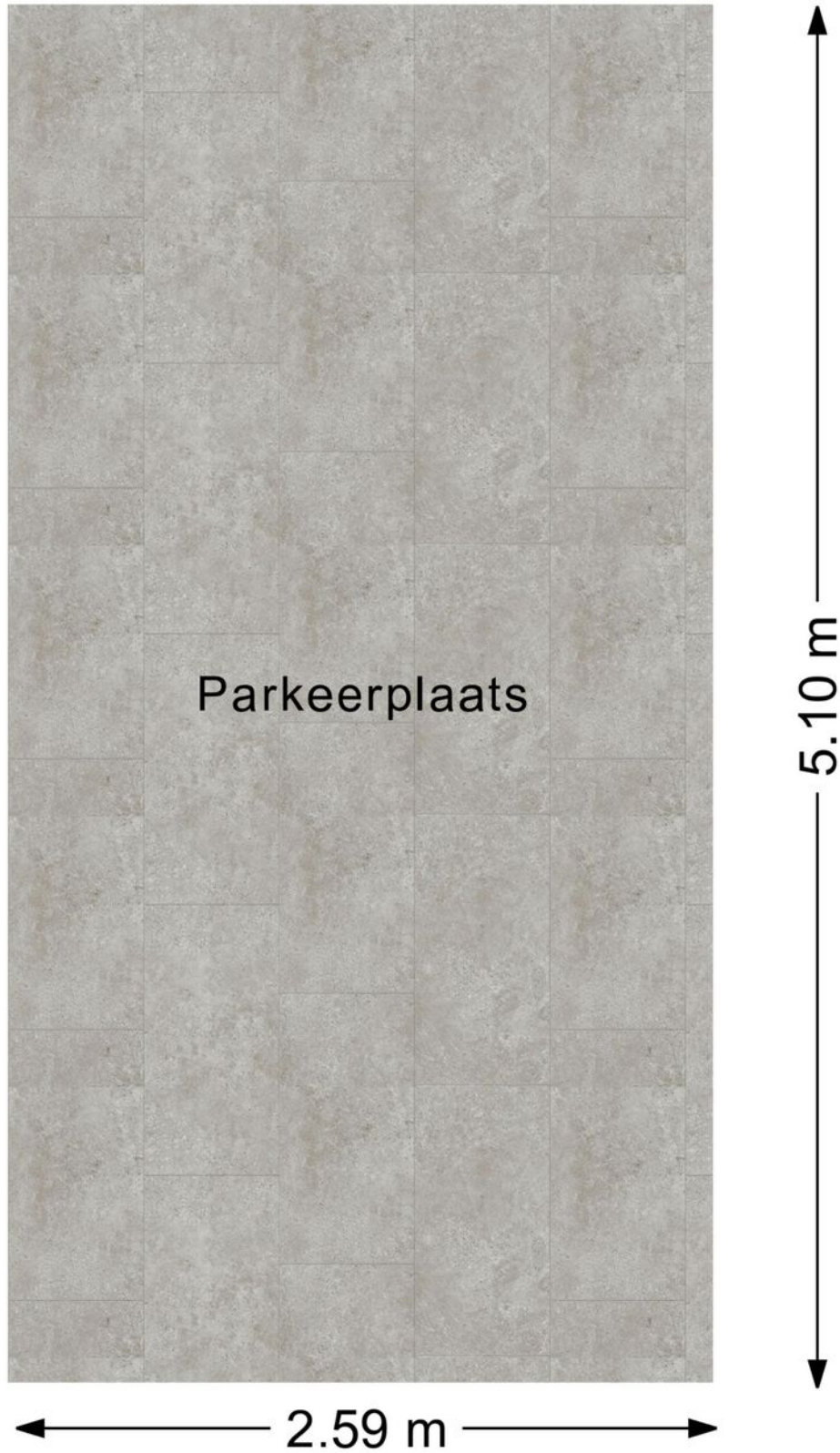

Wendelaarstraat 62

LOCATIE

Ligging

Het appartement is gelegen aan een rustige weg in een prettige woonwijk in Alkmaar Zuid (Kooimeer). Diverse voorzieningen zoals winkels, scholen en openbaar vervoer bevinden zich op loopafstand. Ook het centrum van Alkmaar is goed bereikbaar, evenals uitvalswegen richting onder andere de Randstad of het strand.

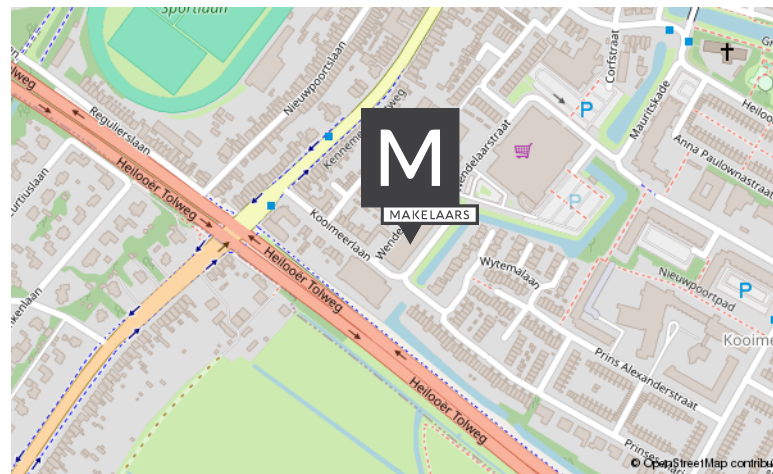



HET TEAM ACHTER MAGNEET MAKELAARS

Wij werken vanuit het oogpunt om van iedere opdrachtgever een langdurige en vertrouwde relatie te maken. Door deze mentaliteit gaan wij altijd voor kwaliteit. Wij denken altijd één stap verder en werken proactief.

Wij bieden een op maat gemaakte begeleiding tijdens het gehele traject. Ieder huis is uniek, daarom is een op maat gemaakt verkoopplan de beste keuze. Samen komen we tot een plan van aanpak, gericht op jouw huis en jouw persoonlijke situatie.

Wanneer jij een huis wilt verkopen, aankopen of taxeren in Alkmaar of omgeving dan ben je op zoek naar een flexibele, kwalitatieve en innovatieve makelaar. Magneet Makelaars is jouw vertrouwde partner als het gaat om vastgoed!

ONS KANTOOR

Ons kantoor is gelegen aan de rand van het historische centrum van Alkmaar. Ons voornaamste werkgebied is de regio Groot Alkmaar. Onder het gebied Groot Alkmaar vallen de volgende gemeentes: Alkmaar, Bergen, Dijk en Waard, Heiloo, Castricum en Uitgeest.

Magneet Makelaars bestaat uit een team van ervaren makelaars en jonge getalenteerde professionals. Onze makelaars zijn gecertificeerd en allen vertrouwd in deze omgeving.



Malou van der Eng

MSc MSRE & NVM Makelaar



Leonie Poland

A-RMT NVM Makelaar



Wim Zonneveld

NVM register Makelaar/Taxateur



Willem Bokma

Makelaar OG



Friso Pruiksma

NVM register Makelaar /
Taxateur



Cas Mol

NVM Makelaar



Wouter Bon

Vastgoedadviseur



Serena Sloep

A-RMT NVM Makelaar /

Commercieel medewerkster



Bo Kalverdijk

Commercieel medewerkster



Brenda de Jong

Commercieel medewerkster



Nynke Hoogenboom

Commercieel medewerkster

Wilt u meer weten over deze woning of uw mogelijkheden?

Bel ons gerust via 072 - 509 60 70.

Ons team helpt u graag verder.



MAGNEET MAKELAARS



Woningen
Nieuwbouw
Bedrijven

Magneet Makelaars
Geesterweg 1M
1815 CR Alkmaar

072 - 509 60 70
info@magneetmakelaars.nl
magneetmakelaars.nl