

BROCHURE



DEVENTERSTRAAT 130
te Vaassen

WILBRINK Makelaardij o.g.

Dorpstraat 47, 7361 AR BEEKBERGEN
Makelaars / taxateurs : G.H.M. Vergeer
email : info@wilbrinkmakelaardij.nl

en

Tel. 055 5061397
R. Wilbrink (agrarisch)
internet: www.wilbrinkmakelaardij.nl



VAASSEN – DEVENTERSTRAAT 130

Ontdek het idyllische, landelijke leven in deze VRIJSTAANDE, royale gezinswoning gelegen op een riant **perceel van 2770 m² of 10600 m²** in het buitengebied van het pittoreske dorp Vaassen. Deze goed onderhouden en energiezuinige (klasse A) woning heeft een **woonoppervlakte van**

144 m², is gebouwd in 2007 en is voorzien van een verwarming en warm water door middel van een Remeha Avanta Ace 29c cv-ketel. Daarnaast is de woning uitgerust met dak-, vloer-, muurisolatie en HR++isolatieglas waardoor een aangenaam binnenklimaat gewaarborgd is. Verder zijn er aan bijgebouwen naast de woning een luxe volledig geïsoleerde schuur van 3,9 x 6 m, welke ingericht zou kunnen worden tot een uitstekend gastenverblijf. Achter de woning staat een stenen schuur van 12 x 7,5 m, verdeeld in 3 segmenten, alsmede een bijgebouw met een vijftal schapenstallen en een stenen kippenhok met aangebouwde mestvaalt.

Het object kan worden gekocht met een perceel van ca. 2770 m² of een perceel van 10600 m².

Gelegen aan de Deventerstraat biedt deze woning een vrij uitzicht en is gelegen op een open locatie in landelijk buitengebied, In de nabijheid stroomt de middeleeuwse grift, wat bijdraagt aan de sfeervolle en rustgevende omgeving. Een ideaal object gezien de aanwezige bijgebouwen en het perceel voor dierenliefhebbers. De woning staat op een vrije open locatie, maar toch op korte afstand van het dorpscentrum met haar diversiteit aan winkels, scholen en openbaar vervoer voorzieningen. Ook is de aansluiting op snelweg A50 nabij.

De woning heeft een **inhoud van 573 m³** en biedt voldoende ruimte met 3 kamers, waarvan 2 slaapkamers. De woning heeft tevens een separate stenen berging voor extra opslagruimte. De grote perceelgrootte in combinatie met de rustige, landelijke ligging maakt deze woning een waar paradijs voor liefhebbers van ruimte, dieren en natuur.

Rondom de woning is een net aangelegde tuin aanwezig en het erf naar woning en bijgebouwen is voorzien van bestrating. Naast de woning is een openbare weg doodlopende weg aanwezig, waardoor u gemakkelijk het gehele perceel kunt bereiken.



VAASSEN – DEVENTERSTRAAT 130

Indeling:

Begane grond: Op de begane grond vindt u een ruime en lichte woonkamer van 34 m². De moderne ruime woonkeuken van 4,1 x 6,19 m kent daarom een oppervlakte van 25 m², voorzien van diverse inbouwapparatuur en voldoende kastruimte. Daarnaast is er een royale entreehal met toegang naar een stahoge provisiekelder van 4 x 2,19 m. Verder de trapopgang en toilet en een praktische grote bijkeuken van 3,54 x 3,78 m met wasmachine-aansluiting op de begane grond aanwezig.

Verdieping: Via de hal komt u op een ruime overloop op de verdieping met thans twee grote slaapkamers (mogelijkheid om meerdere slaapkamers te creëren), alsmede een nette lichte badkamer met douchehoek, wastafel en 2e toilet.

Zolder: Via een vlizotrap op de overloop is een ruime bevloerde bergzolder bereikbaar.

Bijzonderheden & extra informatie

- Mooie, vrije ligging
- Bouwjaar 2007
- Niet-woonruimte van 143 m²
- Schuur aanwezig, welke ingericht kan worden als gastenverblijf
- Woonoppervlakte van 144 m²
- Gelegen nabij de Middeleeuwse Grift

Aanvaarding in overleg.

Vraagprijs met perceel ca 2770 m² : € 965.000,- k.k.

Vraagprijs met perceel ca 10600 m² : € 1.045.000,- k.k.



aanzicht



overzicht tuinzijde



aanzicht



aanzicht



aanzicht



aanzicht



overzicht



overzicht en omgeving



overzicht en uitzicht



overzicht

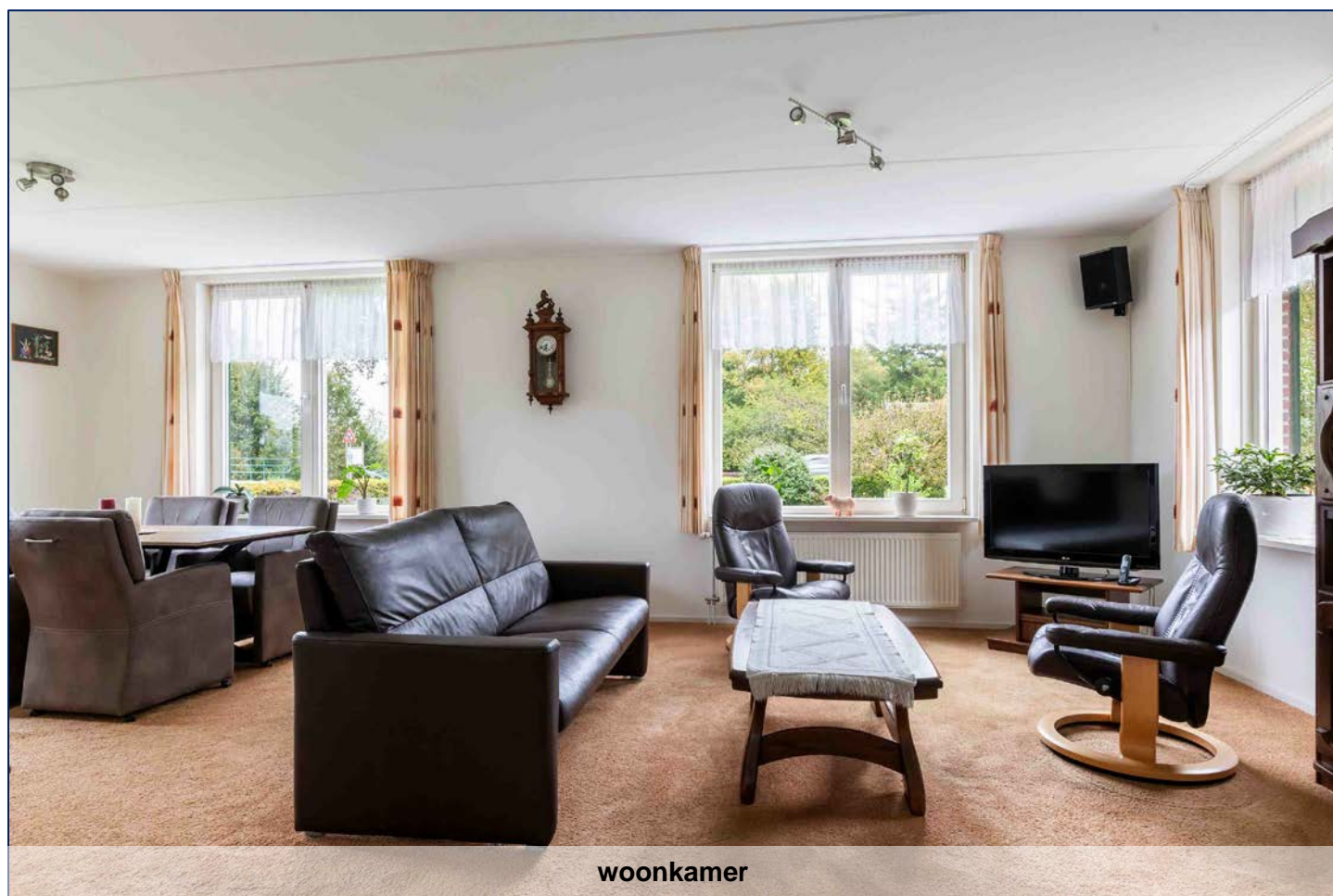
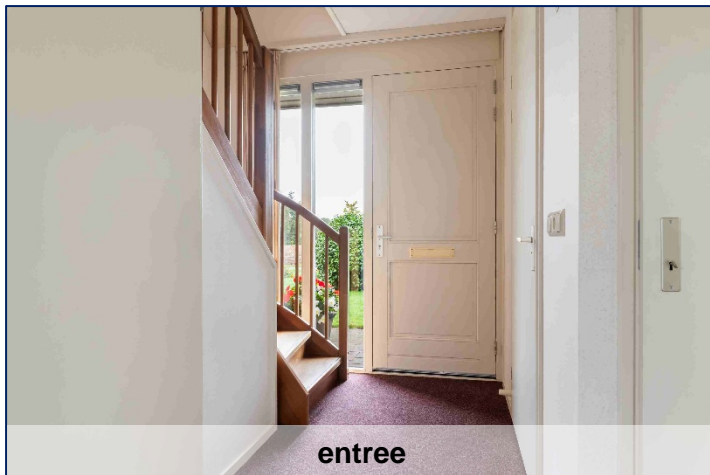

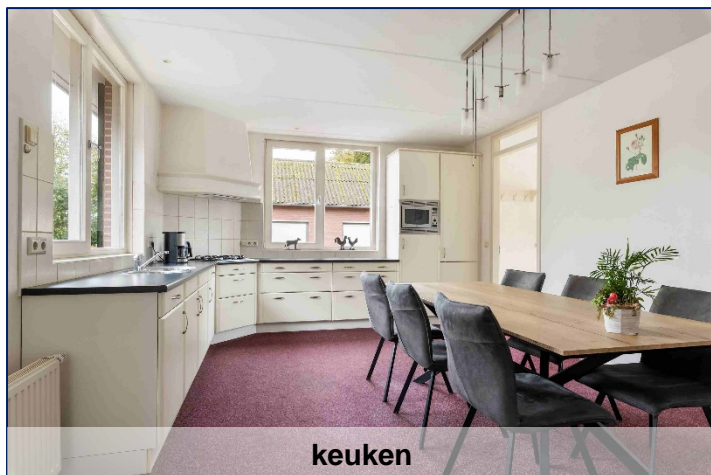

keuken

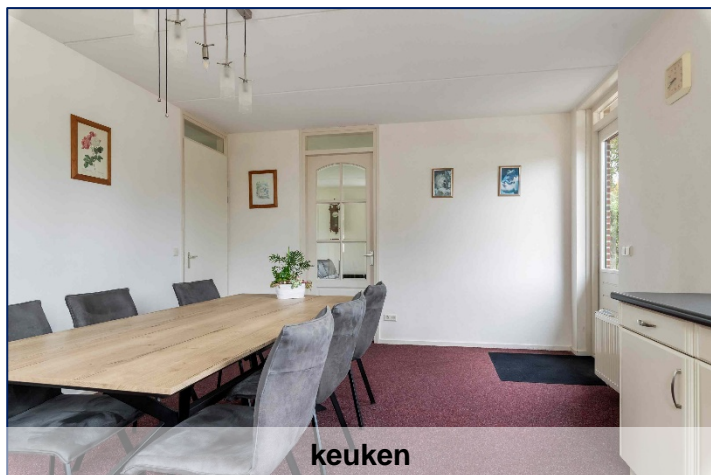

keuken



keuken



bijkeuken



bijkeuken



bijkeuken

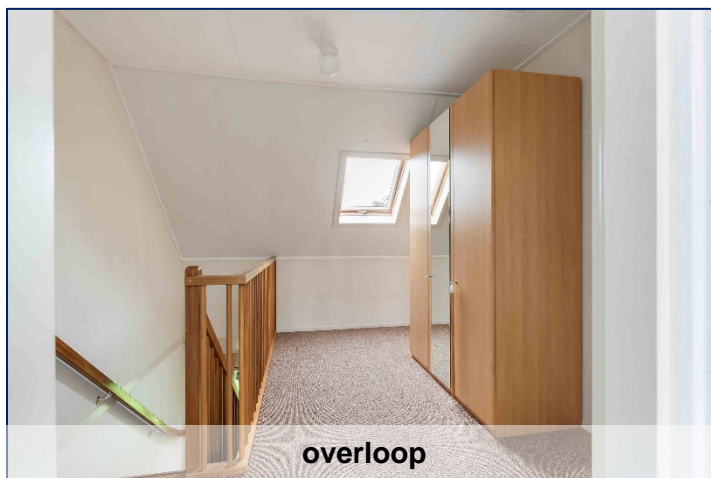

overloop

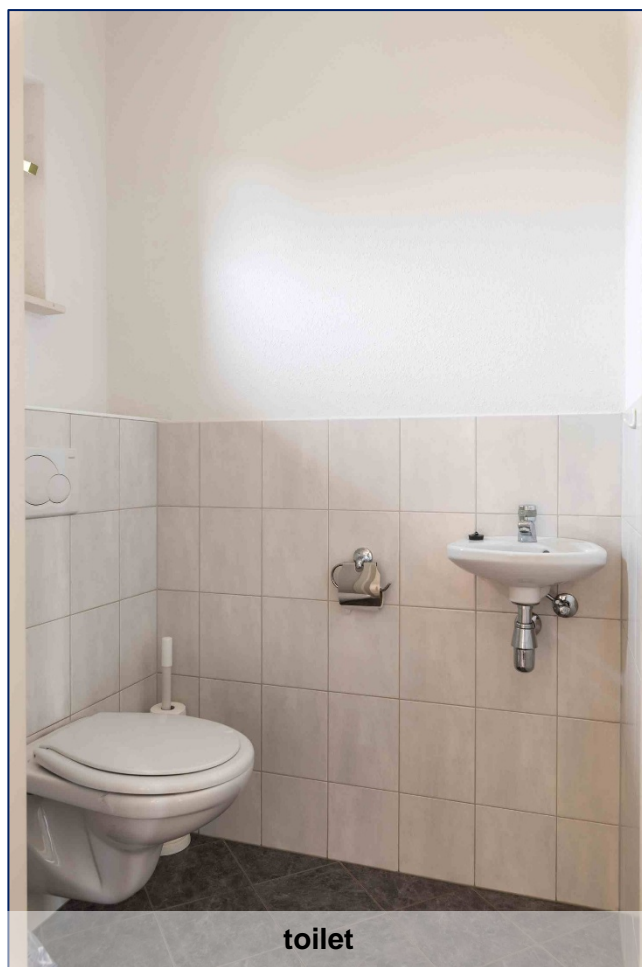

toilet

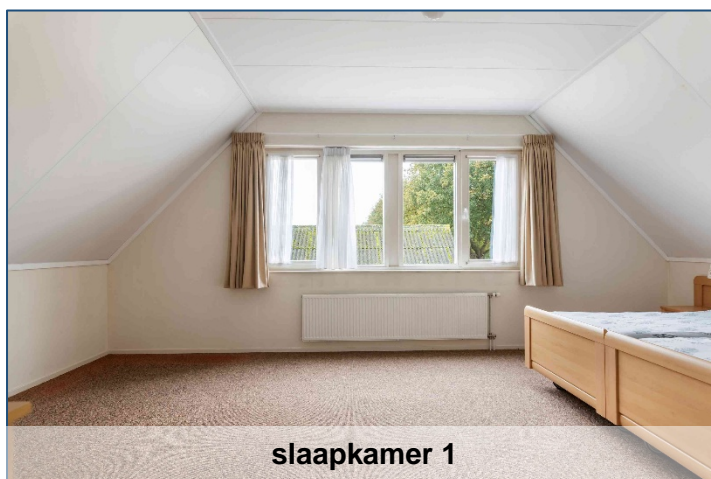

slaapkamer 1

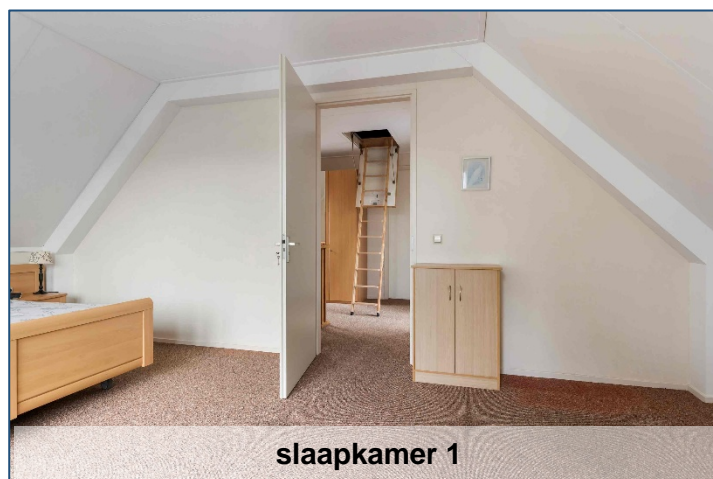

slaapkamer 1

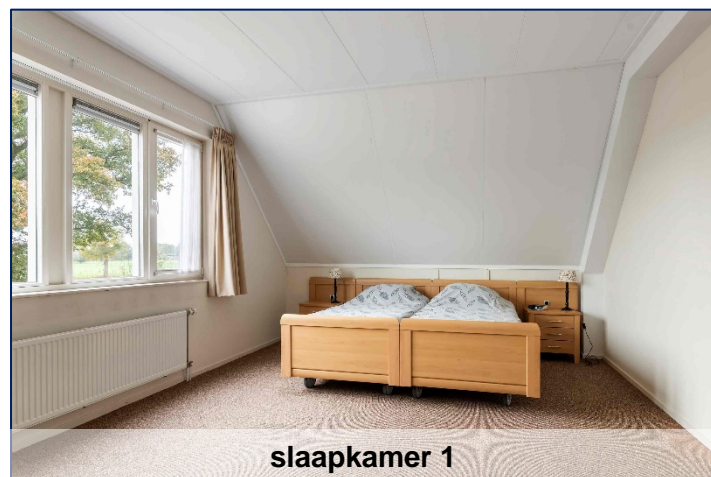

slaapkamer 1

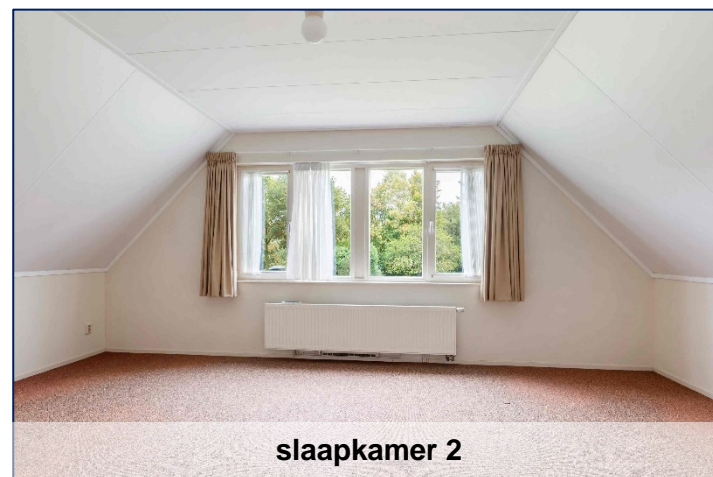

slaapkamer 2

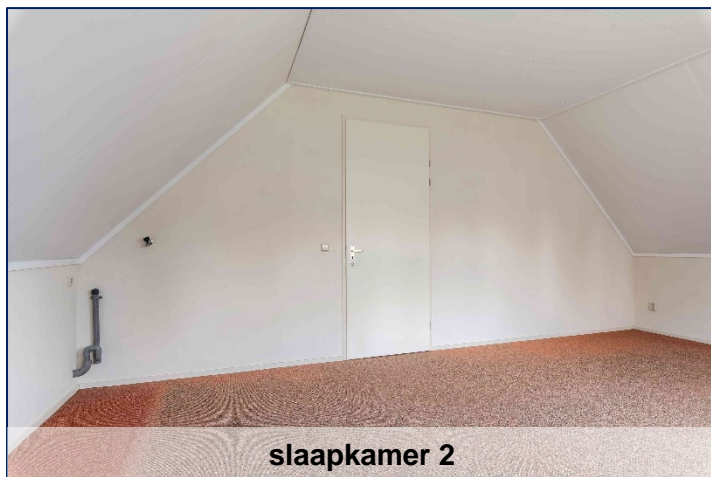

slaapkamer 2



badkamer



badkamer

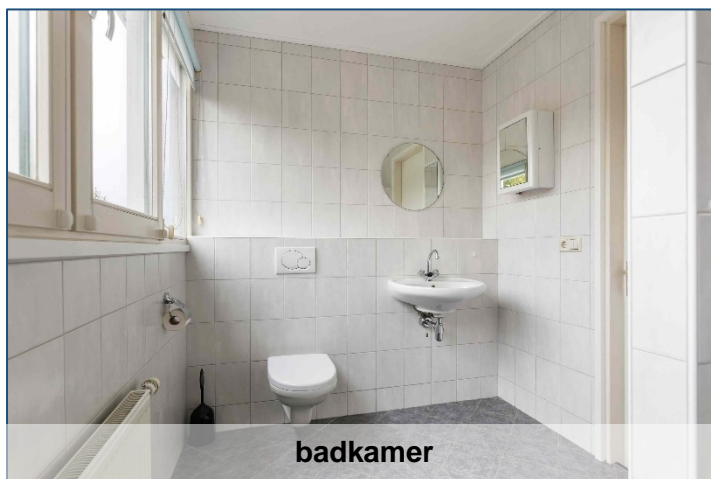

badkamer



overloop en trap naar zolder

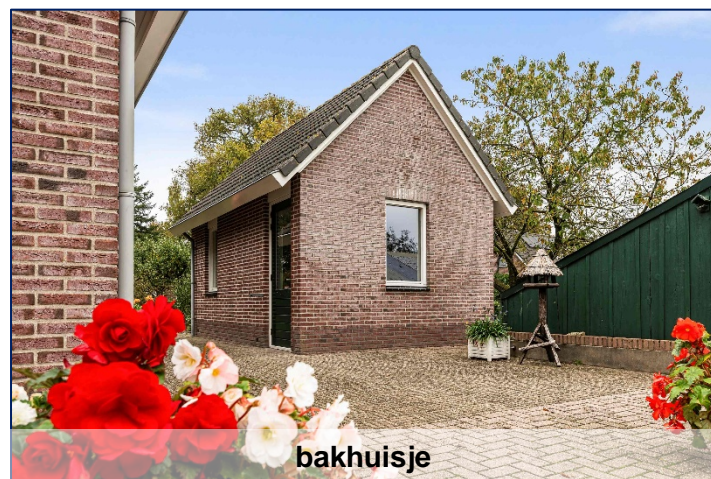

bakhuisje



bakhuisje intern



garage



garage intern



erf



tuin



tuin







aanzicht



aanzicht

Objectadres: Deventerstraat 130 te Vaassen

Vaassen



Vaassen (Nedersaksisch: *Voas'n*) is een van de grotere kernen van de Nederlandse gemeente Epe. Vaassen ligt tussen Apeldoorn en Zwolle aan de oostrand van de Veluwe in de provincie Gelderland en heeft per 1 januari 2023 12.725 inwoners. Het dorp wordt voor het eerst vermeld in een akte uit de Codex Laureshamensis van het klooster Lorsch uit 891 of 892 als een Brunhilde een hoeve en de kerk aan Lorsch schenkt.^[3] De toenmalige naam *Fasna* zou duiden op een grassoort.

In Vaassen staat het Kasteel De Cannenburgh, ooit gebouwd voor de Gelderse veldheer Maarten van Rossum. Het huidige kasteel dateert uit de 16e eeuw.

Vaassen ligt in de Veluwe, bekend om zijn uitgestrekte bossen, heidevelden en zandverstuivingen. Het is een fantastische plek voor wandel- en fietstochten.

(*bron wikipedia)

Vaste Lasten (opgave verkoper):

* Voorschotbedrag elektra, gas	ca.: €	120,-	p.mnd
* VITENS(water, verontreinigingsheffing, ingezeteneomslag waterschap)	ca.: €	16,-	p.mnd
* Onroerende Zaakbelasting (OZB via gemeentebelastingen) 2025	: €	575,94	p.jaar
* Afvalstoffenheffing 2025 vaste deel	: €	263,88	p.jaar
* Afvalstoffenheffing 2025 : variabele deel140 ltr.bak (groene container gratis lediging)	: €	8,72	p.lediging
* Rioolheffing 2025	: €	36,24	p.jaar

Algemene informatie:

Bouwjaar	: Woning en schuur naast woning 2007. Schuur groot circa 1993.
Isolatie	: Gevel-, dak- en vloerisolatie. Isolerende beglazing (HR++)
Verwarming	: Gas-Cv, merk ketel Remeha Avanta Ace 29c, bouwjaar 2023.
Warmwater	: Via de CV-ketel.
Elektra	: 9 groepen met aardlekschakeling. Krachtgroep.
Daken	: Pannendak.
Riolering	: Gemeenteriool.
Grootte perceel	: Keuze uit een perceel van ca 2770 m ² of 10.600 m ² .
Energielabel	: Voorlopig energielabel A
Diversen	:

Gezien de verkoper de woning niet daadwerkelijk heeft bewoond zal er in de koopovereenkomst een zgn. niet zelf-bewoningsclausule worden opgenomen, waarvan de tekst als volgt is:

“Verkoper deelt hiermee aan koper mede dat verkoper het verkochte nooit zelf feitelijk heeft gebruikt en dat verkoper derhalve koper niet kan informeren over eigenschappen respectievelijk gebreken aan het verkochte waarvan verkoper op de hoogte zou kunnen zijn geweest als hij het verkochte zelf feitelijk had gebruikt. In verband hiermee zullen, in afwijking van reguliere bepalingen in een koopovereenkomst, dergelijke eigenschappen respectievelijk gebreken voor rekening en risico van koper komen en dat hier bij de vaststelling van de vraagprijs/koopsom rekening mee is gehouden. Koper zal in de koopovereenkomst verkoper vrijwaren voor alle eventuele aanspraken hiermee verband houdend. Verkoper heeft wel zijn best gedaan om zoveel mogelijk details over de woning aan koper mede te delen, welke ook zijn opgenomen in de bij deze overeenkomst als bijlage gevoegde vragenlijst. “

Objectadres: Deventerstraat 130 te Vaassen

Bestemmingsplankaart:

Huiskavel:



Buitengebied Epe

bestemmingsplan - Gemeente Epe

meer documentkenmerken

vastgesteld 23-03-2017 - deels onherroepelijk in werking

Plekinfo Regels Bijlagen bij regels Bijlagen bij toelichting Gerelateerd

Overig Toelichting

Bestemmingsvlakken (2)

- Waarde - Archeologie 6
- Wonen

Gebiedsaanduidingen (1)

- overige zone - groene ontwikkelingszone

Maatvoeringen (1)

- Other: maximum aantal woningen (1)
- Other: maximum aantal woningen: 5

Weiland



Buitengebied Epe

bestemmingsplan - Gemeente Epe

meer documentkenmerken

vastgesteld 23-03-2017 - deels onherroepelijk in werking

Plekinfo Regels Bijlagen bij regels Bijlagen bij toelichting Gerelateerd

Overig Toelichting

Bestemmingsvlakken (3)

- Waarde - Archeologie 6
- Agrarisch
- Leiding - Gas

Gebiedsaanduidingen (2)

- overige zone - groene ontwikkelingszone
- overige zone - beekdalten

Objectadres: Deventerstraat 130 te Vaassen

Overzicht isolatiewaarden woning (bron: bouwtekening):

- Begane grondvloer : Rc waarde: 4.00 m².K/W.
- Buitenwanden : Rc waarde: 3.94 m².K/W.
- Dakconstructie : Rc waarde: 4.00 m².K/W.
- Gehele gebouw HR ++ ; U = 1.21 W/m².K; U raam = 1.70 W/m².K

Opmerking/advisering algemeen:

De inhoud van deze brochure is zo compleet en zorgvuldig mogelijk samengesteld, maar garandeert niet het volledige beeld. Indien de aspirant-koper meer inzichten wil verkrijgen, in bijvoorbeeld de bouwkundige staat of andere aspecten, dan adviseren wij om voor het sluiten van een overeenkomst hiervoor - in overleg - actie te ondernemen. Indien koper hier verder geen gebruik van maakt, dan gaan wij ervan uit dat koper zichzelf voldoende heeft geïnformeerd.

Aan onvolkomenheden in deze brochure, van zowel informatie als de tekeningen, kunnen derhalve geen rechten worden ontleend.

Bij de koopovereenkomst dient koper tot zekerheid voor nakoming van de verplichtingen een waarborgsom te storten of een bankgarantie van 10 % van de koopsom te stellen op het moment dat eventuele ontbindende voorwaarden zijn vervallen. Indien er geen ontbindende voorwaarden zijn opgenomen dan dient dit binnen 6 weken na het sluiten van de mondelinge overeenkomst te geschieden.

In een onroerende zaak, gebouwd vóór 1994, kunnen asbesthoudende stoffen/materialen aanwezig zijn, zo ook in deze woning. In het geval deze worden verwijderd dienen door koper die maatregelen en voorzieningen te worden getroffen die de wetgeving voorschrijft. Koper verklaart met deze wetgeving bekend te zijn en vrijwaart verkoper voor alle aansprakelijkheid die uit de aanwezigheid in en / of de verwijdering van asbest uit de desbetreffende onroerende zaak kan voortvloeien.

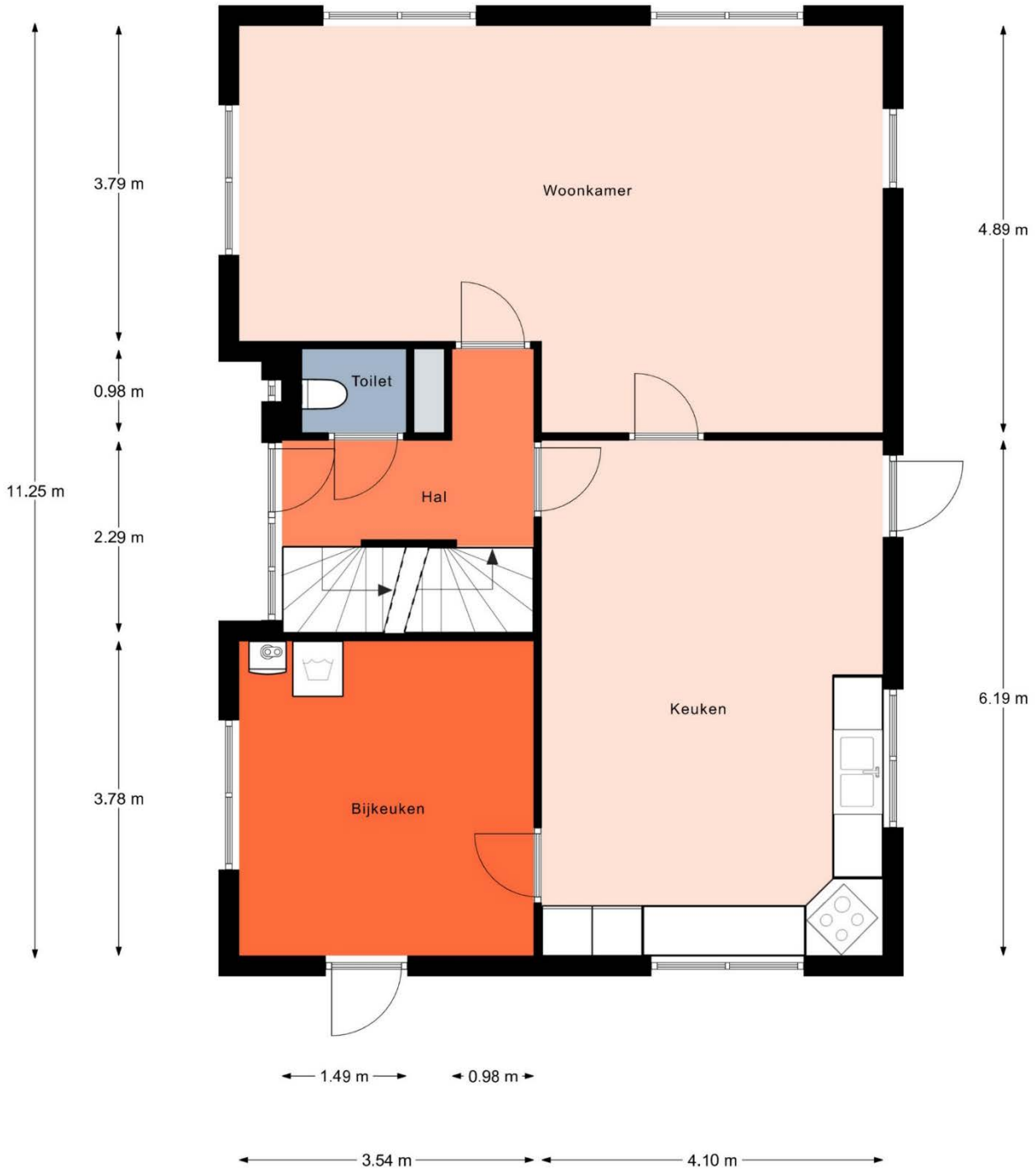

Deventerstraat 130, Vaassen

Plattegronden, situaties, maatvoering ter indicatie. Hier kunnen geen rechten aan worden ontleend.

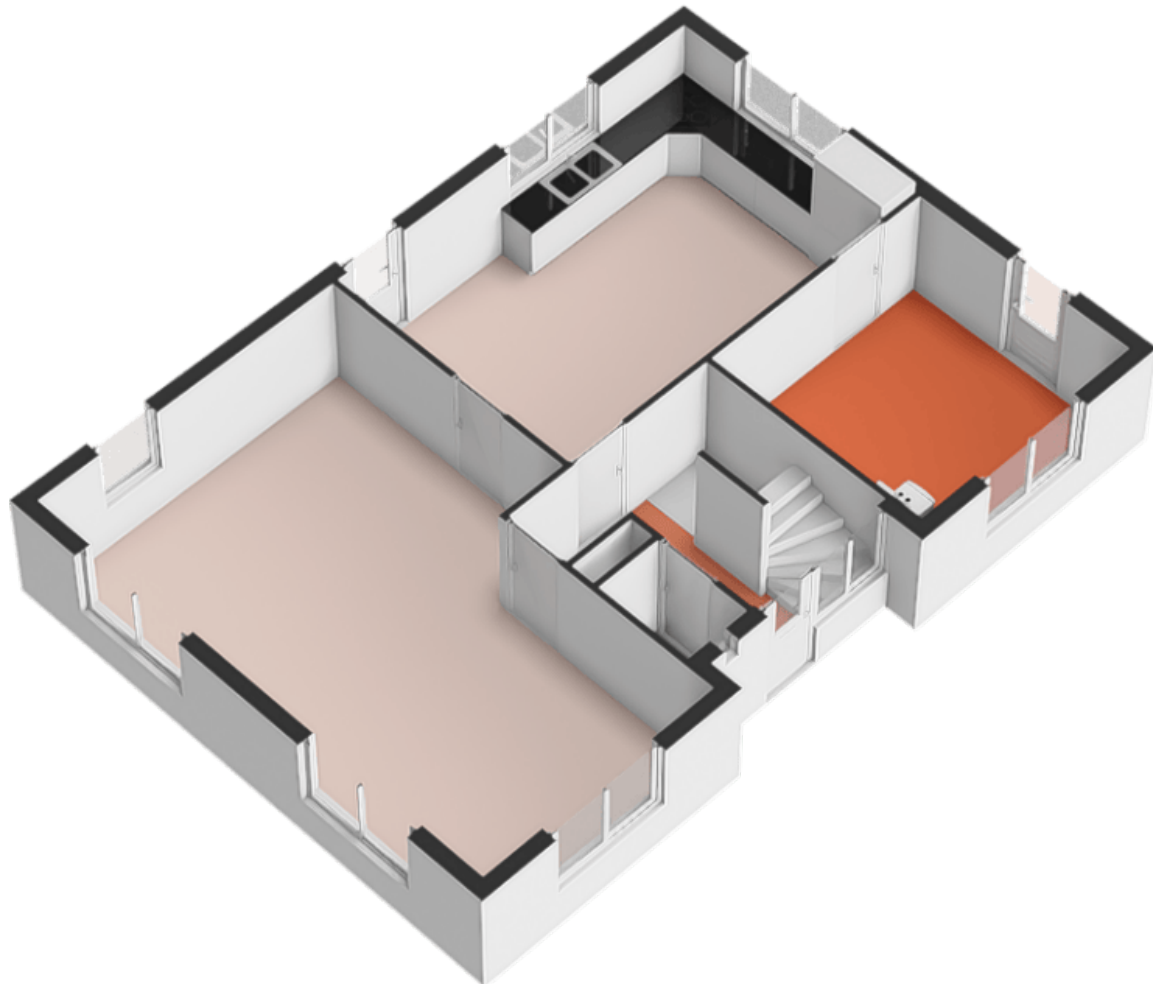

Deventerstraat 130, Vaassen

Plattegronden, situaties, maatvoering ter indicatie. Hier kunnen geen rechten aan worden ontleend.

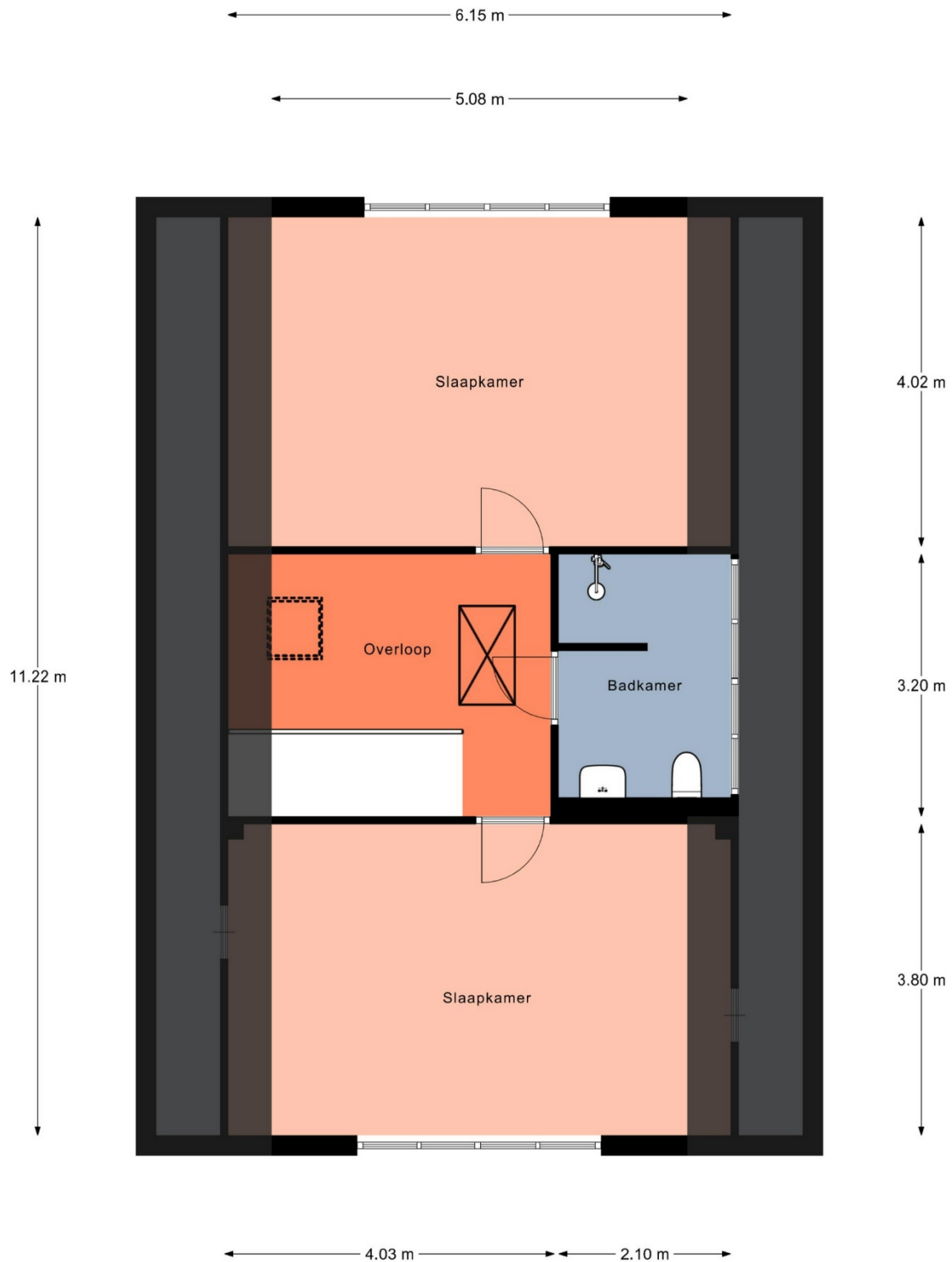

Aan de plattegronden kunnen geen rechten worden ontleend.
© Relax www.realax.nl

Deventerstraat 130, Vaassen

Plattegronden, situaties, maatvoering ter indicatie. Hier kunnen geen rechten aan worden ontleend.

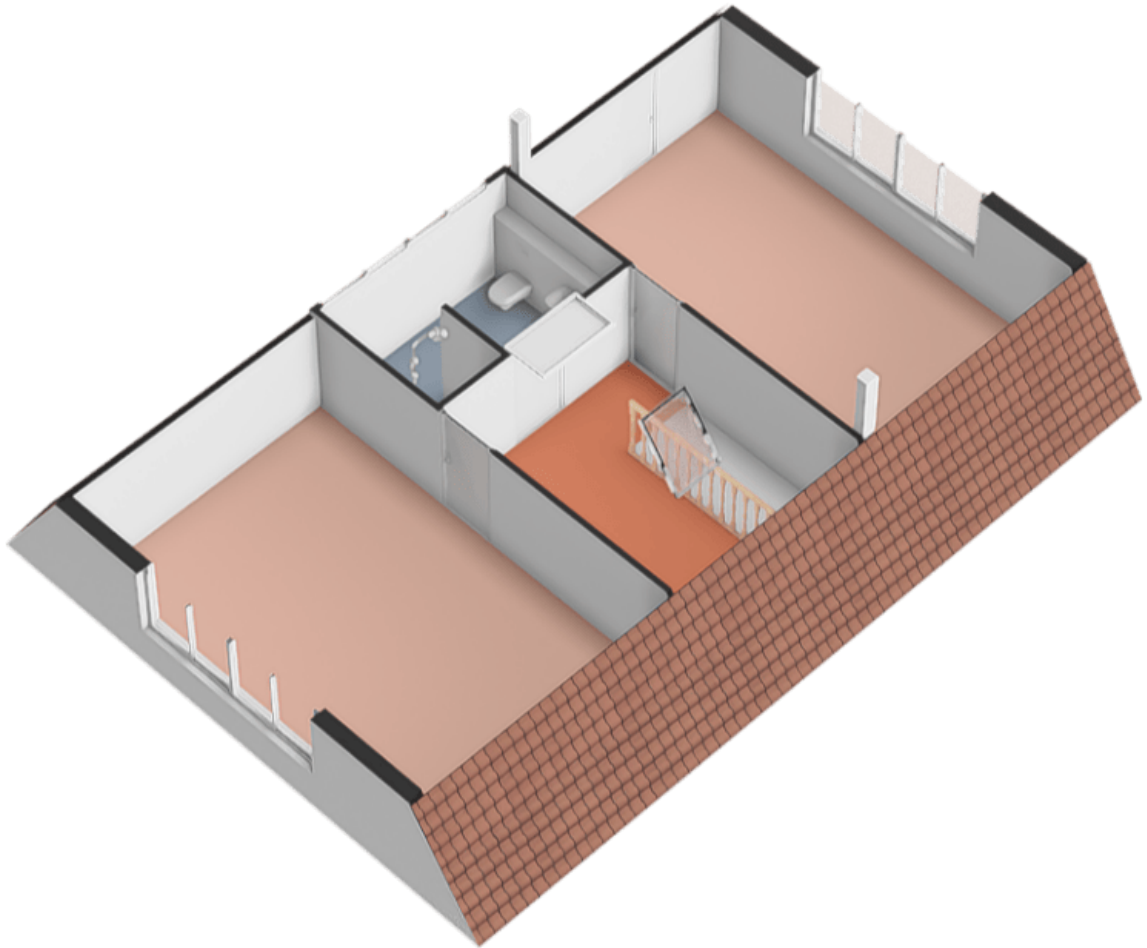

Deventerstraat 130, Vaassen

Plattegronden, situaties, maatvoering ter indicatie. Hier kunnen geen rechten aan worden ontleend.

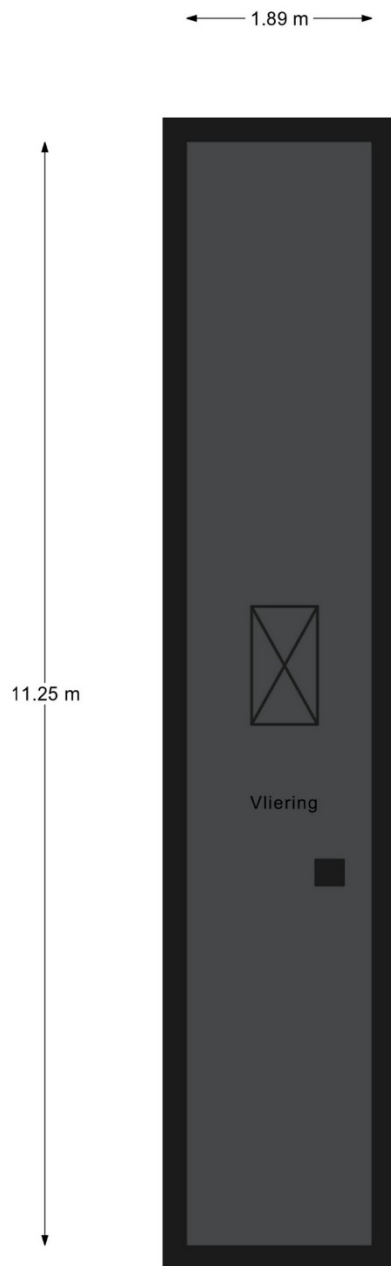

Aan de plattegronden kunnen geen rechten worden ontleend.
© Realax www.realax.nl

Deventerstraat 130, Vaassen

Plattegronden, situaties, maatvoering ter indicatie. Hier kunnen geen rechten aan worden ontleend.

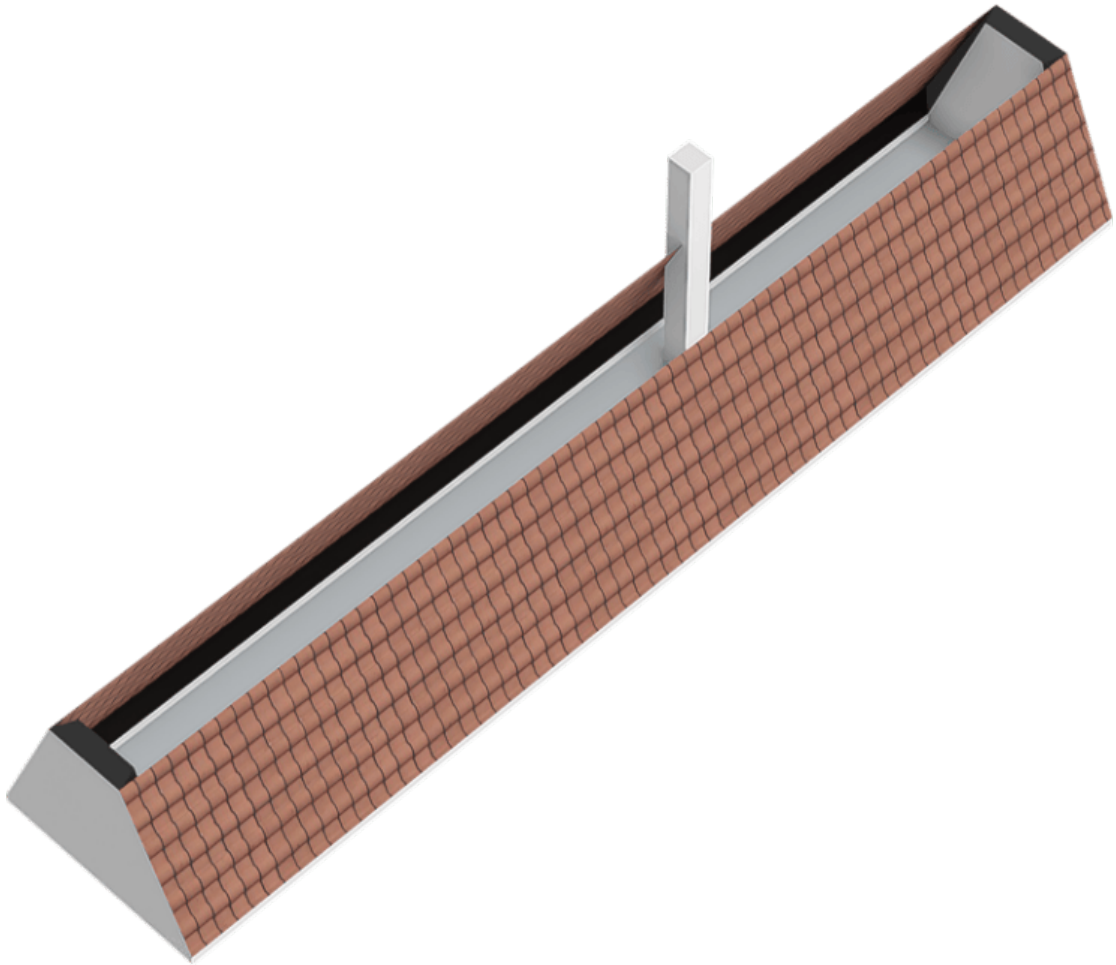

Deventerstraat 130, Vaassen

Plattegronden, situaties, maatvoering ter indicatie. Hier kunnen geen rechten aan worden ontleend.

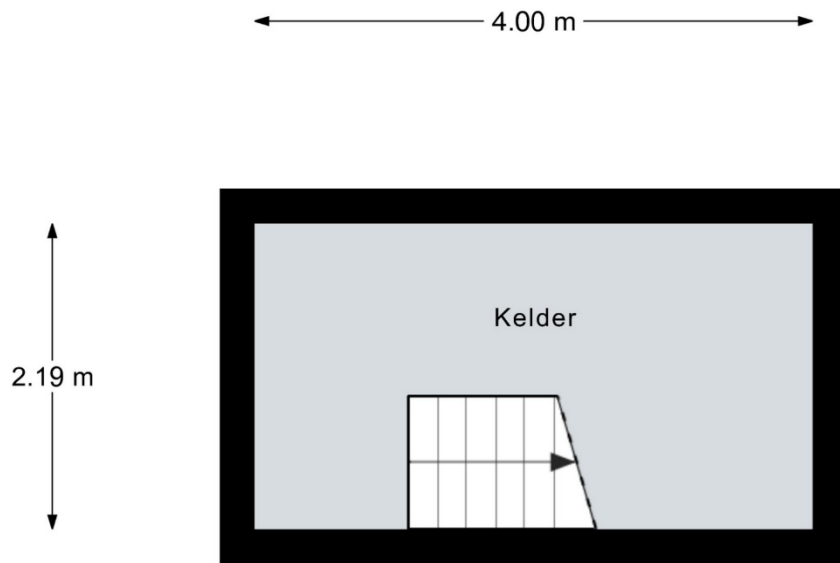

Aan de plattegronden kunnen geen rechten worden ontleend.
© Realax www.realax.nl

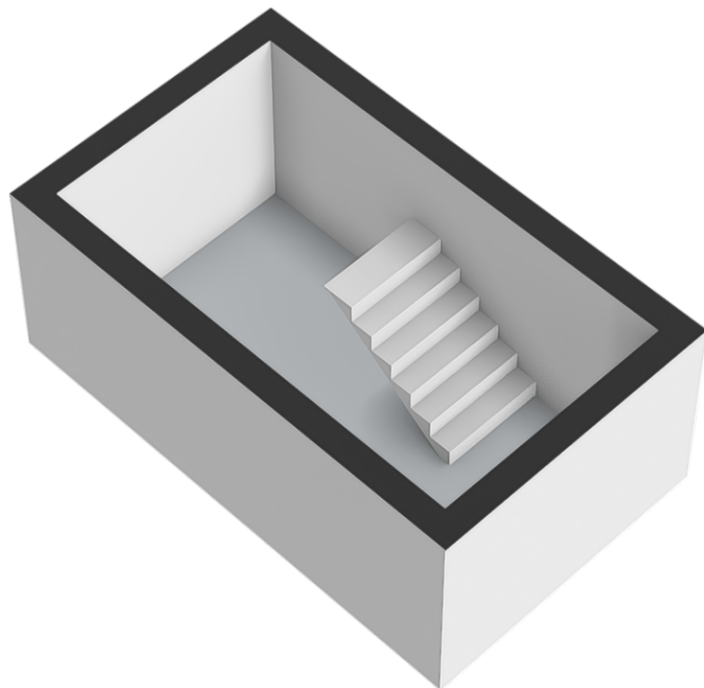

Deventerstraat 130, Vaassen

Plattegronden, situaties, maatvoering ter indicatie. Hier kunnen geen rechten aan worden ontleend.

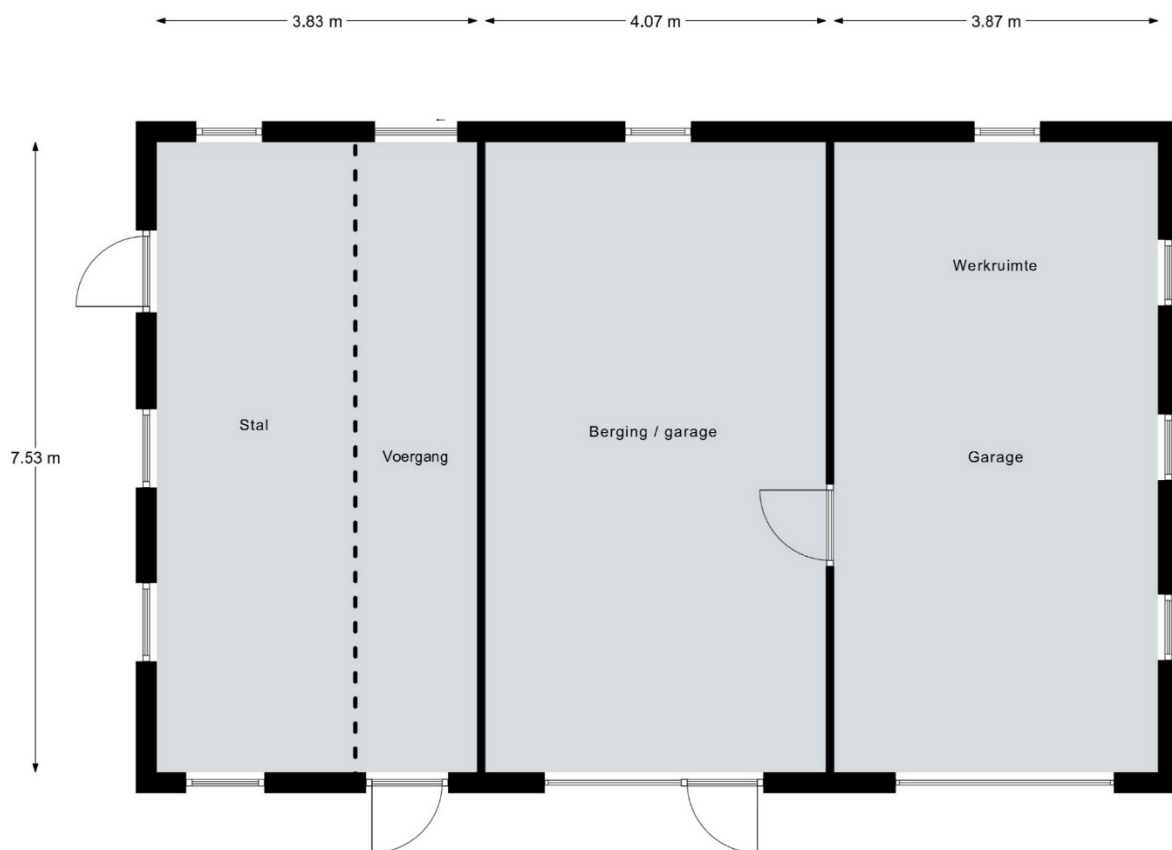

Aan de plattegronden kunnen geen rechten worden ontleend.
© Realax www.realax.nl

Deventerstraat 130, Vaassen

Plattegronden, situaties, maatvoering ter indicatie. Hier kunnen geen rechten aan worden ontleend.

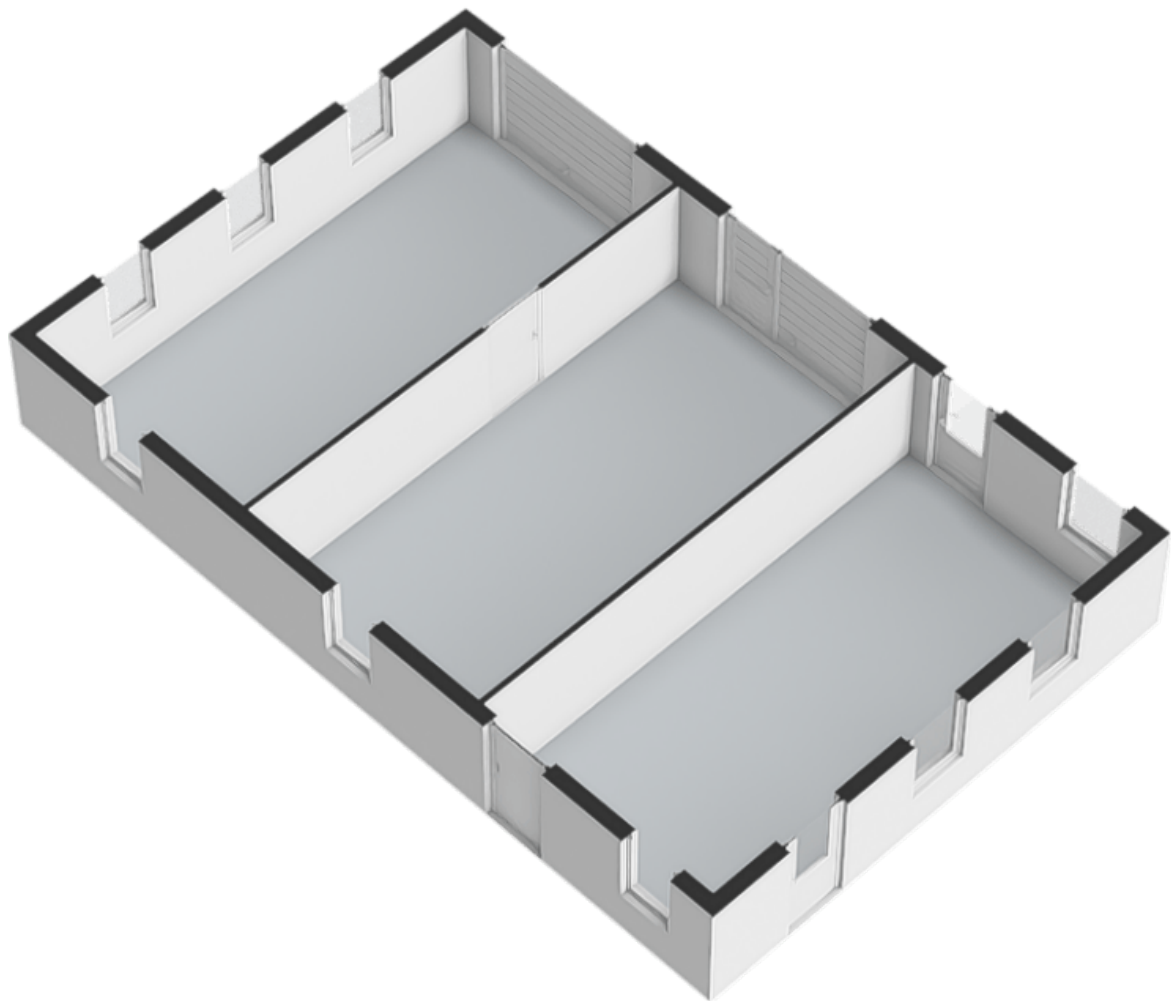

Deventerstraat 130, Vaassen

Plattegronden, situaties, maatvoering ter indicatie. Hier kunnen geen rechten aan worden ontleend.

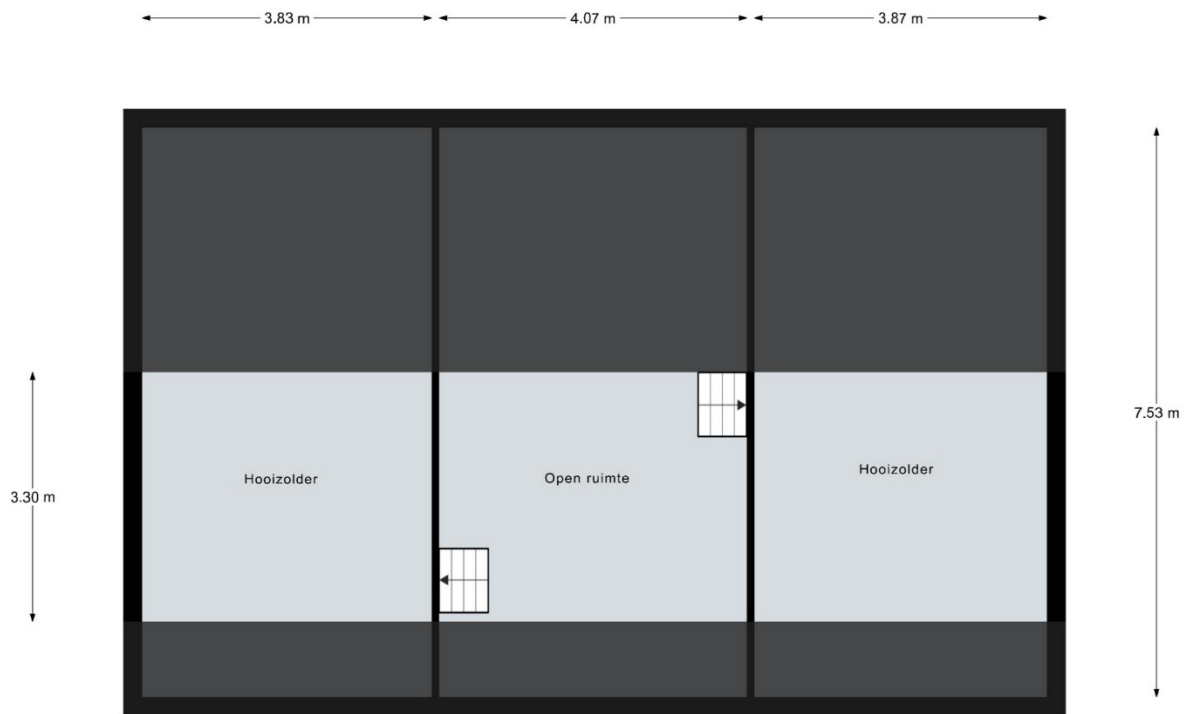

Aan de plattegronden kunnen geen rechten worden ontleend.
© Realax www.realax.nl

Deventerstraat 130, Vaassen

Plattegronden, situaties, maatvoering ter indicatie. Hier kunnen geen rechten aan worden ontleend.

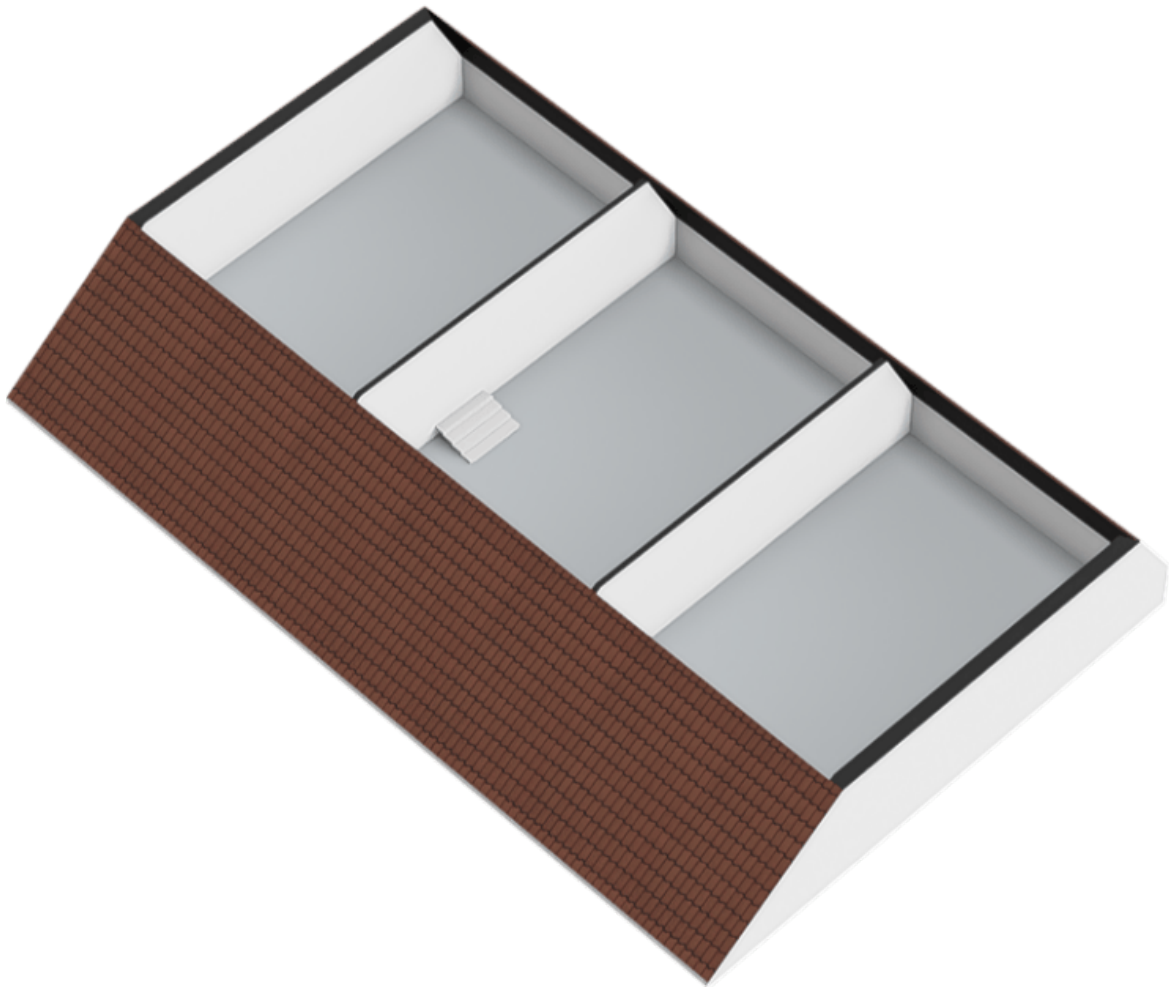

Deventerstraat 130, Vaassen

Plattegronden, situaties, maatvoering ter indicatie. Hier kunnen geen rechten aan worden ontleend.

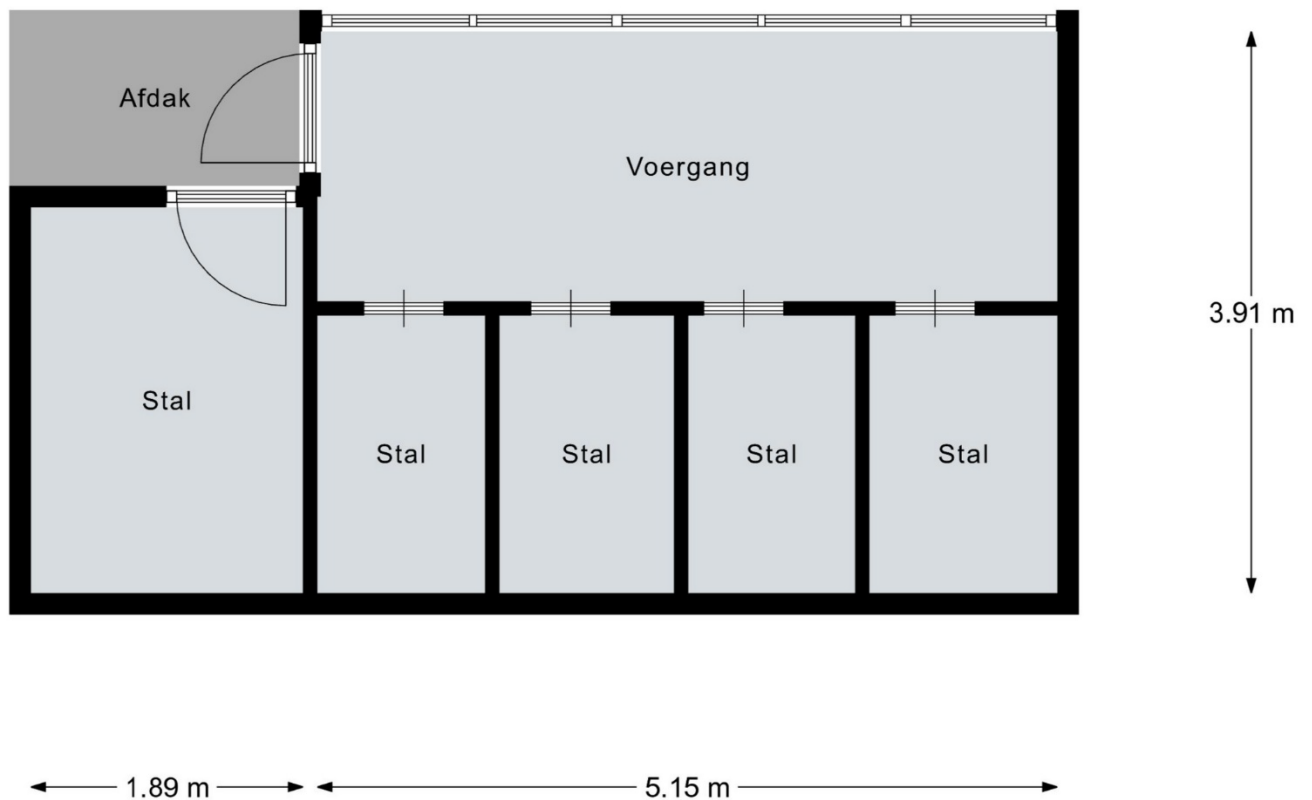

Aan de plattegronden kunnen geen rechten worden ontleend.
© Realax www.realax.nl

Deventerstraat 130, Vaassen

Plattegronden, situaties, maatvoering ter indicatie. Hier kunnen geen rechten aan worden ontleend.

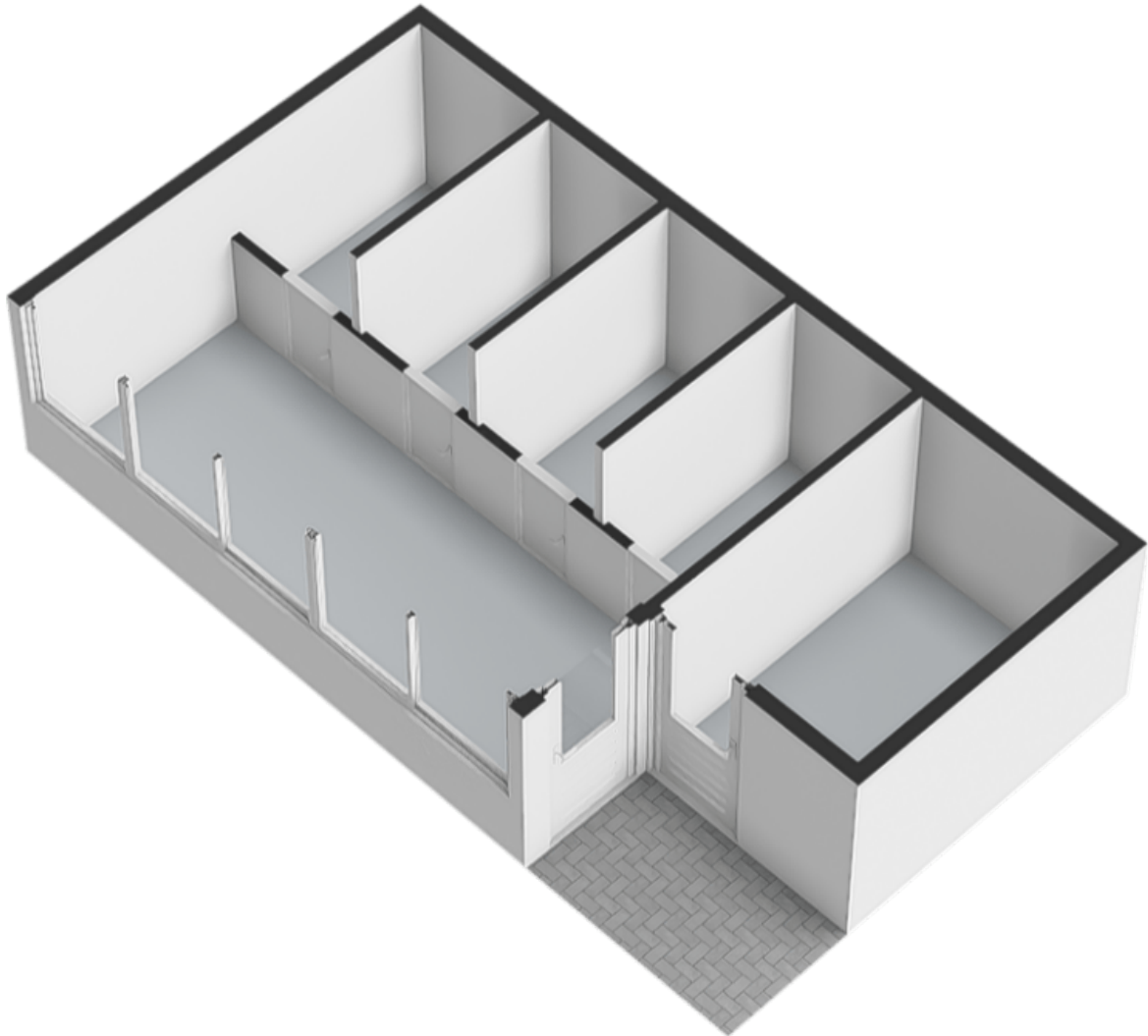

Deventerstraat 130, Vaassen

Plattegronden, situaties, maatvoering ter indicatie. Hier kunnen geen rechten aan worden ontleend.

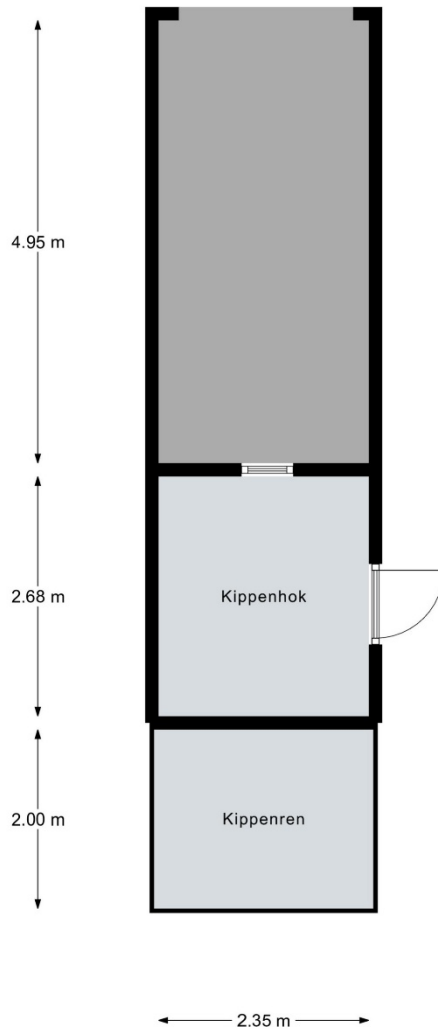

Aan de plattegronden kunnen geen rechten worden ontleend.
© Realax www.realax.nl

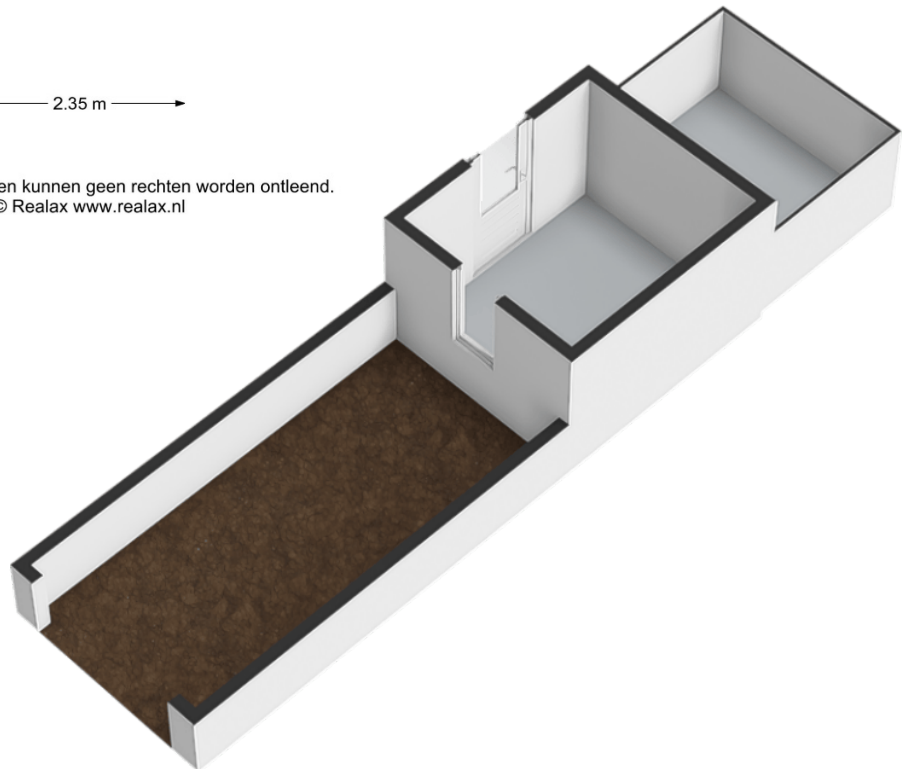

Deventerstraat 130, Vaassen

Plattegronden, situaties, maatvoering ter indicatie. Hier kunnen geen rechten aan worden ontleend.

Situatie en omgeving Deventerstraat 130 Vaassen

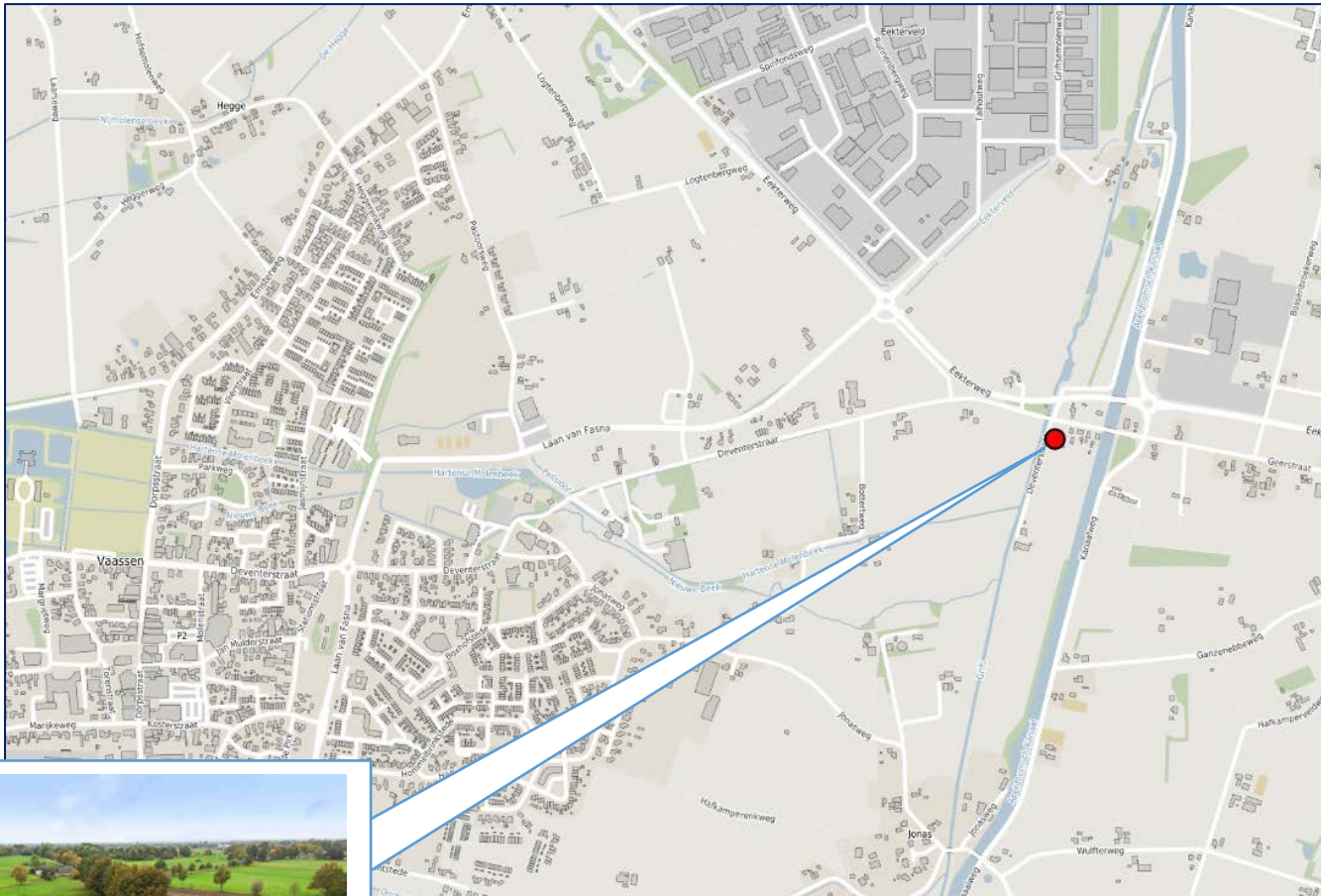

Kadastrale situatie
Deventerstraat 130 Vaassen
Perceel 2770 m²



Kadastrale situatie
Deventerstraat 130 Vaassen
Perceel 10600 m²



Lijst van zaken



Persoonlijke gegevens

Adres te verkopen woning:

Deventerstraat 130, 8171 AH Vaassen

Datum:

15-10-2025

Voor de onderstaande zaken -ongeacht of ze roerend dan wel onroerend zijn- geldt dat ze soms wel en soms niet in de woning achterblijven. De lijst is bedoeld om duidelijkheid te scheppen om discussies achteraf te voorkomen.

	Blijft achter	Gaat mee	Kan worden overgenomen	N.v.t.
Woning				
<i>Interieur</i>				
Verlichting, te weten:				
- Inbouwspots/dimmers	<input checked="" type="checkbox"/>	<input type="checkbox"/>	<input type="checkbox"/>	<input type="checkbox"/>
- Opbouwspots/armaturen/lampen/dimmers	<input checked="" type="checkbox"/>	<input type="checkbox"/>	<input type="checkbox"/>	<input type="checkbox"/>
- Losse (hang)lampen	<input checked="" type="checkbox"/>	<input type="checkbox"/>	<input type="checkbox"/>	<input type="checkbox"/>
-	<input type="checkbox"/>	<input type="checkbox"/>	<input type="checkbox"/>	<input checked="" type="checkbox"/>
-	<input type="checkbox"/>	<input type="checkbox"/>	<input type="checkbox"/>	<input checked="" type="checkbox"/>
(Losse) kasten, legplanken, te weten:				
-	<input type="checkbox"/>	<input type="checkbox"/>	<input type="checkbox"/>	<input checked="" type="checkbox"/>
-	<input type="checkbox"/>	<input type="checkbox"/>	<input type="checkbox"/>	<input checked="" type="checkbox"/>
Raamdecoratie/zonwering binnen, te weten:				
- Gordijnrails	<input checked="" type="checkbox"/>	<input type="checkbox"/>	<input type="checkbox"/>	<input type="checkbox"/>
- Gordijnen	<input checked="" type="checkbox"/>	<input type="checkbox"/>	<input type="checkbox"/>	<input type="checkbox"/>
- Overgordijnen	<input checked="" type="checkbox"/>	<input type="checkbox"/>	<input type="checkbox"/>	<input type="checkbox"/>
- Vitrages	<input checked="" type="checkbox"/>	<input type="checkbox"/>	<input type="checkbox"/>	<input type="checkbox"/>
- Rolgordijnen	<input checked="" type="checkbox"/>	<input type="checkbox"/>	<input type="checkbox"/>	<input type="checkbox"/>
- Lamellen	<input type="checkbox"/>	<input type="checkbox"/>	<input type="checkbox"/>	<input checked="" type="checkbox"/>
- Jaloezieën	<input type="checkbox"/>	<input type="checkbox"/>	<input type="checkbox"/>	<input checked="" type="checkbox"/>
- (Losse) horren/rolhorren	<input type="checkbox"/>	<input type="checkbox"/>	<input type="checkbox"/>	<input checked="" type="checkbox"/>
-	<input type="checkbox"/>	<input type="checkbox"/>	<input type="checkbox"/>	<input checked="" type="checkbox"/>
-	<input type="checkbox"/>	<input type="checkbox"/>	<input type="checkbox"/>	<input checked="" type="checkbox"/>
Vloerdecoratie, te weten:				
- Vloerbedekking	<input checked="" type="checkbox"/>	<input type="checkbox"/>	<input type="checkbox"/>	<input type="checkbox"/>
- Parketvloer	<input type="checkbox"/>	<input type="checkbox"/>	<input type="checkbox"/>	<input checked="" type="checkbox"/>
- Houten vloer(delen)	<input type="checkbox"/>	<input type="checkbox"/>	<input type="checkbox"/>	<input checked="" type="checkbox"/>
- Laminaat	<input type="checkbox"/>	<input type="checkbox"/>	<input type="checkbox"/>	<input checked="" type="checkbox"/>
- Plavuizen	<input type="checkbox"/>	<input type="checkbox"/>	<input type="checkbox"/>	<input checked="" type="checkbox"/>
- Zeil bijkeuken	<input checked="" type="checkbox"/>	<input type="checkbox"/>	<input type="checkbox"/>	<input type="checkbox"/>
-	<input type="checkbox"/>	<input type="checkbox"/>	<input type="checkbox"/>	<input checked="" type="checkbox"/>
(Voorzet) openhaard met toebehoren	<input type="checkbox"/>	<input type="checkbox"/>	<input type="checkbox"/>	<input checked="" type="checkbox"/>
Allesbrander	<input type="checkbox"/>	<input type="checkbox"/>	<input type="checkbox"/>	<input checked="" type="checkbox"/>
Houtkachel	<input type="checkbox"/>	<input type="checkbox"/>	<input type="checkbox"/>	<input checked="" type="checkbox"/>
(Gas)kachels	<input type="checkbox"/>	<input type="checkbox"/>	<input type="checkbox"/>	<input checked="" type="checkbox"/>

Lijst van zaken



	Blijft achter	Gaat mee	Kan worden overgenomen	N.v.t.
Designradiator(en)	<input type="checkbox"/>	<input type="checkbox"/>	<input type="checkbox"/>	<input checked="" type="checkbox"/>
Radiatorafwerking	<input type="checkbox"/>	<input type="checkbox"/>	<input type="checkbox"/>	<input checked="" type="checkbox"/>
Overige, te weten:				
- Spiegelwanden	<input type="checkbox"/>	<input type="checkbox"/>	<input type="checkbox"/>	<input checked="" type="checkbox"/>
- Schilderij ophangstelsysteem	<input type="checkbox"/>	<input type="checkbox"/>	<input type="checkbox"/>	<input checked="" type="checkbox"/>
-	<input type="checkbox"/>	<input type="checkbox"/>	<input type="checkbox"/>	<input checked="" type="checkbox"/>
-	<input type="checkbox"/>	<input type="checkbox"/>	<input type="checkbox"/>	<input checked="" type="checkbox"/>
-	<input type="checkbox"/>	<input type="checkbox"/>	<input type="checkbox"/>	<input checked="" type="checkbox"/>
-	<input type="checkbox"/>	<input type="checkbox"/>	<input type="checkbox"/>	<input checked="" type="checkbox"/>
Keuken				
Keukenblok (met bovenkasten)	<input checked="" type="checkbox"/>	<input type="checkbox"/>	<input type="checkbox"/>	<input type="checkbox"/>
Keuken (inbouw)apparatuur, te weten:				
- Kookplaat	<input type="checkbox"/>	<input type="checkbox"/>	<input type="checkbox"/>	<input checked="" type="checkbox"/>
- (Gas) fornuis	<input checked="" type="checkbox"/>	<input type="checkbox"/>	<input type="checkbox"/>	<input type="checkbox"/>
- Afzuigkap	<input checked="" type="checkbox"/>	<input type="checkbox"/>	<input type="checkbox"/>	<input type="checkbox"/>
- Magnetron	<input type="checkbox"/>	<input type="checkbox"/>	<input type="checkbox"/>	<input checked="" type="checkbox"/>
- Oven	<input type="checkbox"/>	<input type="checkbox"/>	<input type="checkbox"/>	<input checked="" type="checkbox"/>
- Combi-oven/combimagnetron	<input checked="" type="checkbox"/>	<input type="checkbox"/>	<input type="checkbox"/>	<input type="checkbox"/>
- Koelkast	<input checked="" type="checkbox"/>	<input type="checkbox"/>	<input type="checkbox"/>	<input type="checkbox"/>
- Vriezer	<input type="checkbox"/>	<input type="checkbox"/>	<input type="checkbox"/>	<input checked="" type="checkbox"/>
- Koel-vriescombinatie	<input type="checkbox"/>	<input type="checkbox"/>	<input type="checkbox"/>	<input checked="" type="checkbox"/>
- Vaatwasser	<input type="checkbox"/>	<input type="checkbox"/>	<input type="checkbox"/>	<input checked="" type="checkbox"/>
- Quooker	<input type="checkbox"/>	<input type="checkbox"/>	<input type="checkbox"/>	<input checked="" type="checkbox"/>
- Koffiezetapparaat	<input type="checkbox"/>	<input type="checkbox"/>	<input type="checkbox"/>	<input checked="" type="checkbox"/>
-	<input type="checkbox"/>	<input type="checkbox"/>	<input type="checkbox"/>	<input checked="" type="checkbox"/>
-	<input type="checkbox"/>	<input type="checkbox"/>	<input type="checkbox"/>	<input checked="" type="checkbox"/>
Keukenaccessoires, te weten:				
-	<input type="checkbox"/>	<input type="checkbox"/>	<input type="checkbox"/>	<input checked="" type="checkbox"/>
-	<input type="checkbox"/>	<input type="checkbox"/>	<input type="checkbox"/>	<input checked="" type="checkbox"/>
-	<input type="checkbox"/>	<input type="checkbox"/>	<input type="checkbox"/>	<input checked="" type="checkbox"/>
-	<input type="checkbox"/>	<input type="checkbox"/>	<input type="checkbox"/>	<input checked="" type="checkbox"/>
-	<input type="checkbox"/>	<input type="checkbox"/>	<input type="checkbox"/>	<input checked="" type="checkbox"/>
-	<input type="checkbox"/>	<input type="checkbox"/>	<input type="checkbox"/>	<input checked="" type="checkbox"/>
-	<input type="checkbox"/>	<input type="checkbox"/>	<input type="checkbox"/>	<input checked="" type="checkbox"/>
-	<input type="checkbox"/>	<input type="checkbox"/>	<input type="checkbox"/>	<input checked="" type="checkbox"/>
Sanitair/sauna				
Toilet met de volgende toebehoren:				
- Toilet	<input checked="" type="checkbox"/>	<input type="checkbox"/>	<input type="checkbox"/>	<input type="checkbox"/>
- Toiletrolhouder	<input checked="" type="checkbox"/>	<input type="checkbox"/>	<input type="checkbox"/>	<input type="checkbox"/>
- Toiletborstel(houder)	<input type="checkbox"/>	<input checked="" type="checkbox"/>	<input type="checkbox"/>	<input type="checkbox"/>
- Fontein	<input checked="" type="checkbox"/>	<input type="checkbox"/>	<input type="checkbox"/>	<input type="checkbox"/>

Lijst van zaken



	Blijft achter	Gaat mee	Kan worden overgenomen	N.v.t.
-	<input type="checkbox"/>	<input type="checkbox"/>	<input type="checkbox"/>	<input checked="" type="checkbox"/>
-	<input type="checkbox"/>	<input type="checkbox"/>	<input type="checkbox"/>	<input checked="" type="checkbox"/>
Badkamer met de volgende toebehoren:				
- Ligbad	<input type="checkbox"/>	<input type="checkbox"/>	<input type="checkbox"/>	<input checked="" type="checkbox"/>
- Jacuzzi/whirlpool	<input type="checkbox"/>	<input type="checkbox"/>	<input type="checkbox"/>	<input checked="" type="checkbox"/>
- Douche (cabine/scherm)	<input checked="" type="checkbox"/>	<input type="checkbox"/>	<input type="checkbox"/>	<input type="checkbox"/>
- Stoomdouche (cabine)	<input type="checkbox"/>	<input type="checkbox"/>	<input type="checkbox"/>	<input checked="" type="checkbox"/>
- Wastafel	<input checked="" type="checkbox"/>	<input type="checkbox"/>	<input type="checkbox"/>	<input type="checkbox"/>
- Wastafelmeubel	<input type="checkbox"/>	<input type="checkbox"/>	<input type="checkbox"/>	<input checked="" type="checkbox"/>
- Planchet	<input type="checkbox"/>	<input type="checkbox"/>	<input type="checkbox"/>	<input checked="" type="checkbox"/>
- Toiletkast	<input type="checkbox"/>	<input type="checkbox"/>	<input type="checkbox"/>	<input checked="" type="checkbox"/>
- Toilet	<input checked="" type="checkbox"/>	<input type="checkbox"/>	<input type="checkbox"/>	<input type="checkbox"/>
- Toilethouder	<input checked="" type="checkbox"/>	<input type="checkbox"/>	<input type="checkbox"/>	<input type="checkbox"/>
- Toiletborstel(houder)	<input type="checkbox"/>	<input type="checkbox"/>	<input type="checkbox"/>	<input checked="" type="checkbox"/>
-	<input type="checkbox"/>	<input type="checkbox"/>	<input type="checkbox"/>	<input checked="" type="checkbox"/>
-	<input type="checkbox"/>	<input type="checkbox"/>	<input type="checkbox"/>	<input checked="" type="checkbox"/>
Sauna met toebehoren				
	<input type="checkbox"/>	<input type="checkbox"/>	<input type="checkbox"/>	<input checked="" type="checkbox"/>
	<input type="checkbox"/>	<input type="checkbox"/>	<input type="checkbox"/>	<input checked="" type="checkbox"/>
<i>Exterieur/Installaties/Veiligheid/Energiebesparing</i>				
Schotel/antenne	<input type="checkbox"/>	<input type="checkbox"/>	<input type="checkbox"/>	<input checked="" type="checkbox"/>
Brievenbus	<input checked="" type="checkbox"/>	<input type="checkbox"/>	<input type="checkbox"/>	<input type="checkbox"/>
Kluis	<input type="checkbox"/>	<input type="checkbox"/>	<input type="checkbox"/>	<input checked="" type="checkbox"/>
(Voordeur)bel	<input checked="" type="checkbox"/>	<input type="checkbox"/>	<input type="checkbox"/>	<input type="checkbox"/>
Alarminstallatie	<input type="checkbox"/>	<input type="checkbox"/>	<input type="checkbox"/>	<input checked="" type="checkbox"/>
(Veiligheids)sloten en overige inbraakpreventie	<input checked="" type="checkbox"/>	<input type="checkbox"/>	<input type="checkbox"/>	<input type="checkbox"/>
Rookmelders	<input checked="" type="checkbox"/>	<input type="checkbox"/>	<input type="checkbox"/>	<input type="checkbox"/>
(Klok)thermostaat	<input checked="" type="checkbox"/>	<input type="checkbox"/>	<input type="checkbox"/>	<input type="checkbox"/>
Airconditioning	<input type="checkbox"/>	<input type="checkbox"/>	<input type="checkbox"/>	<input checked="" type="checkbox"/>
Warmwatervoorziening, te weten:				
- CV-installatie	<input checked="" type="checkbox"/>	<input type="checkbox"/>	<input type="checkbox"/>	<input type="checkbox"/>
- Boiler	<input type="checkbox"/>	<input type="checkbox"/>	<input type="checkbox"/>	<input checked="" type="checkbox"/>
- Geiser	<input type="checkbox"/>	<input type="checkbox"/>	<input type="checkbox"/>	<input checked="" type="checkbox"/>
-	<input type="checkbox"/>	<input type="checkbox"/>	<input type="checkbox"/>	<input checked="" type="checkbox"/>
-	<input type="checkbox"/>	<input type="checkbox"/>	<input type="checkbox"/>	<input checked="" type="checkbox"/>
-	<input type="checkbox"/>	<input type="checkbox"/>	<input type="checkbox"/>	<input checked="" type="checkbox"/>
Screens	<input type="checkbox"/>	<input type="checkbox"/>	<input type="checkbox"/>	<input checked="" type="checkbox"/>
Rolluiken	<input type="checkbox"/>	<input type="checkbox"/>	<input type="checkbox"/>	<input checked="" type="checkbox"/>
Zonwering buiten	<input type="checkbox"/>	<input type="checkbox"/>	<input type="checkbox"/>	<input checked="" type="checkbox"/>
-	<input type="checkbox"/>	<input type="checkbox"/>	<input type="checkbox"/>	<input checked="" type="checkbox"/>
-	<input type="checkbox"/>	<input type="checkbox"/>	<input type="checkbox"/>	<input checked="" type="checkbox"/>
-	<input type="checkbox"/>	<input type="checkbox"/>	<input type="checkbox"/>	<input checked="" type="checkbox"/>

Lijst van zaken



	Blijft achter	Gaat mee	Kan worden overgenomen	N.v.t.
Isolatievoorzieningen (voorzetramen/radiatorfolie etc.), te weten:				
-	<input type="checkbox"/>	<input type="checkbox"/>	<input type="checkbox"/>	<input checked="" type="checkbox"/>
-	<input type="checkbox"/>	<input type="checkbox"/>	<input type="checkbox"/>	<input checked="" type="checkbox"/>
Telefoonaansluiting/internetaansluiting	<input checked="" type="checkbox"/>	<input type="checkbox"/>	<input type="checkbox"/>	<input type="checkbox"/>
Veiligheidsschakelaar wasautomaat	<input type="checkbox"/>	<input type="checkbox"/>	<input type="checkbox"/>	<input checked="" type="checkbox"/>
Waterslot wasautomaat	<input checked="" type="checkbox"/>	<input type="checkbox"/>	<input type="checkbox"/>	<input type="checkbox"/>
Zonnepanelen	<input type="checkbox"/>	<input type="checkbox"/>	<input type="checkbox"/>	<input checked="" type="checkbox"/>
Oplaadpunt elektrische auto	<input type="checkbox"/>	<input type="checkbox"/>	<input type="checkbox"/>	<input checked="" type="checkbox"/>
	<input type="checkbox"/>	<input type="checkbox"/>	<input type="checkbox"/>	<input checked="" type="checkbox"/>
	<input type="checkbox"/>	<input type="checkbox"/>	<input type="checkbox"/>	<input checked="" type="checkbox"/>
Tuin				
<i>Inrichting</i>				
Tuinaanleg/bestrating	<input checked="" type="checkbox"/>	<input type="checkbox"/>	<input type="checkbox"/>	<input type="checkbox"/>
Beplanting	<input checked="" type="checkbox"/>	<input type="checkbox"/>	<input type="checkbox"/>	<input type="checkbox"/>
	<input type="checkbox"/>	<input type="checkbox"/>	<input type="checkbox"/>	<input checked="" type="checkbox"/>
<i>Verlichting/installaties</i>				
Buitenverlichting	<input checked="" type="checkbox"/>	<input type="checkbox"/>	<input type="checkbox"/>	<input type="checkbox"/>
Tijd- of schemerschakelaar/bewegingsmelder	<input checked="" type="checkbox"/>	<input type="checkbox"/>	<input type="checkbox"/>	<input type="checkbox"/>
	<input type="checkbox"/>	<input type="checkbox"/>	<input type="checkbox"/>	<input checked="" type="checkbox"/>
<i>Bebouwing</i>				
Tuinhuis/buitenberging	<input type="checkbox"/>	<input type="checkbox"/>	<input type="checkbox"/>	<input checked="" type="checkbox"/>
Kasten/werkbank in tuinhuis/berging	<input type="checkbox"/>	<input type="checkbox"/>	<input type="checkbox"/>	<input checked="" type="checkbox"/>
(Broei)kas	<input type="checkbox"/>	<input type="checkbox"/>	<input type="checkbox"/>	<input checked="" type="checkbox"/>
	<input type="checkbox"/>	<input type="checkbox"/>	<input type="checkbox"/>	<input checked="" type="checkbox"/>
	<input type="checkbox"/>	<input type="checkbox"/>	<input type="checkbox"/>	<input checked="" type="checkbox"/>
<i>Overig</i>				
Overige tuin, te weten:				
- (Sier)hek	<input type="checkbox"/>	<input type="checkbox"/>	<input type="checkbox"/>	<input checked="" type="checkbox"/>
- Vlaggenmast(houder)	<input checked="" type="checkbox"/>	<input type="checkbox"/>	<input type="checkbox"/>	<input type="checkbox"/>
-	<input type="checkbox"/>	<input type="checkbox"/>	<input type="checkbox"/>	<input checked="" type="checkbox"/>
-	<input type="checkbox"/>	<input type="checkbox"/>	<input type="checkbox"/>	<input checked="" type="checkbox"/>

Lijst van zaken



Overig

Zijn er zaken die geen eigendom zijn van verkoper omdat er sprake is van een leasecontract of huurcontract. Zo ja, neemt verkoper de zaak mee of wordt het betreffende contract overgenomen?

	Ja	Nee	Gaat mee	Moet worden overgenomen
CV	<input type="checkbox"/>	<input checked="" type="checkbox"/>	<input type="checkbox"/>	<input type="checkbox"/>
Boiler	<input type="checkbox"/>	<input checked="" type="checkbox"/>	<input type="checkbox"/>	<input type="checkbox"/>
Zonnepanelen	<input type="checkbox"/>	<input checked="" type="checkbox"/>	<input type="checkbox"/>	<input type="checkbox"/>
-	<input type="checkbox"/>	<input checked="" type="checkbox"/>	<input type="checkbox"/>	<input type="checkbox"/>
-	<input type="checkbox"/>	<input checked="" type="checkbox"/>	<input type="checkbox"/>	<input type="checkbox"/>
-	<input type="checkbox"/>	<input checked="" type="checkbox"/>	<input type="checkbox"/>	<input type="checkbox"/>
-	<input type="checkbox"/>	<input checked="" type="checkbox"/>	<input type="checkbox"/>	<input type="checkbox"/>
Bijlage(n) over te nemen contracten:				
-				
-				

Voor akkoord,

De opdrachtgever/verkoper,
(en echtgeno(o)t(e)/partner)

plaats en datum:

Koper,
(en echtgeno(o)t(e)/partner)

plaats en datum:

De meest gestelde vragen

Vanaf het moment dat uw interesse gewekt wordt in een woning tot het moment waarop u het contract van uw nieuwe huis tekent, loopt u tegen allerlei vragen aan. Niet zo vreemd, want een huis kopen doet u niet elke dag.

Een makelaar van de NVM doet dat wel, daarom kunnen we u op de meeste vragen snel een goed antwoord geven. Hieronder beantwoorden we de meest gestelde vragen zodat u weet waar u staat wanneer u op zoek gaat naar dat huis van uw dromen.

Wanneer ben ik in onderhandeling?

U bent pas in onderhandeling als de verkopende partij reageert op uw bod door een tegenbod te doen. U bent echter nog niet in onderhandeling als de verkopende makelaar aangeeft dat hij uw bod met de verkoper zal bespreken.

Mag een makelaar doorgaan met bezichtigingen als er al over een bod onderhandeld wordt?

Ja, dat mag. Een onderhandeling hoeft namelijk nog niet tot een verkoop te leiden. Bovendien kan het zijn dat de verkoper graag wil weten of er meer belangstelling is. Overigens mag ook met meer dan één gegadigde tegelijk worden onderhandeld. Een NVM-makelaar moet dit wel duidelijk melden. Vaak zal de verkopende NVM-makelaar aan belangstellenden vertellen dat een pand, zoals dat heet, 'onder bod' is. Als belangstellende mag u dan wel een bod uitbrengen, maar de makelaar mag dan pas met u in onderhandeling treden als de onderhandeling met de eerste geïnteresseerde beëindigd is. De NVM-makelaar doet geen mededelingen over de hoogte van biedingen. Dit zou namelijk overbieden kunnen uitlokken.

Wanneer ik de vraagprijs bied, moet de verkoper de woning dan aan mij verkopen?

Nee. De Hoge Raad heeft bepaald dat de vraagprijs moet worden gezien als een uitnodiging tot het doen van een bod. Ook als u de vraagprijs biedt, kan de verkoper dus nog beslissen of hij uw bod aanvaardt of niet, of dat hij zijn makelaar een tegenbod laat doen.

Kan de verkoper de vraagprijs van een woning tijdens de onderhandeling verhogen?

Ja, de verkoper kan besluiten de vraagprijs te verhogen of te verlagen. Daarnaast kunt u als potentiële koper echter ook besluiten om tijdens de onderhandelingen uw bod weer te verlagen. Zodra de verkopende partij een tegenbod doet, vervalt namelijk uw eerder gedane bod.

De meest gestelde vragen

Hoe komt de koop tot stand?

Als verkoper en koper het eens zijn over de belangrijkste zaken (zoals de prijs, de opleveringsdatum en de ontbindende voorwaarden), legt de verkopende makelaar de afspraken schriftelijk vast in een koopakte. Ontbindende voorwaarden zijn hierin een belangrijk onderwerp. U krijgt als koper niet automatisch een ontbindende voorwaarde.

Wilt u bijvoorbeeld een ontbindende voorwaarde voor de financiering, dan moet u dit melden bij het uitbrengen van uw bod. Het is dan ook belangrijk dat de partijen het eens zijn over aanvullende afspraken en ontbindende voorwaarden voordat de koopakte wordt opgemaakt.

Zodra beide partijen de koopakte hebben ondertekend en de koper een afschrift van deze akte heeft ontvangen, treedt voor u als particuliere koper de wettelijke bedenktijd van drie dagen in werking. Binnen deze tijd kunt u als koper alsnog afzien van de aankoop.

Doet u dit niet, zijn de financiën rond en vormen ook eventuele andere ontbindende voorwaarden geen obstakel meer, dan zal op de afgesproken opleveringsdatum de overdracht plaatsvinden bij de notaris.

Mag een makelaar van de NVM tijdens de onderhandeling het systeem van verkoop wijzigen?

Ja, dat mag. Soms zijn er zo veel belangstellenden die de vraagprijs bieden of benaderen, dat het moeilijk te bepalen is wie de beste koper is. In dat geval kan de verkopende makelaar - in overleg met de verkoper - besluiten de lopende onderhandelingen af te breken en de biedprocedure te wijzigen om vervolgens te kiezen voor bijvoorbeeld een inschrijvingsprocedure. Hierbij hebben alle bidders een gelijke kans om het hoogste bod uit te brengen. Alvorens het systeem te wijzigen, dient de makelaar uiteraard eerst de eventueel gedane toezeggingen na te komen.

Mag een makelaar van de NVM een belachelijk hoge prijs vragen voor een woning?

De verkoper bepaalt in overleg met zijn NVM-makelaar waarvoor hij zijn woning verkoopt. De koper kan onderhandelen over de prijs, maar de verkoper beslist.

Wat is een optie?

Een optie in juridische zin geeft een partij de keuze om door een eenzijdige verklaring een koopovereenkomst met een andere partij te sluiten. Partijen zijn het dan wel eens over de voorwaarden van de koop, maar de koper krijgt bijvoorbeeld nog een week bedenktijd. Bij de aankoop van een nieuwbouwwoning is zo'n optie nog wel gebruikelijk. Bij het aankopen van een bestaande woning niet. Het begrip 'optie' wordt daarbij vaak ten onrechte gebruikt.

De meest gestelde vragen

Dan heeft het de betekenis van bepaalde toezeggingen die een verkopende NVM-makelaar kan doen aan een belangstellende koper tijdens het onderhandelingsproces. Zo'n toezegging kan bijvoorbeeld inhouden dat een belangstellende koper een paar dagen de tijd krijgt om na te denken over een bod.

De makelaar van de NVM zal in de tussentijd proberen niet met een andere partij in onderhandeling te gaan. De belangstellende koper kan deze tijd gebruiken om een beter inzicht te krijgen in zijn financiering of in de gebruiksmogelijkheden van de woning. Een optie kunt u niet eisen; de verkoper en de verkopende NVM-makelaar beslissen zelf of er in een onderhandelingsproces bepaalde toezeggingen worden gedaan.

Moet een makelaar als eerste met mij in onderhandeling gaan als ik de eerste ben die belt voor een bezichtiging of als ik als eerste een bod uitbreng?

Nee. De verkopende makelaar bepaalt samen met de verkoper de verkoopprocedure. Hebt u serieus belangstelling, vraag de makelaar dan wat uw positie is. Dat kan teleurstelling voorkomen.

Zit de makelaarscourtage in de 'kosten koper'?

Nee. Onder 'kosten koper' vallen de kosten die de overheid koppelt aan de overdracht van een woning. Dat zijn de overdrachtsbelasting, de notariskosten voor het opmaken van de leveringsakte en de kosten voor het inschrijven daarvan in de registers. Daarnaast dient de koper rekening te houden met de (notaris)kosten voor de opmaak en inschrijving van de hypotheekakte.

Heeft de verkopende partij een makelaar ingeschakeld om de woning te verkopen, dan komen de kosten hiervan voor zijn rekening. De verkopende makelaar is immers belangenbehartiger van de verkoper en niet van u als koper.

Om deze reden is het doorgaans ook verstandig om zelf een makelaar van de NVM in te schakelen. De makelaarscourtage voor een aankopende makelaar komt wel voor rekening van de koper.

Kent de NVM makelaars die gespecialiseerd zijn?

Er zijn diverse makelaars met een bepaald specialisme bij de NVM aangesloten. De NVM beschikt over een uitgebreide zoekmachine. Hierin zijn ook alle bij de NVM bekende specialisten opgenomen.

U kunt ook bij de NVM navragen of het door u gewenste specialisme aanwezig is via telefoonnummer 030-6085189 of per cv@nvm.nl. Vergeet dan niet om het gewenste specialisme en uw adres te vermelden.

De meest gestelde vragen

Wat zijn de marktontwikkelingsgegevens van de woningmarkt in mijn regio?

De mediane verkoopcijfers per regio en voor geheel Nederland, uitgesplitst in vijf typen woningen, kunt u vinden bij de marktinformatie op www.nvm.nl. Hierbij wordt ook een technische toelichting op de NVM-cijfers gegeven. Tevens vindt u kwartaalcijfers vanaf 1985 per regio, zonder uitsplitsing in type woningen. Mocht u meer specifieke informatie wensen dan is deze tegen betaling verkrijgbaar (mits beschikbaar), vanaf 150 euro. U kunt hiertoe een schriftelijk verzoek indienen bij de NVM, afdeling Data&Research, Postbus 2222, 3430 DC Nieuwegein. U kunt ook een e-mail info@nvm.nl sturen.

Waar vind ik de algemene voorwaarden?

De Algemene Consumentenvoorwaarden NVM zijn tot stand gekomen in overleg met Consumentenbond en Vereniging Eigen Huis in het kader van de Coördinatiegroep Zelfreguleringsoverleg van de Sociaal Economische Raad. Ze zijn in werking getreden per 1 februari 2010.

Op 1 juli 2018 zijn er enkele kleine aanpassingen geweest. U kunt hier de laatste versie downloaden op www.nvm.nl





Geen standaard-
oplossingen, maar
maatwerk in úw belang.



Wilbrink

Altijd een goede uitkomst

financiële diensten bv

Geldzaken zijn nauw verweven met alle facetten van ons leven. Uw inkomen, uw huis, uw hypotheek, uw verzekeringen: in zekere zin hangt alles nauw met elkaar samen. In dat licht is het prettig om te weten dat Wilbrink Financiële Diensten B.V. u kan adviseren op het gebied van hypotheek en assurantien. Onze aanpak is gelijk aan die van Wilbrink Makelaardij: gedegen, rustig en met een luisterend oor voor uw wensen.

Wilbrink Financiële Diensten B.V. is in staat uw huidige hypotheek en verzekeringen onafhankelijk te beoordelen en te voorzien van een passend advies. Mocht u willen overstappen naar onze hypotheek en assurantien, dan begeleiden wij u daarin professioneel. We wijzen u bijvoorbeeld graag op de pluspunten.

Een greep uit de geboden diensten:

- Advisering bij de keuze van de voor u beste hypotheek.
- Advisering inzake uw pakket aan verzekeringen. Van woonhuis- en autoverzekeringen tot auto- en inkomensverzekeringen.

Altijd een antwoord op uw vragen

De financieel adviseurs van Wilbrink Financiële Diensten B.V. hebben in de regio uitstekende contacten met notarissen, fiscalisten en andere juridische adviseurs. Dit betekent dat u ons altijd mag benaderen met uw financiële vragen van juridische of fiscale aard. Binnen ons netwerk leggen wij uw vraag dan discreet voor aan de passende specialist, zonder dat u hiervoor zelf op pad hoeft. Een geruststellende gedachte.

De voordelen van Wilbrink Financiële Diensten B.V.:

- Bekend met de regio.
- Geen accent op verkoop, maar op advisering.
- Geen standaardoplossingen, maar maatwerk in úw belang.

Een verkennend gesprek kan altijd...

Onze financiële diensten zijn veelzijdig. In een verkennend gesprek luisteren wij graag naar u. U bent op ons kantoor welkom, maar met evenveel genoegen komen wij bij u thuis.

P.R. Bijsterbosch, financieel adviseur
Dorpstraat 47, 7361 AR Beekbergen
T (055) 506 48 18
info@wilfin.nl
www.wilbrinkfinancieel.nl



woningmakelaardij



agrarisch & landelijk vastgoed

Dorpstraat 47, 7361 AR Beekbergen

T (055) 506 13 97, F (055) 506 20 81

info@wilbrinkmakelaardij.nl

www.wilbrinkmakelaardij.nl



financiële diensten bv

Postbus 37, 7360 ZX Beekbergen

T (055) 506 48 18, F (055) 506 35 89

info@wilfin.nl

www.wilfin.nl

