

MIDDEN NEDERLAND MAKELAARS

Te koop

B



- ➔ Vrijstaande woning met verrassend veel ruimte
- ➔ Hybride warmtepomp
- ➔ 13 zonnepanelen
- ➔ Aangebouwde stenen garage met riante zolder
- ➔ Perceel van circa 472 m²!

📍 **Broekhuizenstraat 15**
Terschuur



Scan en bekijk ook de online presentatie van deze woning.



Midden Nederland
MAKELAARS

Inhoud ●



Vrijstaande woning met verrassend veel ruimte, warmtepomp en zonnepanelen!

Zie jij jezelf al wonen op deze fijne plek met zonnige riante tuin en verrassend veel ruimte? Maak dan snel een afspraak voor een bezichtiging. Je bent van harte welkom aan Broekhuizenstraat 15!



Everhard Hazeleger
NVM makelaar,
Nieuwbouwspecialist

Voorwoord	3
Begane grond	5
Eerste verdieping	10
Tweede verdieping	15
Achtertuint	20
Plattegronden	24
Lijst van zaken	29
Kadastrale kaart	30

Video



360°



Voorwoord



Aan een rustige straat in het landelijke Terschuur staat deze vrijstaande woning te koop: een fijne gezinsplek met volop leefruimte, een diepe tuin en een slimme combinatie van praktische extra's en duurzame voorzieningen. Denk aan 13 zonnepanelen en een hybride warmtepomp. Hier woon je vrij, comfortabel en klaar voor de toekomst. Het geheel is gelegen op een ruim perceel van circa 472 m²!





Begane grond



Bij aankomst valt direct de charmante uitstraling van de woning op. De oprit biedt voldoende ruimte om meerdere auto's te parkeren op eigen terrein. Via de entree stap je binnen in een lichte hal met trapopgang, ruime garderobe en toilet. De woonkamer ademt warmte en gezelligheid door middel van de sierbalken aan het plafond en de klassieke schouw. Grote raampartijen zorgen voor veel lichtinval en een fijn zicht op de voortuin en de straat. De aangrenzende keuken is praktisch ingericht en biedt directe toegang tot de bijkeuken. Vanuit de bijkeuken loop je door naar de ruime stenen garage. Uniek detail: de garage is voorzien van een vaste trap naar een volwaardige zolderverdieping, ideaal als hobbyruimte, extra opslag of zelfs als werkplek.



Begane grond



Begane grond

Begane grond



Bijkeuken



Begane grond



Eerste verdieping



Eerste verdieping



De riante overloop geeft toegang tot drie goed bemeten slaapkamers, waarvan een met toegang tot een balkon. De badkamer is voorzien van een ligbad, wastafel, douche en toilet.



Eerste verdieping

Eerste verdieping



Eerste verdieping



Eerste verdieping

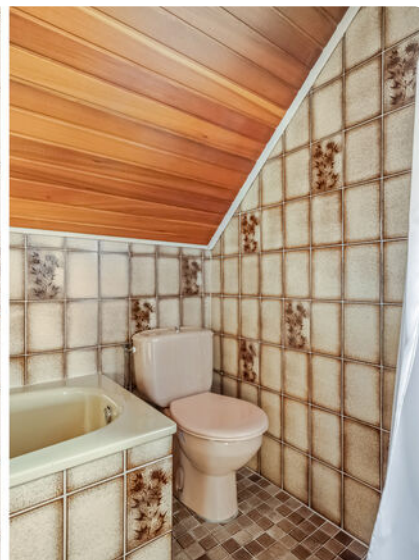
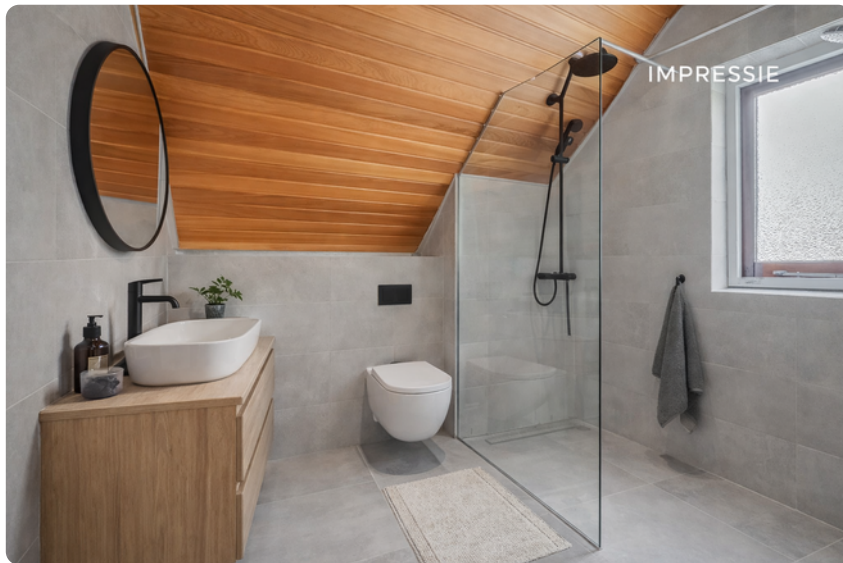

Tweede verdieping



De tweede verdieping is bereikbaar via een vaste trap en biedt twee extra slaapkamers, beide voorzien van een grote dakkapel over de volledige breedte. Daarnaast is er een praktische bergruimte aanwezig. Dankzij de slimme indeling is dit huis ideaal voor grotere gezinnen of voor wie graag aan huis werkt.



Tweede verdieping



Tweede verdieping



Garage



Garagezolder



Achtertuintuin



De achtertuin is royaal van formaat en biedt volop privacy. Onder de overkapping is het heerlijk vertoeven, ook op minder zonnige dagen. De combinatie van groen, grind en terras maakt dit een fijne plek voor tuinliefhebbers. Achter in de tuin staat een charmant houten tuinhuis, ideaal als hobbyruimte of extra berging.



Achtertuint



Achtertuint



Achtertuint



Plattegrond



"- Vastgoed fotovideo -
Maatvoering is indicatief ter inzicht. Hieraan kunnen geen rechten ontleend worden.

Plattegrond



*- Vastgoed fotovideo -
Maatvoering is indicatief ter inzicht. Hieraan kunnen geen rechten ontleend worden.

Plattegrond

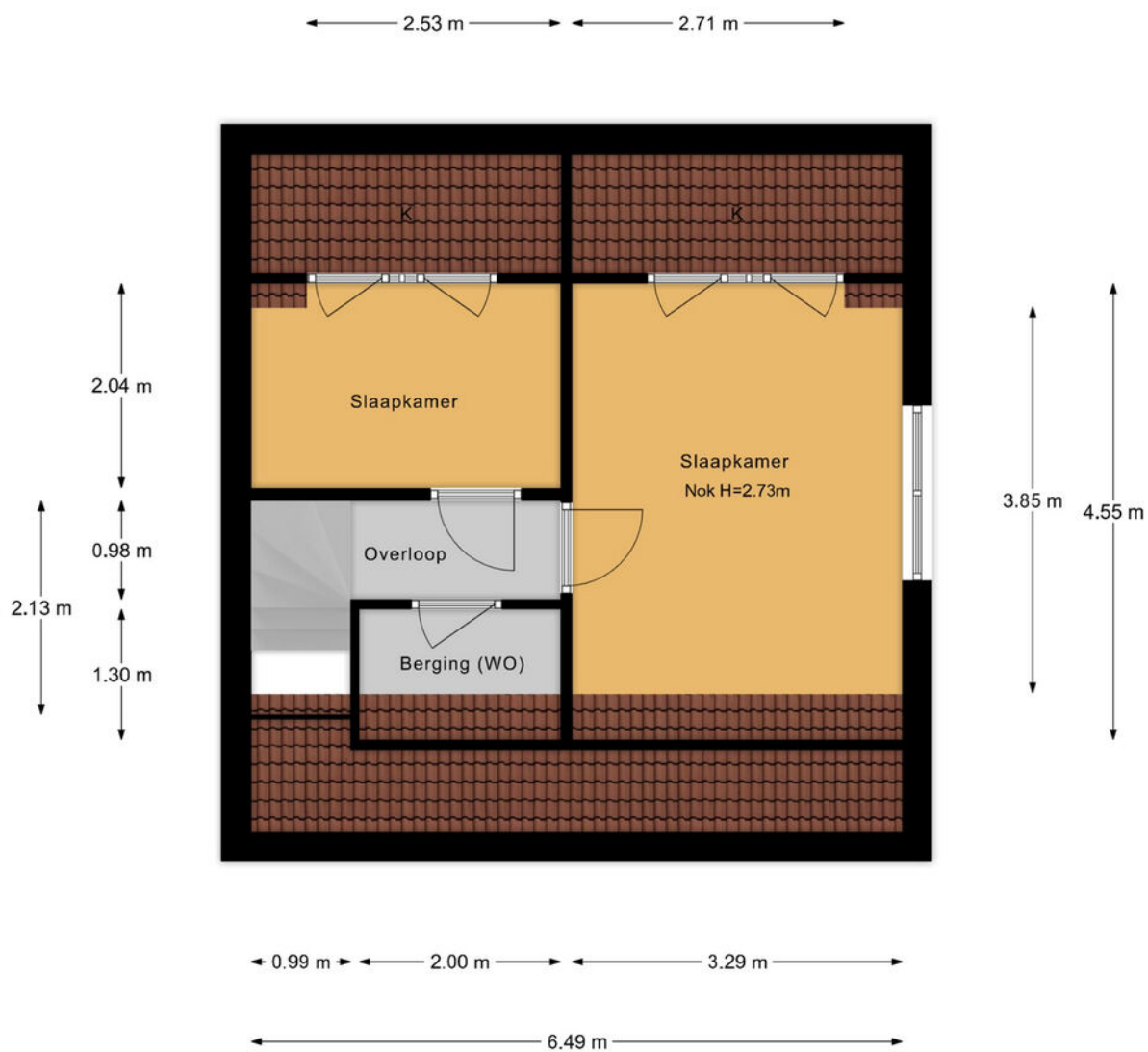

"- Vastgoed fotovideo -
Maatvoering is indicatief ter inzicht. Hieraan kunnen geen rechten ontleend worden.

Plattegrond



Plattegrond

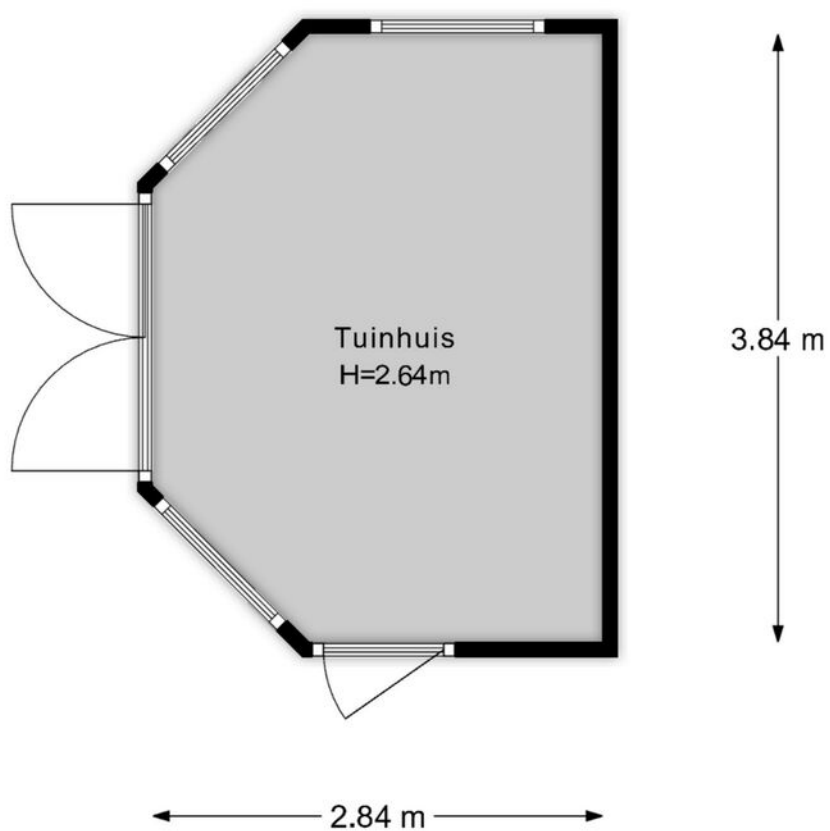

"- Vastgoed fotovideo -
Maatvoering is indicatief ter inzicht. Hieraan kunnen geen rechten ontleend worden.

Lijst van zaken ●

	blijft achter	gaat mee	ter overname
Woning - Interieur			
(Voorzet) openhaard met toebehoren	X		
Raamdecoratie/zonwering binnen, te weten			
- gordijnrails	X		
- gordijnen	X		
- overgordijnen	X		
- vitrages	X		
- rolgordijnen	X		
- lamellen	X		
- jaloezieën	X		
Vloerdecoratie, te weten			
- laminaat	X		
- plavuizen	X		
Woning - Keuken			
Keukenblok (met bovenkasten)	X		
Keuken (inbouw)apparatuur, te weten			
- (gas)fornuis	X		
- afzuigkap	X		
- combi-oven/combimagnetron	X		
- koelkast	X		
- vriezer	X		
- vaatwasser	X		
- koffiezetapparaat		X	
Woning - Sanitair/sauna			
Toilet met de volgende toebehoren			
- toilet	X		
- toiletrolhouder	X		
- toiletborstel(houder)	X		
- fontein	X		
Badkamer met de volgende toebehoren			
- ligbad	X		
- wastafel	X		
- planchet	X		
- toiletkast	X		
- toilet	X		
- toiletrolhouder	X		
- toiletborstel(houder)	X		
Woning - Exterieur/installaties/veiligheid/energiebesparing			
Kluis		X	
(Voordeur)bel		X	
(Veiligheids)sloten en overige inbraakpreventie		X	
Rookmelders		X	
(Klok)thermostaat		X	
Zonwering buiten		X	
Telefoonaansluiting/internetaansluiting		X	
Waterslot wasautomaat		X	
Zonnepanelen		X	
Warmwatervoorziening, te weten			
- CV-installatie		X	
- geiser		X	
- Keukenboiler		X	
Isolatievoorzieningen (voorzetramen/radiatorfolie etc.), te weten			
- Radiatorfolie		X	
Tuin - Inrichting			
Tuinaanleg/bestrating		X	
Bepanting		X	
Tuin - Verlichting/installaties			
Buitenverlichting		X	
Tuinverlichting		X	
Tuin - Bebouwing			
Tuinhuis/buitenberging		X	
Kasten/werkbank in tuinhuis/berging		X	

Kadastrale kaart ●

Kadastrale kaart

Uw referentie: ---



12345	Deze kaart is noordgericht	Schaal 1: 500	
25	Perceelnummer	Kadastrale gemeente Voorhuizen	
	Huisnummer	Sectie A	
	Vastgestelde kadastrale grens	Perceel 2192	
	Voorlopige kadastrale grens		
	Administratieve kadastrale grens		
	Bebouwing		
Voor een eensluidend uittreksel, geleverd op 3 november 2025 De bewaarder van het kadaster en de openbare registers		Aan dit uittreksel kunnen geen betrouwbare maten worden ontleend. De Dienst voor het kadaster en de openbare registers behoudt zich de intellectuele eigendomsrechten voor, waaronder het auteursrecht en het databankenrecht.	

Deze kaart is noordgericht. Aan dit uittreksel mogen geen maten worden ontleend.
 De auteursrechten zijn voorbehouden aan de Dienst voor het Kadaster en de openbare registers.

Terschuur

LEUK OM TE WETEN....



- ➔ 1.540 inwoners
- ➔ 565 woningen
- ➔ 680 hectare woonplezier

Terschuur is een dorp in de gemeente Barneveld, in de Nederlandse provincie Gelderland. Het dorp telt iets meer dan 1500 inwoners. Het dorp vormt een tandem met het een paar kilometer noordelijk gelegen dorp Zwartebroek; veel sociale activiteiten worden gezamenlijk ondernomen.

Wonen in Terschuur is vrij wonen in een prachtige, natuurlijke omgeving op circa 15 autominuten van de Randstad.

Daarnaast heeft het dorp voorzieningen zoals de basisschool, de voetbalclub en horeca dichtbij. Boodschappen doen kan snel in het naastgelegen Zwartebroek. Op enkele kilometers afstand vind je het (station) Hoevelaken, Nijkerk en ook Amersfoort is op fietsafstand.



Midden Nederland
MAKELAARS



Kortom, Terschuur heeft veel te bieden!

Onze werkwijze •



Bezichtiging

Tijdens een vrijblijvende bezichtiging wordt u door de makelaar rondgeleid en geïnformeerd over de woning. Indien u naar aanleiding van een bezichtiging interesse in de woning heeft, kunt u in uw portaal in Move, per e-mail of telefonisch een bieding met eventuele voorwaarden bij de makelaar neerleggen.

Een bieding bestaat uit:

- De hoogte van het bod
- Eventuele ontbindende voorwaarden voor het regelen van een financiering, het laten uitvoeren van een bouwkundige keuring of een andere voorwaarde
- De opleverdatum

Overeenstemming

Nadat verkoper en koper het eens zijn geworden over de koopsom en voorwaarden of het bod is gegund, wordt een koopovereenkomst opgesteld. De afspraken voor de koop van een woning zijn namelijk pas bindend zodra beide partijen de (voorlopige) overeenkomst ondertekenen. De definitieve eigendomsoverdracht vindt pas plaats na de ondertekening van de akte van levering bij de notaris en de registratie in het Kadaster.



In de overeenkomst wordt naast de koopsom, de datum van overdracht, de 10% waarborg of bankgarantie, de bedenktijd, voorbehoud financiering en of bouwtechnische keuring opgenomen.

Uiteraard worden deze documenten uitgebreid toegelicht door de makelaar.

Informatieplicht

De verkoper is verplicht de koper te informeren over alle omstandigheden die hem bekend zijn en waarvan hij in redelijkheid mag verwachten dat deze van belang zijn bij de besluitvorming van de koper. Deze informatie kunt u vinden in de vragenlijst die door de verkoper is ingevuld, maar ook in de lijst van zaken en eventueel in het eigendomsbewijs van de woning.

Onderzoeksplicht

De informatieplicht ontslaat de koper niet van een eigen onderzoekspflicht. Dit betekent dat de koper zelf onderzoek dient te doen (bv. raadplegen openbare registers, vergunningen). De koper kan zich niet beroepen op onbekendheid met feiten die hij zelf had kunnen waarnemen.

**"Heeft u vragen over onze werkwijze?
Neem gerust contact met ons op,
wij staan u graag te woord!"**

Vestiging Barneveld

barneveld@mnmm.nl
0342 423 400

Disclaimer

Deze brochure is met de grootst mogelijke zorg samengesteld. Midden Nederland Woningmakelaars B.V. aanvaardt geen aansprakelijkheid ten aanzien van mogelijke onjuistheden en is niet aansprakelijk voor eventuele schade die zou kunnen ontstaan uit het gebruik van gegevens.

De plattegronden en kadastrale kaart in de brochure zijn ter indicatie. Hieraan kunnen geen rechten worden ontleend. Maten dienen in het werk gecontroleerd te worden.

Gratis waardebeoordeling •



- ➔ Meeste transacties
Wij verkopen jaarlijks de meeste huizen in Midden-Nederland
- ➔ Lokale marktkennis
Onze makelaars zijn ervaren en thuis in uw omgeving
- ➔ Tevreden verkopers
Meer dan 200 tevreden verkopers bevelen ons aan

Uw woning verkopen?

Vrijblijvend kennismaken

We snappen dat u een goed gevoel wilt hebben bij de makelaar die uw huis verkoopt. Daarom komen we graag kennismaken. Daarbij geven wij u meteen een inschatting van de marktwaarde van uw huis. Ook leggen we uit hoe we dat zouden aanpakken: uw huis verkopen. U kunt na afloop rustig beslissen.

Het eerste gesprek en de waardebeoordeling zijn vrijblijvend.

De beste presentatie van uw woning

Mogen we uw huis verkopen? Dan zetten we uw woning op alle mogelijke websites, social media en via mailings naar honderden woningzoekers die bij ons staan ingeschreven. Met professionele foto's, een woningvideo en 3D-plattegrond krijgen potentiële kopers de juiste eerste indruk. Laat die bezichtigingen maar komen!

Uw huis verkopen met een slimme verkoopstrategie

Doordat we veel huizen verkopen in de regio, weten we als geen ander hoe u op dit moment de beste prijs voor uw woning krijgt. We stemmen vooraf met u de verkoopstrategie af. Zetten we hoog in en mikken we op die ene koper? Of blijven we juist precies onder die psychologisch aantrekkelijke vraagprijs? Wij adviseren, u bepaalt hoe we uw huis verkopen!

We ontzorgen u tot aan de laatste handtekening

Na elke bezichting informeren we u snel over de indruk van de kijkers. Soms hebben we het eerste bod dan al op zak. We bespreken wat een slimme reactie is, waarna onze ervaren makelaars voor u het maximale uit de onderhandelingen halen. Qua verkoopprijs, verkoopcondities én overdrachtstermijn. Is de verkoop rond? Dan blijven we er voor u en nemen we u zoveel mogelijk werk uit handen. Van het koopcontract tot de opleverinspectie en de begeleiding van de overdracht bij de notaris.

Uw huis verkopen zonder zorgen, dat is ons werk!

MIDDEN NEDERLAND HYPOTHEKEN

Verhuizen naar een andere koopwoning ●



Bij verhuizen komt veel kijken. Welke mogelijkheden zijn er bijvoorbeeld om uw huidige hypotheek mee te nemen? Of is het beter om een nieuwe hypotheek af te sluiten, om zo te profiteren van een lagere hypotheekrente?

De hypotheekadviseur van Midden Nederland Hypotheken kent de hypotheekvoorwaarden en weet welke oplossing het best is voor u. Hoeveel kunt u lenen? Wat worden de maandlasten? Wat komt er allemaal kijken bij de aankoop van een woning? Belangrijke vragen die u graag door een specialist beantwoord ziet voordat u een nieuwe woning koopt.

Onafhankelijk advies

Onze ervaren hypotheekadviseurs zijn specialisten op financieel gebied en geven klanten in de gehele regio uitstekend advies over hypotheek en daaraan gelieerde verzekeringen. Midden Nederland Hypotheken biedt u volop keuze uit tientallen hypotheekverstrekkers, waardoor u de hypotheek vindt die het beste bij u past. De kennis, de persoonlijke aandacht en het gedegen advies worden door onze klanten gewaardeerd op Advieskeuze.nl met een 9,8.

Kosteloos oriënteren

Een gesprek met één van onze hypotheekadviseurs

kan plaatsvinden bij u thuis, bij ons op kantoor of via videobellen. Bij videobellen heeft u via een beveiligde omgeving via de computer, tablet of smartphone direct contact met Midden Nederland Hypotheken.

Onze ervaren hypotheekadviseurs kennen de markt als geen ander. Maak via telefoonnummer **0342-417375** een afspraak voor een gratis oriënterend hypotheekgesprek.

- ➔ Volop keuze uit meerdere hypotheekverstrekkers, zodat u altijd een lage hypotheekrente krijgt.
- ➔ Bij Midden Nederland Hypotheken vindt u hypotheekadvies en het kopen van een woning onder één dak. Dit voorkomt veel stress.
- ➔ Persoonlijk advies en begeleiding door ervaren hypotheekadviseurs.



Midden Nederland
HYPOTHEKEN



OverwaardeTip ●

Ben je de eigenaar van een woning, dan is het verschil tussen de verkoopprijs en de huidige hypotheek de overwaarde. Meestal is dit geld nodig voor de aankoop van je nieuwe woning.

De overwaarde komt echter pas later beschikbaar nadat je woning is verkocht en overgedragen bij de notaris. Is je woning niet verkocht en overgedragen, dan zal er vaak 'voorgefinancierd' moeten worden. Dat kan door middel van een overbruggingskrediet. Je leeftijd speelt hierin geen rol!

Daarom kiezen voor Midden Nederland Makelaars •



**Midden Nederland
MAKELAARS**



Wonen

Met zes vestigingen in de regio heeft Midden Nederland Makelaars een prachtig netwerk met heel veel woningzoekenden, welke in ons bestand ingeschreven staan. Elke vestiging wordt bemand door professionele NVM makelaars.



**Midden Nederland
MAKELAARS**



Bedrijfsongeroerendgoed

Door de diepgaande kennis die onze bedrijfsmakelaars hebben, worden ze veelvuldig ingeschakeld. Voor verkoop, verhuur en taxaties van winkels, kantoren, bedrijfspanden, bedrijfscomplexen en bouwgrond.



**Midden Nederland
MAKELAARS**



Agrarisch

Agrarisch en landelijk vastgoed is een vakgebied dat gespecialiseerde kennis vereist. Die kennis vindt u bij Midden Nederland Makelaars met professionals die dag-in-dag-uit bezig zijn op dit specifieke gebied van de makelaardij. Wij zijn lid van de Nederlandse Vereniging van Rentmeesters en NVM Landelijk Vastgoed.



**Midden Nederland
HYPOTHEKEN**



Hypotheken

Midden Nederland Hypotheken is niet gebonden aan een bank of enig andere financiële instelling. Dat stelt ons in staat de hypotheek samen te stellen tegen de meest gunstige condities. Met recht echt maatwerk.

Vestiging Barneveld

barneveld@mnm.nl - 0342 423 400
Kampstraat 32, Barneveld

Vestiging Harderwijk

harderwijk@mnm.nl - 0341 411 541
Kuipwal 41, Harderwijk

Vestiging Putten

putten@mnm.nl - 0341 354 011
Dorpsstraat 64/66, Putten

Vestiging Ermelo

ermelo@mnm.nl - 0341 553 773
Raadhuisplein 1, Ermelo

Vestiging Nijkerk

nijkerk@mnm.nl - 033 246 06 01
Oranjestraat 6, Nijkerk

Vestiging Voorthuizen

voorthuizen@mnm.nl - 0342 472 072
Sportparkstraat 2, Voorthuizen



vastgoedcert
gecertificeerd

