



DEELENMAKELAARS

WONINGEN - BEDRIJVEN - NIEUWBOUW



SOEST

Soesterbergsestraat 111-102

Vraagprijs: € 475.000 k.k.

www.soesterbergsestraat111-102.nl



DEELENMAKELAARS

WONINGEN - BEDRIJVEN - NIEUWBOUW



WELKOM AAN DE

Soesterbergsestraat 111-102



VRAAGPRIJS

€ 475.000 k.k.



WOONOPPERVLAKTE

80 m²



INHOUD

261 m³



AANTAL KAMERS

3 (1 slaapkamer)



BOUWJAAR

1970



ENERGIELABEL

E

Dit stijlvolle en instapklare 3-kamerappartement is gelegen in "Parkflat De Soester Duinen", op een werkelijk unieke locatie in het groene Soest Zuid, direct grenzend aan de uitgestrekte duinen en omgeven door een fraai aangelegd park. Hier woon je rustig en overzichtelijk, met alle dagelijkse voorzieningen dichtbij. Extra pluspunt: de woning beschikt over zowel een eigen berging als een garage!

Indeling

De centrale entree is voorzien van een videofooninstallatie, lift en trappenhuis.

Bij binnenkomst in het appartement valt direct de verzorgde en nette afwerking op. De hal met garderobe en meterkast biedt toegang tot het separate toilet, de keuken en de woonkamer.

De woonkamer en eetkamer vormen samen een royale en lichte leefomgeving, dankzij de grote raampartijen met een prachtig uitzicht over het groen en de vijver. De natuurlijke omgeving vormt hier als het ware een verlengstuk van je interieur, wat ieder seizoen weer een ander beeld geeft. Het op het westen gelegen balkon biedt een heerlijke plek om te genieten van de middag- en avondzon. Het balkon is uitgerust met een handmatig bedienbaar zonnescherm. In de woon- en eetkamer is zonwering aanwezig die elektrisch bediend kan worden. De keuken is in 2025 volledig vernieuwd en uitgevoerd in een eigentijdse stijl, en is voorzien van een koelkast, vriezer, inductiekookplaat en een aansluiting voor de wasmachine.

De slaapkamer beschikt over een ruime vaste kast. Aansluitend bevindt zich de badkamer met inloopdouche en een modern wastafelmeubel.

Het gehele appartement heeft bovendien een frisse uitstraling dankzij de recent aangebrachte laminaatvloer en de recent geschilderde muren.

Ligging

De ligging is zonder twijfel een van de grootste pluspunten: midden in het groen, met natuurgebieden als de Lange en Korte Duinen op loopafstand. Tegelijkertijd bevinden winkelcentrum

Soest Zuid, openbaar vervoer (bus voor de deur) en station Soest Zuid zich in de directe nabijheid, met goede verbindingen richting Utrecht en Baarn.

Gemeenschappelijke voorzieningen
Het complex beschikt over diverse faciliteiten die bijdragen aan comfortabel en zorgeloos wonen. De actieve en professioneel beheerde Vereniging van Eigenaars speelt hierin een belangrijke rol en draagt bij aan een prettige en betrokken woonomgeving, onder andere door het organiseren van activiteiten zoals een wekelijkse koffiebijeenkomst voor bewoners. Zo biedt het complex onder andere:

- Gezamenlijke ruimte voor bijeenkomsten en privégebruik
- Logeerkamer voor gasten
- Recreatie- en sportruimte
- Ruim parkeerterrein aan de achterzijde
- Fraai onderhouden park rondom het gebouw
- Aanwezige huismeester voor ondersteuning en kleine klusjes
- Periodieke glasbewassing aan de buitenzijde

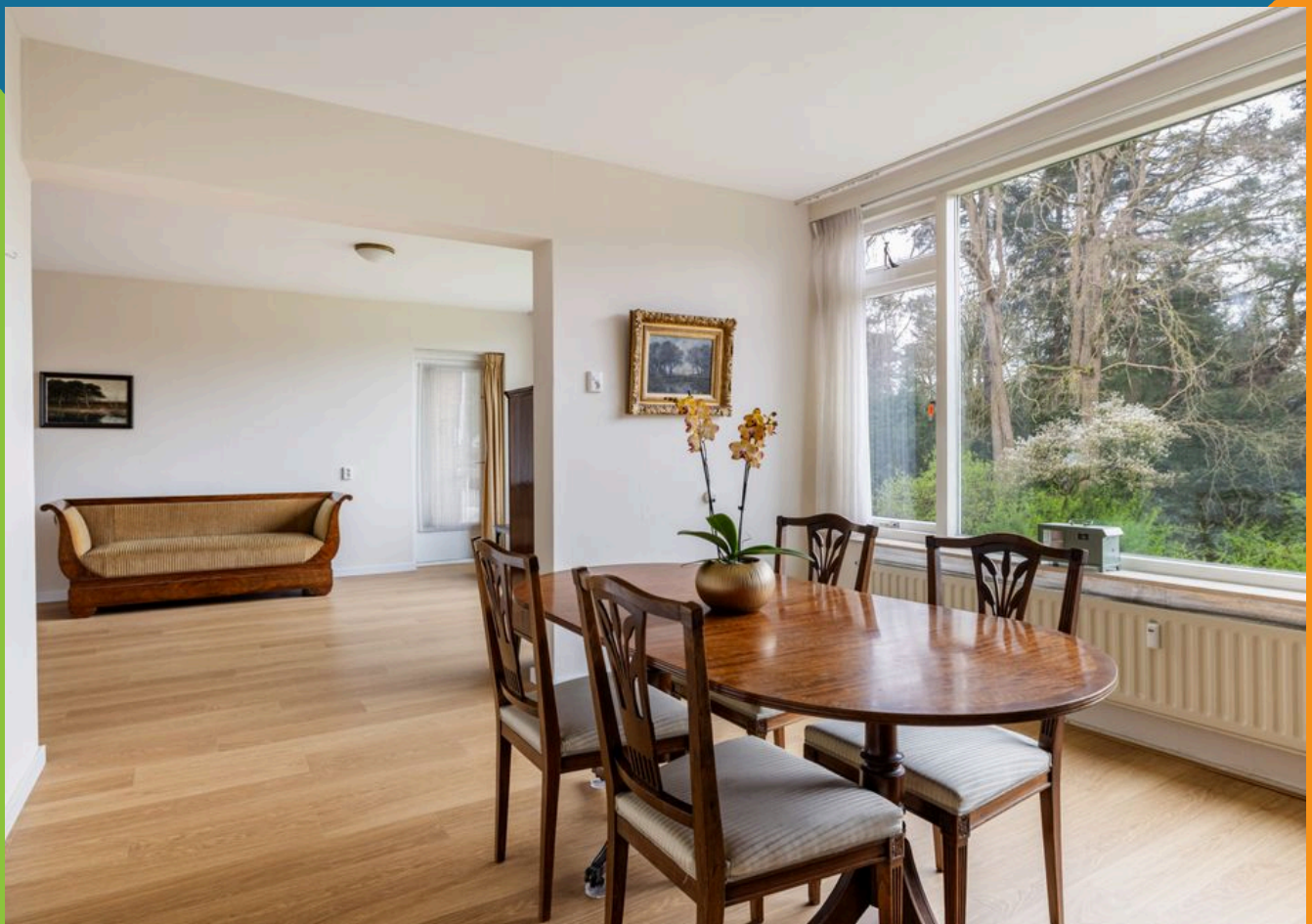

Bijzonderheden

- Woonoppervlak: 80 m²
- Balkon op het westen met vrij uitzicht
- Eigen garage en berging
- Bouwjaar: 1971
- Blokverwarming
- Elektrische zonwering en handbediende screen
- Glasvezel aanwezig
- Actieve en professioneel beheerde Vereniging van Eigenaars.
- Servicekosten: € 379,- per maand (appartement en garage)
- Voorschot stookkosten: € 165,- per maand
- Entreegeld voor de Vereniging van Eigenaars bedraagt eenmalig € 1.000,-







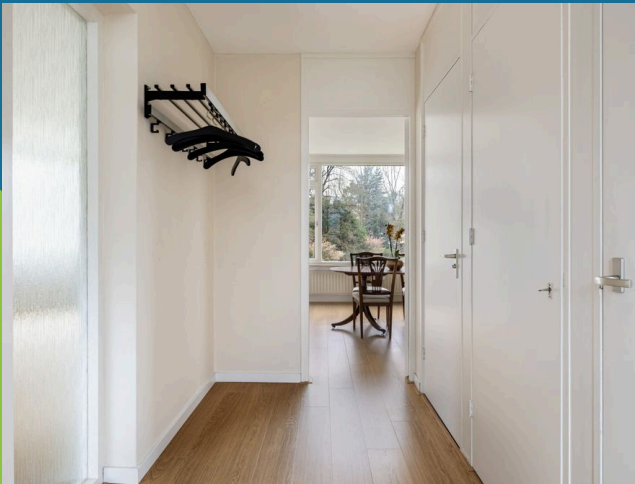





Plattegrond



Aan de plattegronden kunnen geen rechten worden ontleend.

Plattegrond

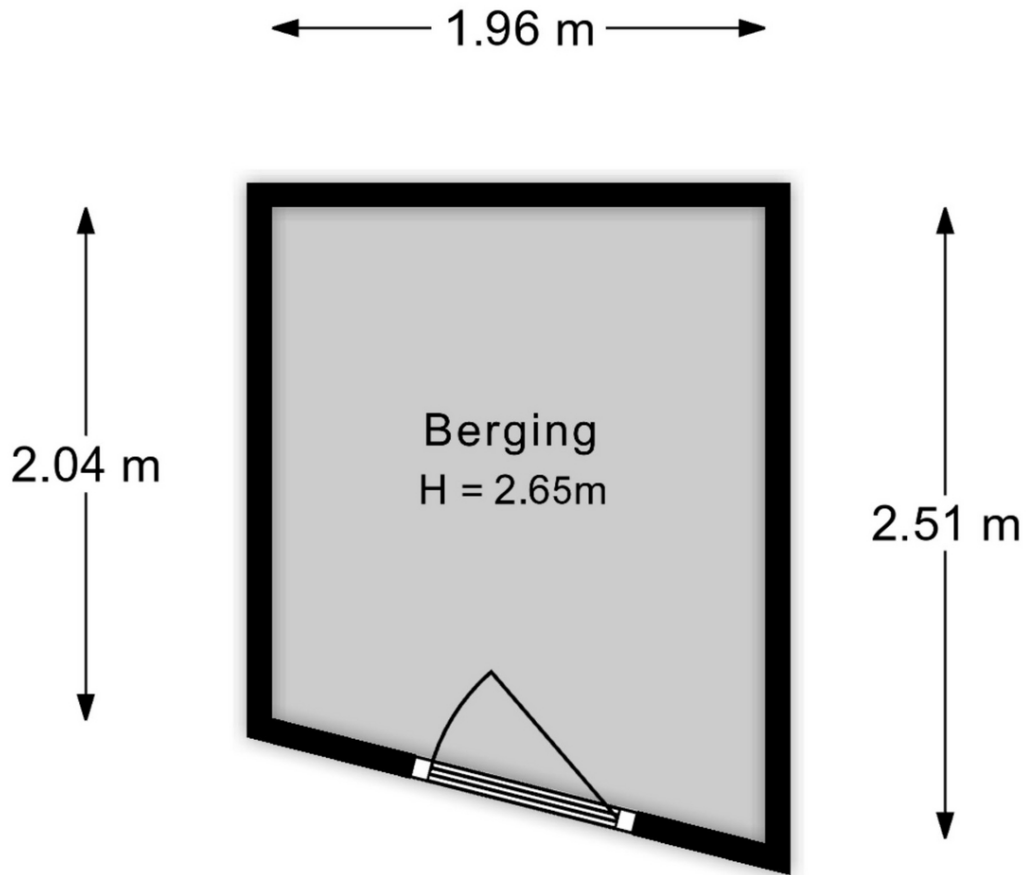

Aan de plattegronden kunnen geen rechten worden ontleend.

Plattegrond

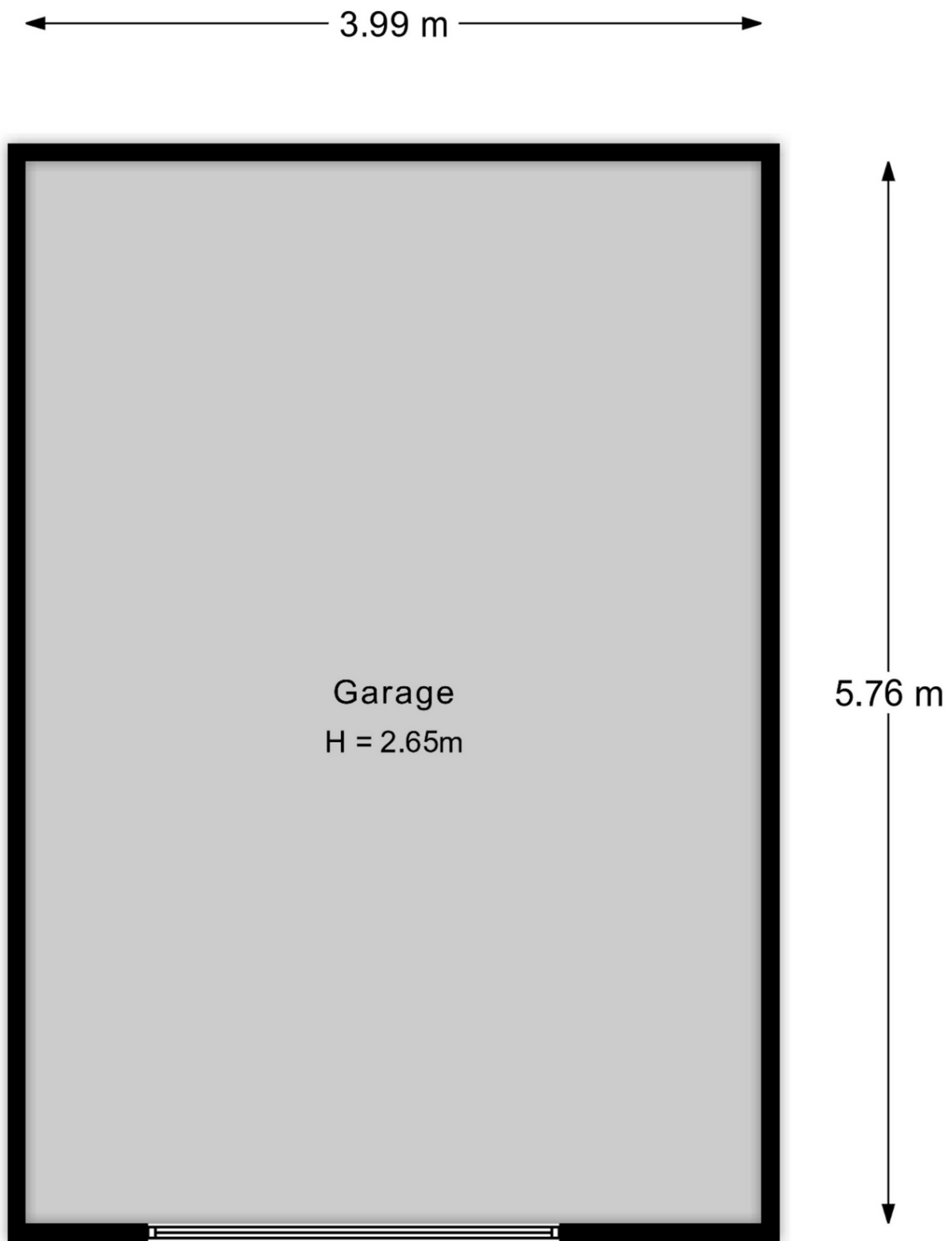

Aan de plattegronden kunnen geen rechten worden ontleend.



DEELENMAKELAARS

WONINGEN - BEDRIJVEN - NIEUWBOUW



Over

Deelen Makelaars

Al ruim 56 jaar is Deelen Makelaars een toonaangevend makelaarskantoor in Soest, Soesterberg, Baarn en de directe omgeving. Wij zijn u graag van dienst bij de aan- en verkoop, verhuur van uw woning en natuurlijk ook voor de aan- en verkoop, verhuur van uw bedrijfsonroerendgoed. Ook voor een taxatie en hypotheekadvies bent u bij ons aan het juiste adres!

 Torenstraat 47, 3764 CL Soest

 035-6015360

 soest@deelen.nl

 www.deelen.nl



DEELENMAKELAARS

WONINGEN - BEDRIJVEN - NIEUWBOUW