

# EXCLUSIEF WONEN

KUYPER & BLOM MAKELAARS | NIEUWBOUW | AANKOOP | VERKOOP | EXCLUSIEF WONEN | TAXATIE



## Abdijlaan 15

Egmond-Binnen | 1935 BG

€ 895.000,- k.k.

*Heerlijk  
licht en ruim  
wonen!*



# Kenmerken



BOUWJAAR  
1997



WOONOPPERVLAK  
211 m<sup>2</sup>



ENERGIELABEL  
A



SLAAPKAMERS  
3



INHOUD  
827 m<sup>3</sup>



PERCEEL  
400 m<sup>2</sup>



WOONLAGEN  
2



GEBRUIKSOPPERVLAKTE  
211 m<sup>2</sup>



'Royaal, licht en sfeervol'

## Welkom

Aan de karaktervolle Abdijlaan van Egmond-Binnen, staat deze bijzondere woning die met zichtbaar veel liefde en aandacht bewoond wordt. Sinds de bouw in 1997 is hier met zorg geleefd, onderhouden en verfraaid.

De woonkamer aan de voorzijde is royaal, licht en bijzonder sfeervol. Dezelfde eikenhouten vloer loopt hier door en het strak gestucte plafond is verfraaid met een ornament. Dankzij de vele raampartijen aan de voor- en zijkant is de ruimte heerlijk licht.



'De bijkeuken'



## Woonkeuken

### Koken en samenzijn

Via de hal bereikt u de woonkeuken, een echte leefruimte waar koken en samenzijn centraal staan. De keuken is uitgerust met een keramische 4-pits kookplaat, afzuigkap, vaatwasser, extra grote koelkast en een oven. Warm water wordt geleverd via een boiler (daaldrop). Ook is hier een tv-aansluiting aanwezig. Het glas-in-lood raam richting de hal naar de slaapkamer voegt een extra charme toe.

# Comfortabel

## Levensloopbestendig

Vanuit deze hal heeft u toegang tot de woonkamer, de woonkeuken, het toilet, de hal naar de badkamer en beneden slaapkamer, de trapopgang en de meterkast.

Gelijkvloers wonen is hier ook mogelijk! Aan de achterzijde van de woning, aan de tuinzijde, bevindt zich de ruime slaapkamer op de begane grond. Deze kamer heeft een nette basis, een houten vloer en een grote kastenwand over de volledige breedte. De verwarming verloopt via radiatoren en via de dubbele deuren stapt u zo de tuin in.

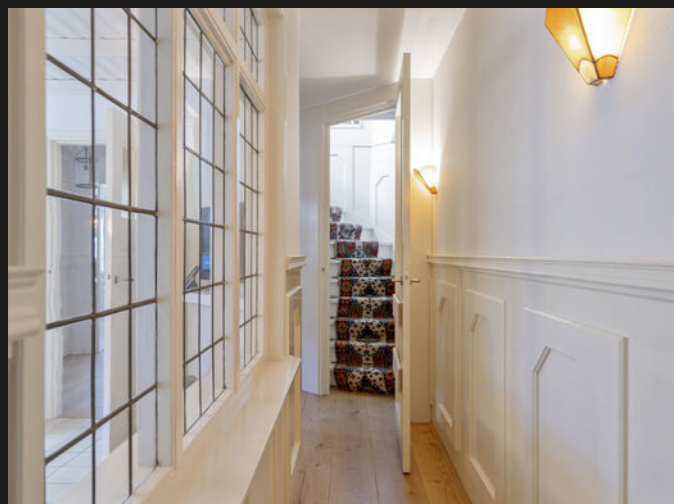

'Slaapkamer op de begane grond'



# Eigentijdse stijl

## Een complete badkamer

Aangrenzend ligt de royale badkamer, uitgevoerd in een eigentijdse stijl met groen kleurige tegels. U beschikt hier over een ligbad met whirlpool, een aparte douche, een tweede toilet, een wastafel en een designradiator. Er is mechanische afzuiging én een raam voor daglicht en ventilatie.

Het separate toilet bevindt zich in de hal en is volledig betegeld en voorzien van mechanische afzuiging.



# Eerste verdieping

## Diverse indelingsmogelijkheden

Op de verdieping komt u op een verrassend ruime overloop met dubbele dakkapel, twee vaste kasten en de cv-ruimte. Deze overloop biedt volop mogelijkheden, bijvoorbeeld voor het creëren van een extra badkamer, werkruimte of speelruimte. Aan weerszijden bevinden zich twee grote slaapkamers. De slaapkamer aan de achterzijde beschikt over een dakkapel en een wastafel. De slaapkamer aan de voorzijde heeft twee vaste kasten en eveneens een dakkapel en wastafel.



'Prettig lichtinval'



'Slaapkamers voorzien van wastafel'



# Buitenleven

## Een verrassend geheel

De tuin is royaal en speels aangelegd met een hoger en lager gelegen gedeelte, wat zorgt voor een dynamisch en verrassend geheel. U vindt hier een combinatie van gazon, bestrating en diverse beplanting.

Op het hogere gedeelte staat een vrijstaand houten schuurtje, terwijl zich op het lagere deel nog een schuur bevindt, perfect voor een hobby of extra opslag. Daarnaast is er een overkapping waar u beschut kunt genieten van lange avonden buiten. Een tuin met volop mogelijkheden én privacy.



'Een combinatie van gazon, bestrating en beplanting'



'Beschut genieten onder de overkapping'



# Het bijgebouw

## Een waardevolle extra

Achter op het perceel bevindt zich een vrijstaand bijgebouw, thans in gebruik als zomerhuis. U komt binnen in een hal met toilet en meterkast. Vanuit hier bereikt u de open ruimte met keukenblok. Aan de achterzijde is de badkamer gesitueerd, voorzien van een douche en wastafel. Aan de voorzijde zorgt een groot raam voor prettig daglicht en uitzicht op de oprit.

Via een vaste trap bereikt u de zolderverdieping met twee dakramen. Hier bevindt zich tevens de cv-installatie. Deze verdieping is geschikt als praktische bergruimte of bijvoorbeeld als hobby- of werkruimte. Het bijgebouw beschikt niet over een zelfstandige woonbestemming.



# Unieke plek

Gelegen aan de historische Abdijlaan

Kortom: dit is geen huis dat u alleen bekijkt, dit is een woning die u voelt. De combinatie van karakter, hoogwaardige materialen, gelijkvloerse woonmogelijkheden, royale leefruimtes én het vrijstaande bijgebouw maakt dit een bijzonder compleet geheel. Tel daar de unieke ligging aan de historische Abdijlaan met uitzicht op de Abdij bij op, en u begrijpt dat dit een plek is die zelden beschikbaar komt. Een woning met ziel, ruimte en flexibiliteit – klaar voor nieuwe bewoners die hier net zo met liefde willen wonen als de huidige eigenaren dat hebben gedaan. Misschien bent u dat wel.



'Charmante vrijstaande, traditioneel gebouwde woning'



'Centraal gelegen in Egmond-Binnen'



# Begane grond



# Eerste verdieping

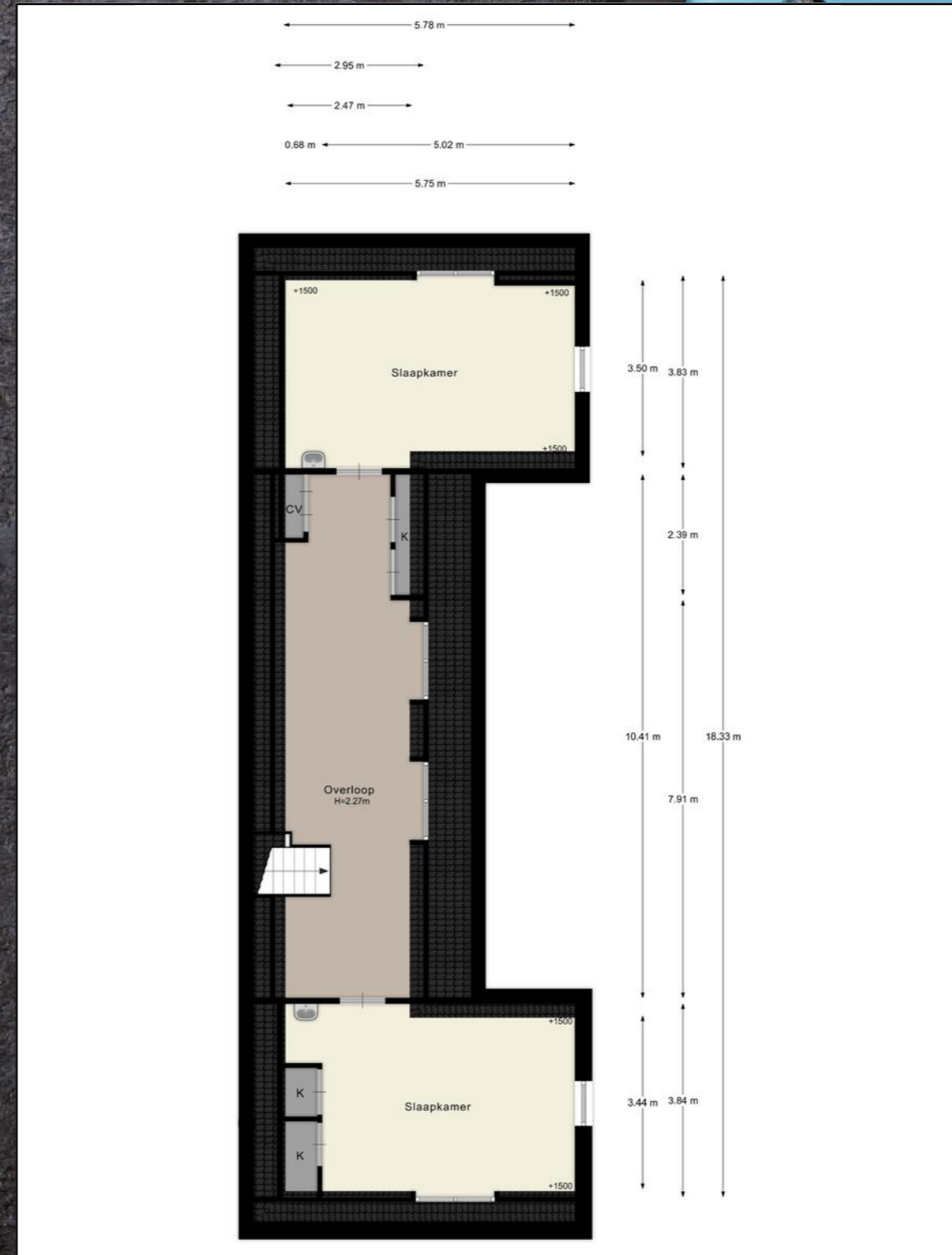

# Berging

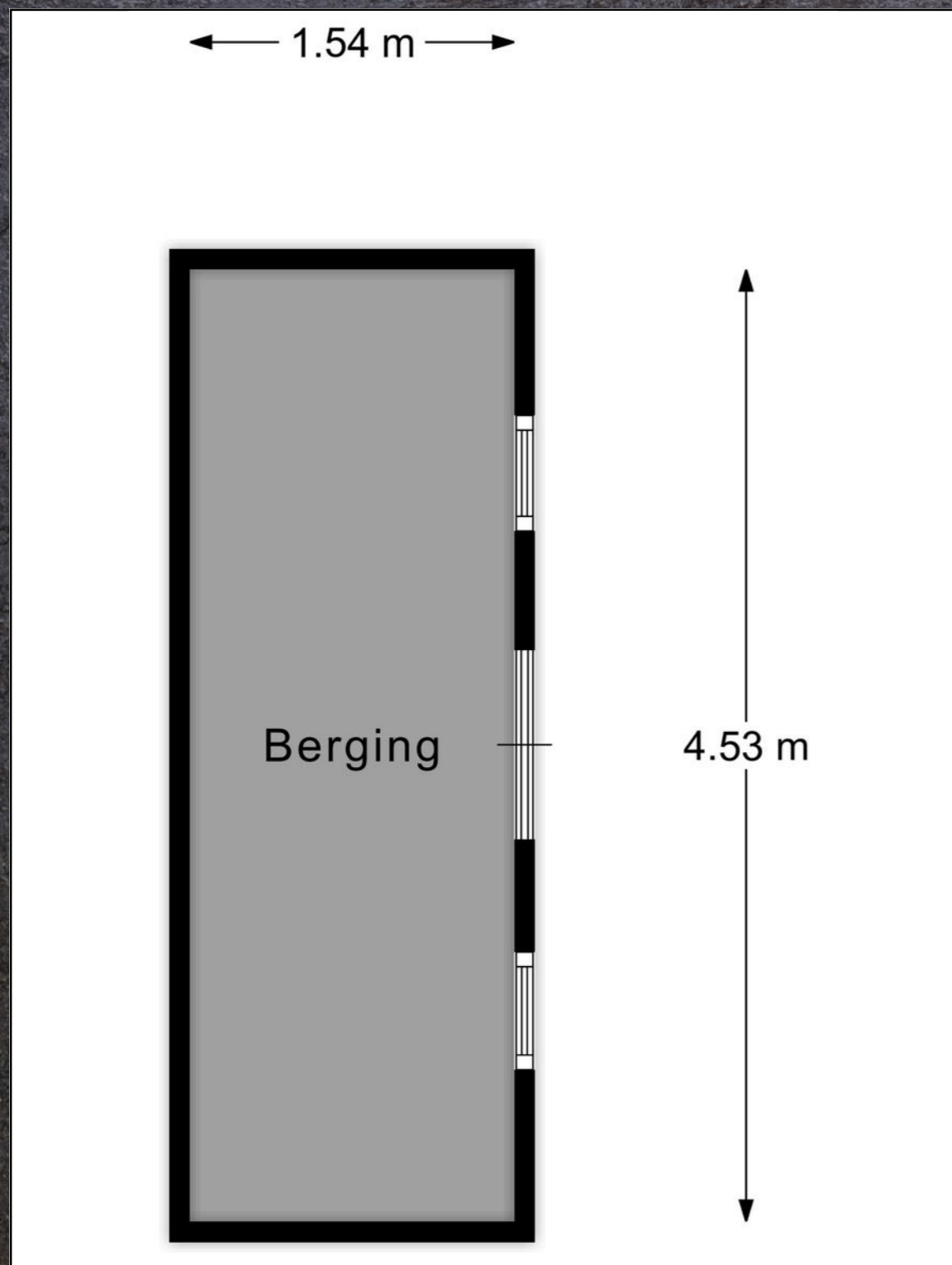

# Berging

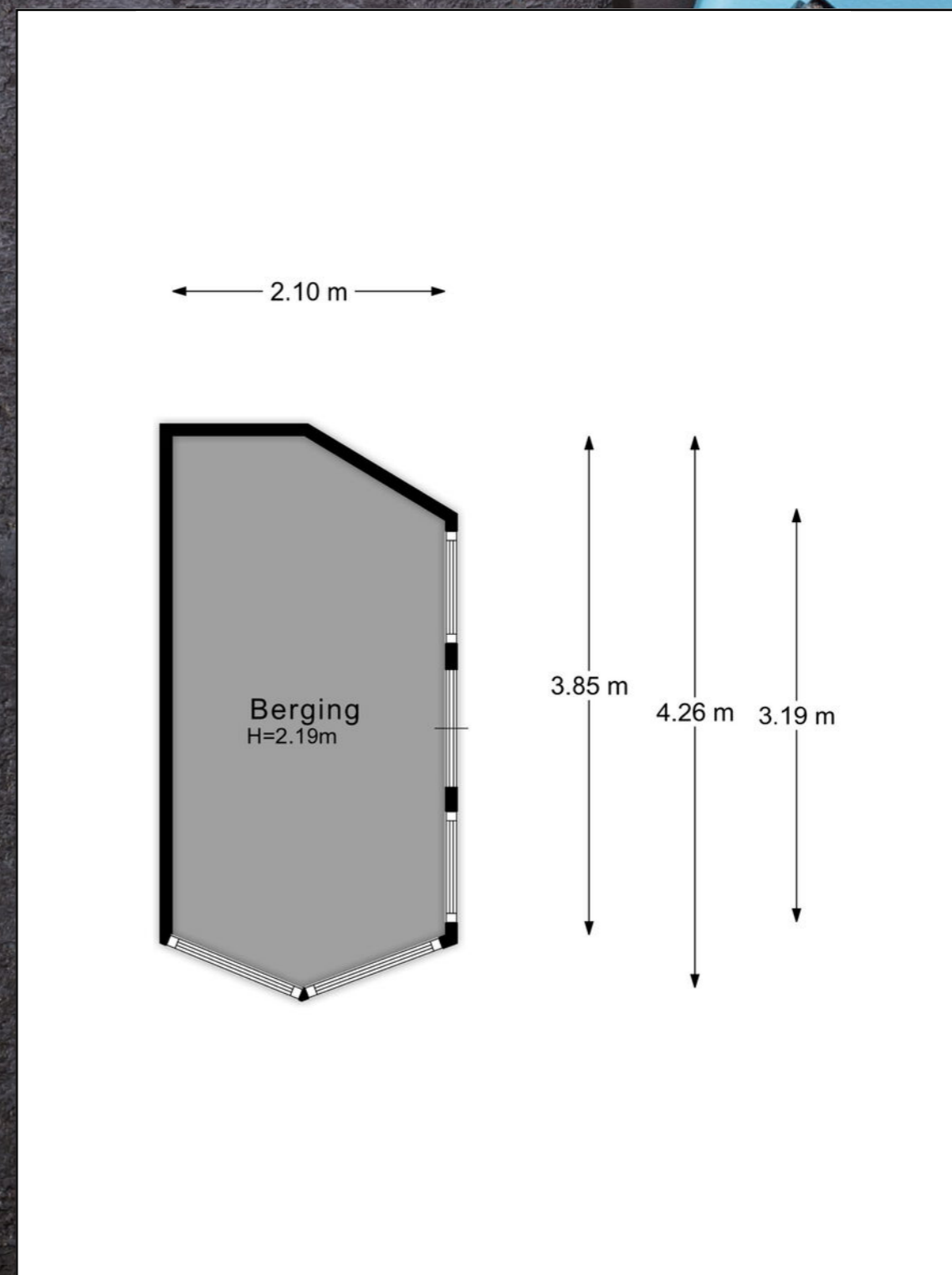

# Bijgebouw

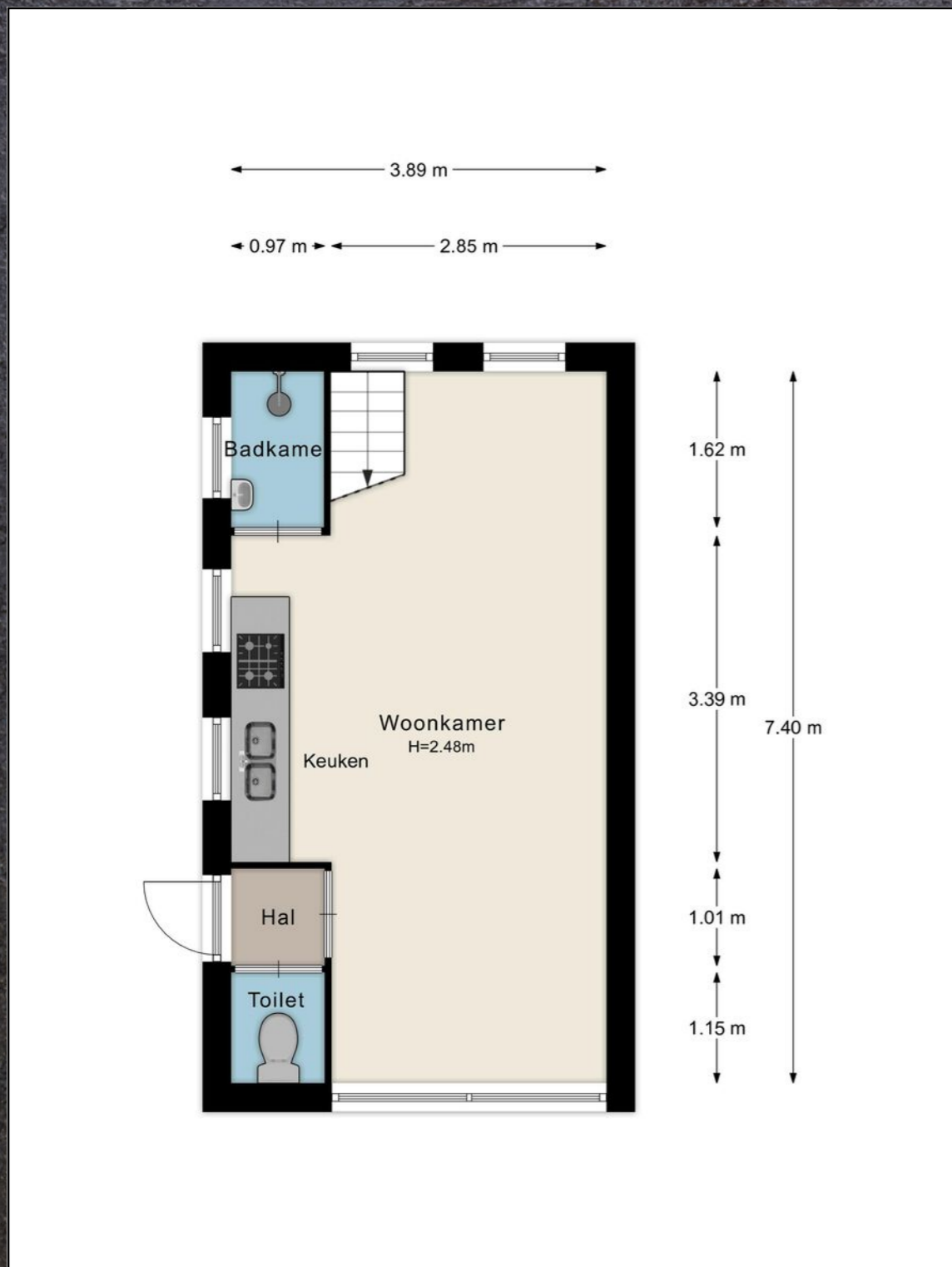

# Eerste verdieping

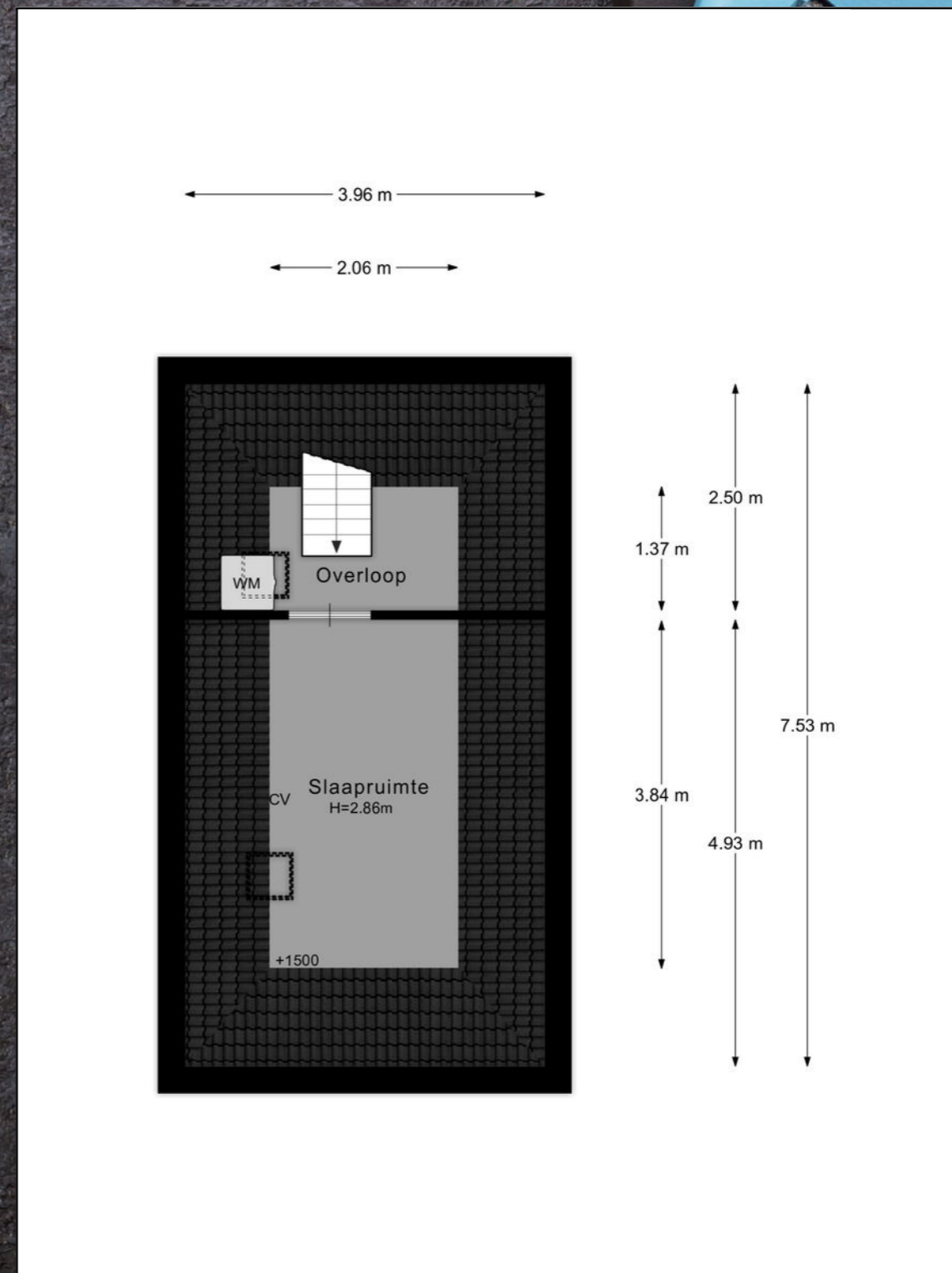

# Kadastrale kaart

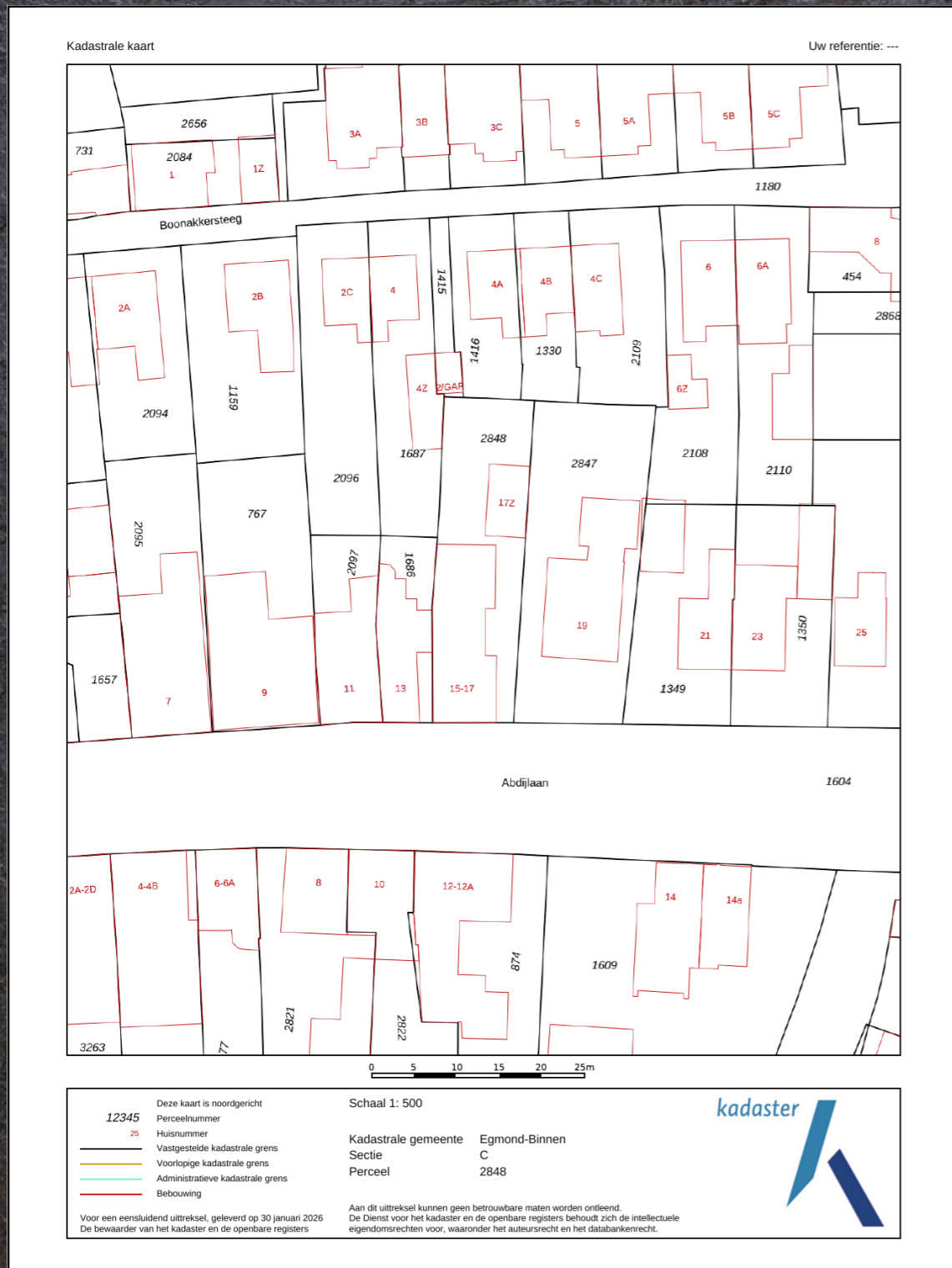

# Locatie

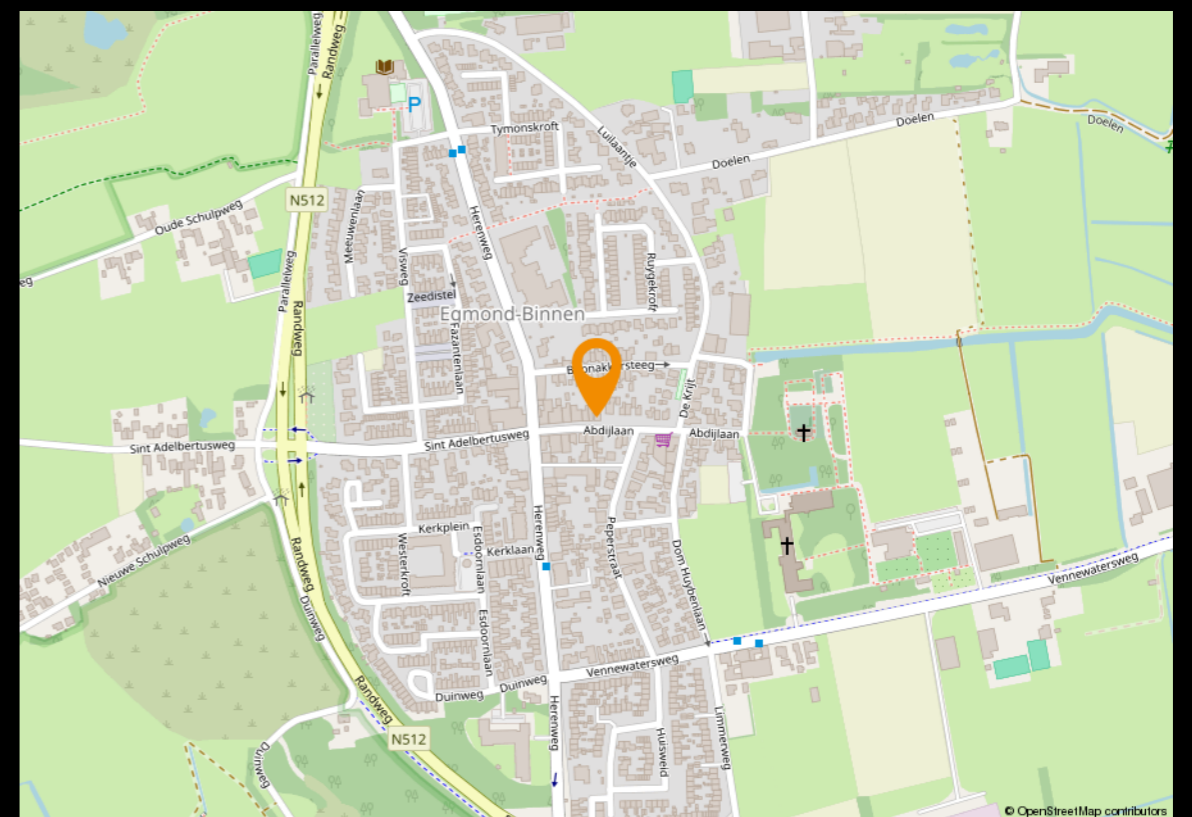
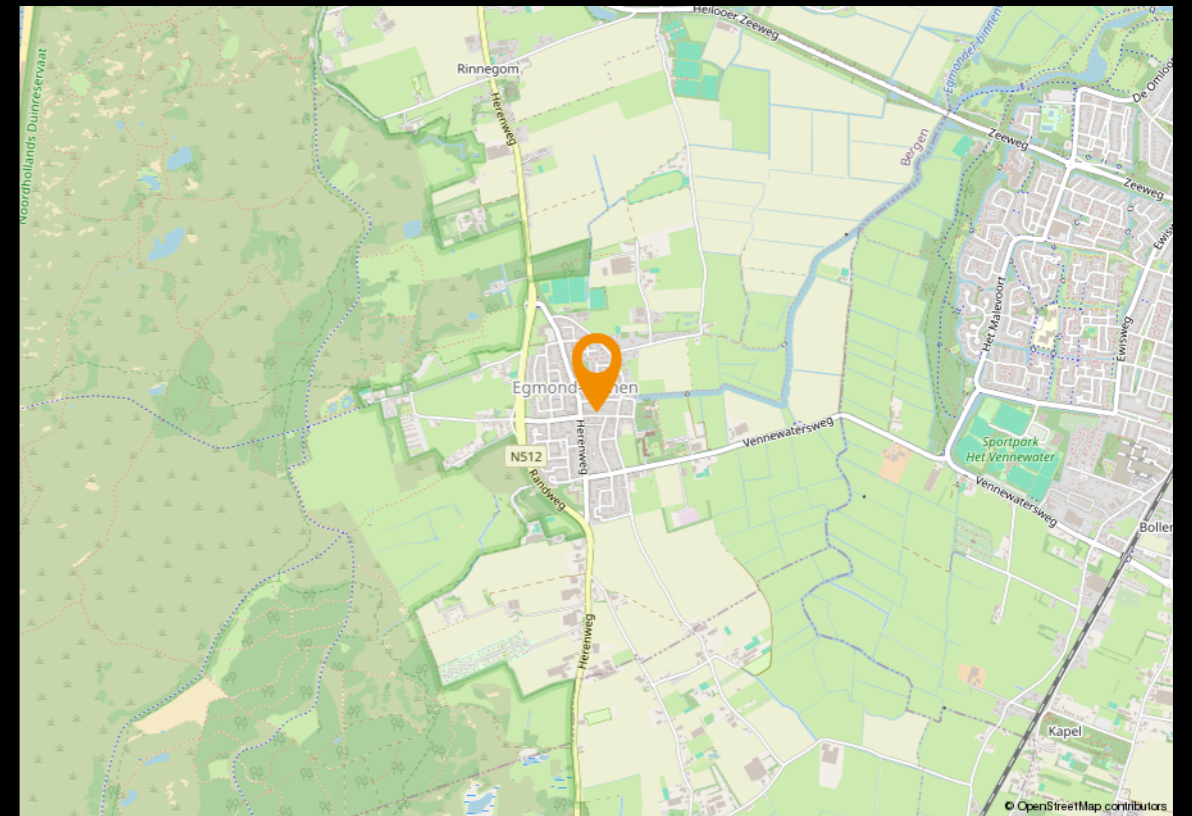

# Uitgebreide informatie

ABDIJLAAN 15 IN EGMOND-BINNEN

Een charmante vrijstaande traditioneel gebouwde woning op een unieke plek, waar historie, een unieke sfeer en comfort elkaar treffen.

Aan de karaktervolle Abdijlaan van Egmond-Binnen, staat deze bijzondere woning die met zichtbaar veel liefde en aandacht bewoond wordt. Sinds de bouw in 1997 is hier met zorg geleefd, onderhouden en verfraaid. Dat merkt u aan alles: van de materialen die zijn gekozen tot de warme sfeer die bij binnenkomst direct voelbaar is.

U parkeert uw auto comfortabel op de ruime eigen oprit. De woning kan zowel via de hoofdentree als via de praktische bijkeuken worden betreden.

Via de entree, voorzien van een fraaie deur met gietijzeren details, komt u in de hal met garderobe. De massief eikenhouten vloer van maar liefst 2 cm dikte geeft direct karakter. Vanuit deze hal heeft u toegang tot de woonkamer, de woonkeuken, het toilet, de hal naar de badkamer en beneden slaapkamer, de trapopgang en de meterkast.

De woonkamer aan de voorzijde is royaal, licht en bijzonder sfeervol. Dezelfde eikenhouten vloer loopt hier door en het strak gestucte plafond is verfraaid met een ornament. Dankzij de vele raampartijen aan de voor- en zijkant is de ruimte heerlijk licht. U heeft hier alle ruimte voor een grote eettafel én een comfortabele zithoek.

Wat deze woonkamer echt uniek maakt, is het uitzicht over de Abdijlaan richting de Abdij en de kerk van Egmond-binnen, een beeld dat nooit verveelt. Een blikvanger is de handgemaakte schouw, geïnspireerd op de originele schouw die rond 1600 op deze woonplek in de oude dorpskroeg heeft gestaan, met als bijzonder detail de eenhoorn. Daarnaast is er een op maat gemaakte kastenwand die niet alleen prachtig oogt, maar ook volop bergruimte biedt.

Via de hal bereikt u de woonkeuken, een echte leefruimte waar koken en samenzijn centraal staan. De plavuizen vloer met vloerverwarming, het houten plafond met dubbele kraal en de prettige lichtinval zorgen voor een warme, uitnodigende sfeer.

De keuken is uitgerust met een keramische 4-pits kookplaat, afzuigkap, vaatwasser, extra grote koelkast en een oven. Warm water wordt geleverd via een boiler (daaldrop). Ook is hier een tv-aansluiting aanwezig. Het glas-in-lood raam richting de hal naar de slaapkamer voegt een extra charme toe.

Het toilet bevindt zich eveneens in de hal en is volledig betegeld en voorzien van mechanische afzuiging. De bijkeuken is een zeer praktische ruimte met veel kastruimte, plek voor jassen en schoenen, de wasmachineopstelling en een loopdeur naar de oprit en de tuin.

Gelijkvloers wonen is hier ook mogelijk! Aan de achterzijde van de woning, aan de tuinzijde, bevindt zich de ruime slaapkamer op de begane grond. Deze kamer heeft een nette basis, een houten vloer en een grote kastenwand over de volledige breedte. De verwarming verloopt via radiatoren en via de dubbele deuren stapt u zo de tuin in.

Aangrenzend ligt de royale badkamer, uitgevoerd in een eigentijdse stijl met groen kleurige tegels. U beschikt hier over een ligbad met whirlpool, een aparte douche, een tweede toilet, een wastafel en een designradiator. Er is mechanische afzuiging én een raam voor daglicht en ventilatie.

Op de verdieping komt u op een verrassend ruime overloop met dubbele dakkapel, twee vaste kasten en de cv-ruimte. Deze overloop biedt volop mogelijkheden, bijvoorbeeld voor het creëren van een extra badkamer, werkruimte of speelruimte.

Aan weerszijden bevinden zich twee grote slaapkamers. De slaapkamer aan de achterzijde beschikt over een dakkapel en een wastafel. De slaapkamer aan de voorzijde heeft twee vaste kasten en eveneens een dakkapel en wastafel.

Een waardevolle extra!

Achter op het perceel bevindt zich een vrijstaand bijgebouw, thans in gebruik als zomerhuis. U komt binnen in een hal met toilet en meterkast. Vanuit hier bereikt u de open ruimte met keukenblok. Aan de achterzijde is de badkamer gesitueerd, voorzien van een douche en wastafel. Aan de voorzijde zorgt een groot raam voor prettig daglicht en uitzicht op de oprit.

Via een vaste trap bereikt u de zolderverdieping met twee dakramen. Hier bevindt zich tevens de cv-installatie. Deze verdieping is geschikt als praktische bergruimte of bijvoorbeeld als hobby- of werkruimte.

# Uitgebreide informatie

ABDIJLAAN 15 IN EGMOND-BINNEN

Het bijgebouw is uitermate geschikt voor werken aan huis, hobby's, logeerruimte of bijvoorbeeld mantelzorg. Het bijgebouw beschikt niet over een zelfstandige woonbestemming.

De tuin is royaal en speels aangelegd met een hoger en lager gelegen gedeelte, wat zorgt voor een dynamisch en verrassend geheel. U vindt hier een combinatie van gazon, bestrating en diverse beplanting.

Op het hogere gedeelte staat een vrijstaand houten schuurtje, terwijl zich op het lagere deel nog een schuur bevindt, perfect voor een hobby of extra opslag. Daarnaast is er een overkapping waar u beschut kunt genieten van lange avonden buiten. Een tuin met volop mogelijkheden én privacy.

Kortom: dit is geen huis dat u alleen bekijkt, dit is een woning die u voelt. De combinatie van karakter, hoogwaardige materialen, gelijkvloerse woonmogelijkheden, royale leefruimtes én het vrijstaande bijgebouw maakt dit een bijzonder compleet geheel. Tel daar de unieke ligging aan de historische Abdijlaan met uitzicht op de Abdij bij op, en u begrijpt dat dit een plek is die zelden beschikbaar komt. Een woning met ziel, ruimte en flexibiliteit – klaar voor nieuwe bewoners die hier net zo met liefde willen wonen als de huidige eigenaren dat hebben gedaan. Misschien bent u dat wel.

Bijzonderheden:

- Bouwjaar 1997
- Gelegen aan de karaktervolle Abdijlaan met uniek uitzicht op de Abdij en de kerk van Egmond-Binnen
- Gelegen nabij de dorpskern en supermarkt
- Warmtepomp: Remeha Mercuria Ace H6 MR
- Cv-ketel woonhuis: Remeha Tzerra Ace Matic 35c W5
- 24 zonnepanelen
- Meterkast woonhuis voorzien van 9 groepen en 3 aardlekschakelaars
- 3 slaapkamers aanwezig, verdeeld over de begane grond en eerste verdieping
- Multifunctionele overloop met potentie voor extra badkamer of werkruimte
- Royale woonkeuken met vloerverwarming
- Handgemaakte schouw met historische verwijzing naar de voormalige dorpskroeg
- Massief eikenhouten vloer (2 cm dik) op de begane grond
- Cv-ketel bijgebouw: Intergas (2013)
- Meterkast bijgebouw met 5 groepen, aardlekschakelaar en tussenmeter
- Vrijstaand bijgebouw met eigen voorzieningen (geen zelfstandige woonbestemming, bestemming is namelijk garage)
- Parkeren op ruime eigen oprit
- Speels aangelegde tuin met meerdere bergingen, overkapping en veel privacy
- Rustige en historische woonomgeving met dorpse sfeer

# Algemene bepalingen

voor hem van belang zijn. Kuyper & Blom Makelaars kan u desgewenst verwijzen naar de betreffende instanties.

## Inschrijving koopovereenkomst bij het Kadaster

Partijen kunnen de koopovereenkomst laten inschrijven in de openbare registers (gehouden bij het Kadaster). Inschrijving beschermt koper tegen latere inschrijvingen zoals bijvoorbeeld beslag en faillissement van de verkoper. De aan de inschrijving verbonden kosten komen voor rekening van de koper.

## Zuivering

Zodra koper ieder belang bij de inschrijving in het kadaster van de koopakte heeft verloren verplicht koper zich mee te werken aan de akte waarbij de inschrijving waardeloos wordt verklaard.

## Rechtsgeldige koopovereenkomst pas ná ondertekening

Een mondelinge overeenstemming tussen de particuliere verkoper en de particuliere koper is niet rechtsgeldig. Met andere woorden: er is geen koop. Er is pas sprake van een rechtsgeldige koopovereenkomst als de particuliere verkoper en de particuliere koper de koopovereenkomst hebben ondertekend. Dit vloeit voort uit artikel 7:2 Burgerlijk Wetboek (zie de bijlage voor meer informatie).

## Eigen huis

Indien u momenteel eigenaar bent van een woning dan zouden wij het zeer op prijs stellen als u ons uitnodigt voor een vrijblijvend kennismakingsgesprek. Hierbij kunnen wij meteen een gedegen inschatting maken van de verkoopopbrengst van uw woning. Dit in verband met een door u te nemen beslissing omtrent de woning die u zojuist hebt bezocht.

## Tot slot

Wij danken u voor de getoonde interesse in deze woning en het contact met Kuyper & Blom Makelaars. Namens de verkopers stellen wij het op prijs om een reactie naar aanleiding van de bezichtiging te geven. Dit om onze opdrachtgever optimaal te informeren.

## Algemene ouderdomsclausule

Indien deze woning ouder is dan 20, 30 of 40 jaar, zelfs 100 jaar of ouder, dan betekent dit dat de eisen die aan de bouwkwaliteit gesteld mogen worden aanzienlijk lager kunnen liggen dan bij nieuwe of nieuwere woningen. Kopers aanvaarden al in verband daarmee voorziene en/of te verwachten tekortkomingen van het onroerend goed, in het bijzonder wat betreft fundering, gevels, leidingen, lozingen, daken en eventueel installaties, ook voor zover die een tijdelijke belemmering kunnen zijn voor het normale gebruik van het verkochte. De kopers bevestigen dat het verkochte in de zin van art. 7.17 BW aan de gesloten overeenkomst beantwoordt.

## Art. 7.17 BW

- de afgeleverde zaak moet aan de overeenkomst beantwoorden.
- een zaak beantwoordt niet aan de overeenkomst indien zij niet de eigenschappen bezit die de koper op grond van de overeenkomst mocht verwachten. De koper mag verwachten dat de zaak de eigenschappen bezit die voor een normaal gebruik daarvan nodig zijn en waarvan hij de aanwezigheid niet behoefde te betwijfelen, alsmede de eigenschappen die nodig zijn voor een bijzonder gebruik dat bij de overeenkomst is voorzien

## Aanwezigheid asbest

In de onroerende zaak kunnen asbest houdende stoffen aanwezig zijn. Bij eventuele verwijdering van asbest houdende materialen dienen op grond van milieuwetgeving speciale maatregelen te worden genomen. Koper verklaart hiermee bekend te zijn en vrijwaart verkoper voor alle aansprakelijkheid die uit de aanwezigheid van enig asbest in de onroerende zaak kan voortvloeien.

## Voorbehoud

Hoewel gestreefd is naar een zo nauwkeurig mogelijke inventarisatie van de beschikbare gegevens, moet er van uitgegaan worden dat het bovenstaande slechts indicatief is. De gegevens (bedragen, jaartallen, omschrijvingen, etc.) zijn soms verkregen door mondelinge informatie. De koper heeft zijn eigen onderzoeksplicht naar alle zaken die

Energie label woningen

Registratienummer  
740581600

Datum registratie  
31-07-2025

Geldig tot  
16-07-2035

Status  
Definitief

# Deze woning heeft energielabel

# A



## Isolatie

1 Gevels	+/-	+	++
2 Gevelpanelen	n.v.t.		
3 Daken	+	++	+++
4 Vloeren	+	++	+++
5 Ramen	+	++	+++
6 Buitendeuren	-	+	++

## Installaties

7 Verwarming	Warmtepomp	
8 Warm water	Combi ketel	<a href="#">Verbeteradvies</a>
9 Zonnepanelen	Geen zonneboiler	<a href="#">Verbeteradvies</a>
10 Ventilatie	Natuurlijke ventilatie via ramen en/of roosters	<a href="#">Verbeteradvies</a>
11 Koeling	Geen koeling	
12 Zonnepanelen	7980 Wp	

## Deze woning wordt verwarmd via een aardgas aansluiting

### Warmtebehoefte in de wintermaanden

Laag **Gemiddeld** Hoog

### Risico op hoge binnentemperaturen in de zomermaanden

**Laag** Hoog

### Aandeel hernieuwbare energie

**36,7 %**

Toelichtingen en aanbevelingen vindt u op pagina 2 en verder

## Over deze woning

**Adres**  
Abdijlaan 15  
1935BG Egmond-Binnen  
BAG-ID: 0373010000015372

**Detailaanduiding**  
Bouwjaar 1901  
Compactheid 2,62  
Vloeroppervlakte 177m<sup>2</sup>

**Woningtype**  
Vrijstaande woning



## Opnamedetails

**Naam**  
M van der Laan  
**Vakbekwaamheidsnummer**  
55152223

**Certificaathouder**  
EnergyLab

**Inschrijffnummer**  
SKGIKOB 013960  
**KvK-nummer**  
85278920

**Certificerende instelling**  
SKGIKOB

**Soort opname**  
Basisopname



## Lijst van zaken

	BLIJFT ACHTER	GAAT MEE	TER OVERNAME
Woning - Interieur			
(Voorzet) openhaard met toebehoren	X		
(Gas)kachels	X		
Designradiator(en)	X		
Verlichting, te weten			
- opbouwspots/armaturen/lampen/dimmers		X	
- losse (hang)lampen		X	
(Losse)kasten, legplanken, te weten			
- Losse kasten		X	
- Legplanken en inbouwkasten	X		
Raamdecoratie/zonwering binnen, te weten			
- gordijnrails	X		
- gordijnen	X		
- overgordijnen	X		
- rolgordijnen	X		
- Shutter badkamer	X		
Vloerdecoratie, te weten			
- vloerbedekking	X		
- houten vloer(delen)	X		
- laminaat	X		
- plavuizen	X		
Woning - Keuken			
Keukenblok (met bovenkasten)	X		
Keuken (inbouw)apparatuur, te weten			
- kookplaat	X		
- afzuigkap	X		
- magnetron		X	
- oven	X		
- koelkast	X		
- vriezer		X	

## Lijst van zaken

	BLIJFT ACHTER	GAAT MEE	TER OVERNAME
- vaatwasser	X		
- Boiler keuken	X		
Woning - Sanitair/sauna			
Toilet met de volgende toebehoren			
- toilet	X		
- toiletrolhouder	X		
- toiletborstel(houder)		X	
- fontein	X		
Badkamer met de volgende toebehoren			
- ligbad	X		
- douche (cabine/scherf)	X		
- wastafel	X		
- toilet	X		
Woning - Exterieur/installaties/veiligheid/energiebesparing			
(Voordeur)bel	X		
Alarminstallatie			X
(Veiligheids)sloten en overige inbraakpreventie	X		
Rookmelders			X
(Klok)thermostaat	X		
Telefoonaansluiting/internetaansluiting	X		
Veiligheidsschakelaar wasautomaat		X	
Zonnepanelen	X		
Warmwatervoorziening, te weten			
- CV-installatie	X		
- boiler	X		
- Warmtepomp	X		
Tuin - Inrichting			
Tuinaanleg/bestrating	X		
Beplanting	X		

## Lijst van zaken

	BLIJFT ACHTER	GAAT MEE	TER OVERNAME
Tuin - Verlichting/installaties			
Buitenverlichting	X		
Tijd- of schemerschakelaar/ bewegingsmelder	X		
Tuin - Bebouwing			
Tuinhuis/buitenberging	X		
Kasten/werkbank in tuinhuis/berging	X		
Bank om boom	X		
Tafel en stoelen in veranda	X		
Tuin - Overig			
Overige tuin, te weten			
- vlaggenmast(houder)	X		

## De Financiële Raadgevers handel vanuit een plan.

### Wie zijn wij?

**B**ij De Financiële Raadgevers geloven we in financiële helderheid en persoonlijke aandacht. Wij zijn een team van onafhankelijke experts met jarenlange ervaring in het financieel adviseren van particulieren en ondernemers. Onze missie is om complexe financiële vraagstukken begrijpelijk te maken en samen te werken aan oplossingen die perfect aansluiten bij uw doelen en wensen. Met een persoonlijke benadering staan wij naast u, als gids en partner in financiële planning. **Handel vanuit een plan.**

### Ons team

Ons ervaren team bestaat uit:

**Paul de Wildt**, Erkend Financieel Adviseur

**Milou Schoe-Laan**, Hypotheekadviseur

**Ivo Beernink**, DSI Beleggingsadviseur en financieel planner

**Wouter Nieuwland**, Relatiemanager vermogen & acquisitie

**Camiel Groot**, Intern accountmanager vermogen

**Manon Buurs**, Binnendienstmedewerkster

**Lou-Anne Den Ouden**, Binnendienstmedewerkster



Meer informatie



Onze deur aan Heerenweg 46 in Heiloo staat altijd voor u open. Loop gerust eens binnen of maak online een afspraak.

### Wat doen wij?

Of het nu gaat om het vinden van de juiste hypotheek, het maken van een solide pensioenplan of het in kaart brengen van uw totale financiële situatie: De Financiële Raadgevers biedt oplossingen die passen bij uw unieke situatie. Wij luisteren, analyseren en adviseren op maat. U kunt bij ons rekenen op deskundig advies dat niet alleen voldoet aan de huidige eisen, maar ook rekening houdt met uw toekomst.

✓ Vermogensadvies

✓ Hypotheekadvies

✓ Inkomensplanning

✓ Financiële planning

✓ Schenken & erven

### Samenwerking met Kuyper & Blom Makelaars

Wij zijn er trots op samen te werken met Kuyper & Blom Makelaars. Deze samenwerking biedt een unieke meerwaarde: terwijl Kuyper & Blom u begeleidt bij het kopen of verkopen van uw woning, zorgen wij voor het financiële fundament. Samen maken we uw woondromen waar, zonder zorgen over de financiële details.

Bent u benieuwd wat wij voor u kunnen betekenen? Check vandaag nog onze website [www.financieleraadgevers.com](http://www.financieleraadgevers.com), loop eens binnen of bel ons via (085) 210 1790. Wij staan voor u klaar!



## Maak kennis met ons team

Flexibiliteit en doorzettingsvermogen zit Kuyper & Blom in het bloed. Wij komen in veel gevallen snel met u op één lijn en handelen van nature slagvaardiger in de huizenmarkt dan een ander. U mag dan gecharmeerd zijn van onze marktkennis en proactieve benadering, een prima eindresultaat boeken heeft u evenals vele andere klanten nóg liever. Dat bewijzen wij u graag.

Voor ons staat of valt het kopen of verkopen van een woning met goed persoonlijk contact en duidelijke communicatie. We maken de zaken niet mooier dan ze zijn en noemen de dingen graag bij de naam. Omdat wij samenwerken in een compact team, kennen wij de klant en weten wij precies wat de vorderingen zijn rond de koop of verkoop van uw huis. Bij ons weet u waar u aan toe bent.

Wij zijn een grote lokale speler in de markt van Heiloo en omgeving en bedienen klanten van jong tot oud, wat ons positief heeft verrast sinds de start van ons kantoor in 2005. Het kantoor is goed bereikbaar met fiets & auto en op een goede zichtlocatie aan het Looplein gelegen.

Door de goede ligging hebben wij “ouderwets” veel mensen binnen lopen om te vragen naar informatie.

Bij binnenkomst zullen de klanten altijd een welkom gevoel krijgen van ons team.

**‘Wij werken altijd met twee mensen aan een verkoop-opdracht, zo zijn wij maximaal bereikbaar’**

Ons team bestaat uit:  
**Ronald Blom** - NVM Register Makelaar-Taxateur;  
**Bas Kuyper** - NVM Register Makelaar-Taxateur;  
**Jeffrey van der Wagen** - NVM Register Makelaar,  
**Mariëlle Mul** - nieuwbouwmakelaar en NVM Makelaar;  
**Moniek van Leeuwen** - Office Manager;  
**Roos Denneman** - Office Manager  
**Nadja Boersen** - NVM Assistent Makelaar

## Notities

*Het is werkelijk een plaatje!*



# EXCLUSIEF WONEN

KUYPER & BLOM MAKELAARS | NIEUWBOUW | AANKOOP | VERKOOP | EXCLUSIEF WONEN | TAXATIE

KUYPER & BLOM MAKELAARS

Heerenweg 46A, 1851 KS Heiloo

Telefoon: 072 - 532 2420

[www.kbmakelaars.nl](http://www.kbmakelaars.nl)

[info@kbmakelaars.nl](mailto:info@kbmakelaars.nl)

