



# J.B. Bakemaweg 20

## ALMERE

Fraaie hoekwoning met een zonnige tuin en aan de voorzijde vrij uitzicht op een groenstrook en water!



**HVMS** /  
/ WONEN / ZAKELIJK / HYPOTHEKEN



## J.B. Bakemaweg 20 ALMERE

De woning is keurig verzorgd; enkele jaren geleden zijn zowel de keuken als de badkamer vernieuwd, waarbij tevens de meterkast is vervangen. Ook de cv-ketel en de mechanische ventilatie zijn recent vernieuwd en er zijn twee airconditionings geplaatst.

De woonkamer is heerlijk licht dankzij de ramen aan drie zijden en beschikt aan de voorzijde over dubbele openslaande deuren naar de voortuin. Aan de voorzijde heb je vrij uitzicht op een brede groenstrook. De open keuken is voorzien van diverse inbouwapparatuur. Daarnaast beschikt de woning over vier ruime slaapkamers en veel bergruimte achter de knieschotten. De achtertuin is fraai aangelegd met borders en

verschillende plekken om zowel in de zon als in de schaduw te zitten. De overkapping maakt het geheel compleet; hier kun je tot in de avonduren comfortabel buiten verblijven.

De woning ligt in een rustige en groene woonwijk in Almere Buiten. Op loopafstand bevinden zich onder meer een buurtwinkelcentrum met supermarkt en diverse winkels, een bushalte, sportvelden, een gezondheidscentrum, scholen en (naschoolse) kinderopvang. Het winkelcentrum van Almere Buiten, DoeMere en het treinstation liggen op circa vijf minuten fietsafstand. Ook de uitvalswegen naar onder andere de A6 en A27 zijn goed bereikbaar.



De indeling is als volgt:  
 Begane grond: entree, hal met meterkast, toiletruimte met fonteintje, garderobe en trap naar de eerste verdieping (in 2025 opnieuw bekleed). Lichte doorzonwoonkamer met open keuken. De moderne keuken is voorzien van een inductiekookplaat, afzuigkap, vaatwasser en koelkast. De woonkamer heeft aan de voorzijde openslaande deuren. Vanuit de keuken heb je toegang tot de achtertuin.

### Bijzonderheden

- Bouwjaar 1988
  - Woonoppervlakte ca. 103 m<sup>2</sup>, inhoud ca. 368 m<sup>3</sup>
  - Perceeloppervlakte 153 m<sup>2</sup>, gelegen op eigen grond
  - Verwarming en warm water middels cv-installatie (Intergas, 2019)
  - Badkamer en keuken vernieuwd in 2019
- Vraagprijs € 425.000- k.k.**

De tuin is gelegen op het noordwesten, waardoor je hier vooral kunt genieten van de middag- en avondzon. De tuin is voorzien van een sfeervolle overkapping en een houten berging met elektra en is bereikbaar via een achterom.

Eerste verdieping: overloop met toegang tot drie goed bemeten slaapkamers. De slaapkamer aan de voorzijde is voorzien van rolluiken. De grotere slaapkamer aan de achterzijde beschikt over bergruimte achter knieschotten. De badkamer is voorzien van een douchecabine, wastafelmeubel met veel kastruimte en een toilet.

Tweede verdieping: overloop met aansluitingen voor wasmachine en droger en een vaste kastenwand. De vierde slaapkamer is voorzien van knieschotten met extra bergruimte.

5.50 m

1.93 m    3.50 m

0.89 m    0.96 m

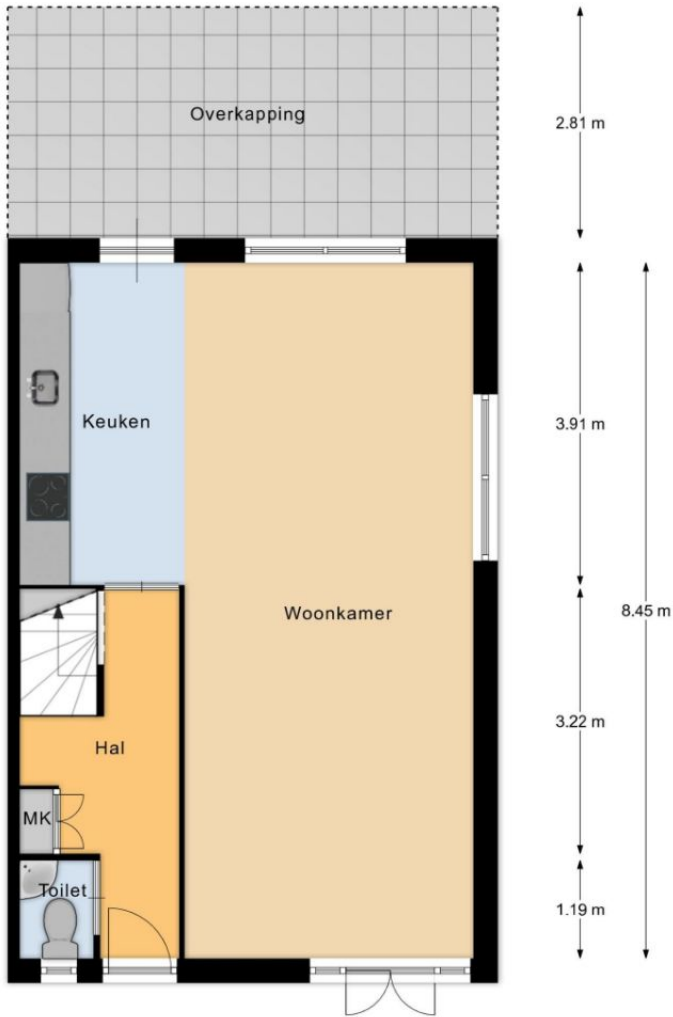

Begane grond

5.50 m

2.53 m    2.91 m

2.09 m    3.31 m

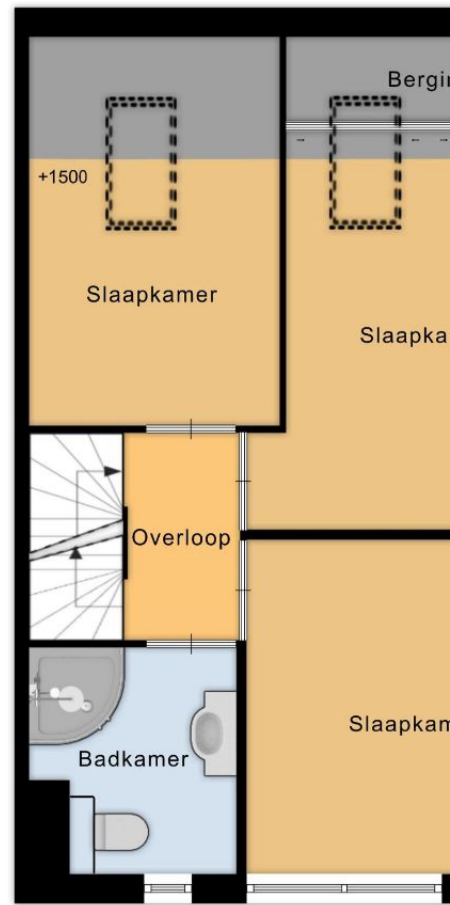

1e verdieping

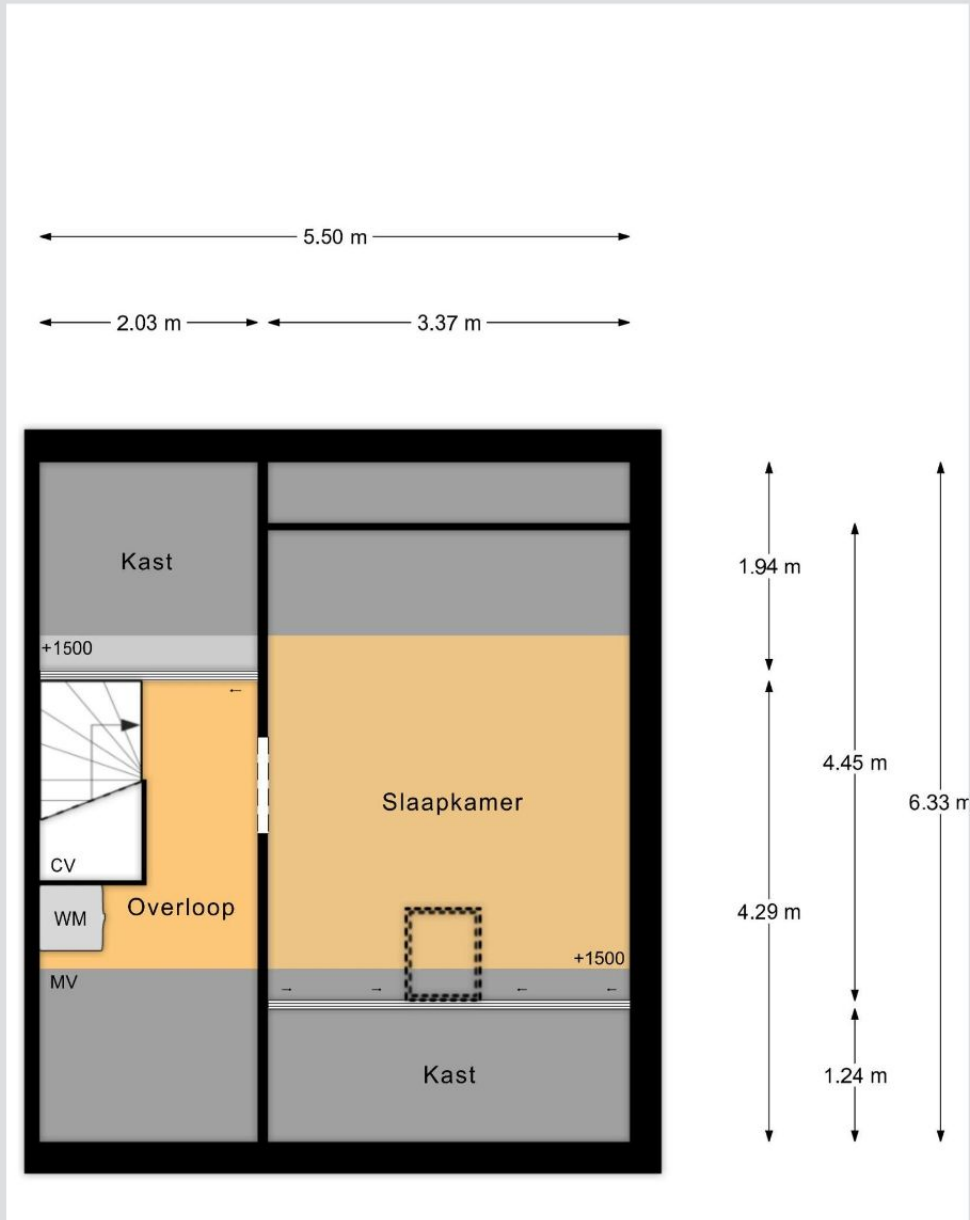
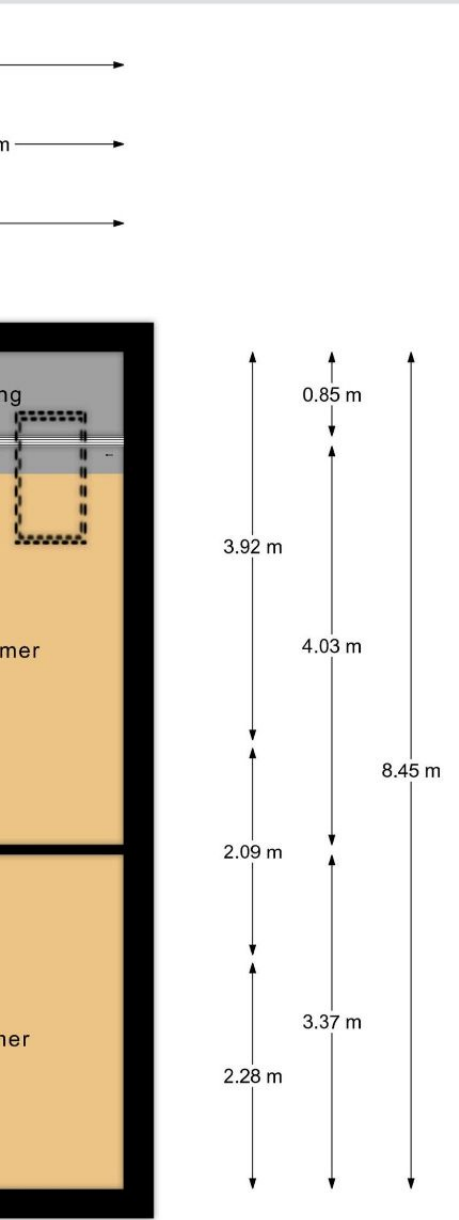

2e verdieping



## LIJST VAN ZAKEN:

blijft  
Achter

Gaat  
Mee

evt.  
overname

N.v.t.

	blijft Achter	Gaat Mee	evt. overname	N.v.t.
Losse (hang)lampen		●		
Gordijnrails	●			
Gordijnen	●			
Rol gordijnen	●			
Vloerbedekking	●			
Laminaat	●			
Designradiator(en)	●			
Keukenblok (met bovenkasten)	●			
Kookplaat	●			
Afzuigkap	●			
Koelkast	●			
Vaatwasser	●			
Koffiezetapparaat		●		
Toilet	●			
Toiletrolhouder	●			
Toiletborstel(houder)	●			
Fontein	●			
Douche (cabine/scherm)	●			
Wastafel	●			
Wastafelmeubel	●			
Toiletkast	●			
Toilet	●			
Toiletrolhouder	●			
Airconditioning			●	
CV-installatie	●			
Rolluiken	●			
Tuinaanleg/bestrating	●			
Beplanting	●			
overkapping 2x	●			

## KADASTRALE GEGEVENS:



12345	Ditse kaart is vervaardigd op	Schaal 1: 500	
12345	Perceelnummer	Kadastrale gemeente	Almere
12345	Vraagstukke kadastrale grens	Secție	M
12345	Voorlopige kadastrale grens	Perceel	1451
12345	Administratieve kadastrale grens		
12345	Beboewing		

Voor een eenduidend uitspraak, gelteerd op 26 maart 2026  
De bronnen van het kadastraal en de openbare registers

Aan de uitspraak kunnen geen betrouwbare rechten worden ontleend.  
De Dienst voor het kadastraal en de openbare registers behoudt zich de intellectuele  
eigendomsrechten voor, waaronder het auteursrecht en het databankrecht.





## En, bent u verkocht?

Bent u helemaal ondersteboven van deze woning? Of kijkt u toch liever nog even verder? Wat het antwoord ook is, wij kunnen u misschien wel verder helpen. Heeft u bijvoorbeeld nog hulp nodig bij de verkoop van uw eigen woning of bent u nieuwsgierig naar uw financiële mogelijkheden op het gebied van een hypotheek? Lees dan snel verder en ontdek wat we nog meer voor u kunnen doen!

## Weten wat uw woning waard is?

Bent u nieuwsgierig naar hoeveel uw woning waard is? Wij doen graag een waardebeoordeling voor u. De kosten hiervan zijn voor onze rekening. Liever een uitgebreid taxatierapport? Dat kan natuurlijk ook!

## Uw woning verkopen

U wilt uw woning verkopen. Een spannende stap waar een hoop bij komt kijken. Daar willen we u graag bij helpen! Bij het bepalen van de juiste verkoopstrategie, de onderhandelingen en de bezichtigingen. Maar dan wel op een manier waar u zich prettig bij voelt. Zo kunnen we er samen voor zorgen dat u de juiste prijs krijgt en alles op een fijne en snelle manier wordt afgehandeld. Bovendien maken we dan ook zo'n mooie brochure voor úw woning!

## Inzicht in uw financiële mogelijkheden

Een belangrijk onderdeel van het kopen van een woning is een hypotheek. Want wat behoort er nu precies tot uw mogelijkheden? Onze collega's van Freek Hypotheek zoeken dit graag voor u uit. Heeft u al een woning op het oog of bent u nog op zoek? Bij Freek kijken ze samen met u wat uw financiële mogelijkheden zijn. Dat maakt zo'n zoektocht naar een woning toch een stuk fijner. De kosten voor dit gesprek nemen wij voor onze rekening!

## Hulp nodig bij het kopen van een woning?

Er komt veel kijken bij het kopen van een woning. Niet alleen het zoeken zelf, maar ook zaken zoals de onderhandelingen en het regelen van de koopovereenkomst nemen veel tijd in beslag. Daar bieden we u graag ondersteuning bij! We gaan op zoek naar huizen op basis van uw wensen, vertellen u alles over de belangrijke plus- en minpunten van de woning en nemen al het geregeld eromheen uit handen.

## Vraag naar de mogelijkheden!

Kunnen we u met één of meer van de bovenstaande zaken helpen? Neem dan contact met ons op en wij vertellen u graag meer over wat er mogelijk is!



### David Slop

Register-Makelaar Register-Taxateur  
T: 075 6510 625  
M: 06 22236357  
E: david@hvms.nl



### Linuccia Bakker

NVM Makelaar-Register Taxateur  
T: 075 6510 616  
M: 06 82263359  
E: linuccia@hvms.nl



### Margriet Kooijman-de Wit

NVM Makelaar  
T: 075 6510 627  
M: 06 30845258  
E: margriet@hvms.nl



### Thijmen van Doesum

NVM Makelaar  
T: 075 6510 604  
M: 06 35310699  
E: thijmen@hvms.nl



### Suzanne van Houten-van de Wal

Commercieel medewerker binnendienst  
T: 075 6510 619  
E: suzanne@hvms.nl



### Ingrid van 't Hof

Commercieel medewerker binnendienst  
T: 075 6510 618  
E: Ingrid@hvms.nl



### Margreet Al

Commercieel medewerker binnendienst  
T: 075 6510 650  
E: margreet@hvms.nl



### Kelsey Nieland

Verhuurmedewerker  
T: 075 6510 617  
E: Kelsey@hvms.nl

**Adres**  
**Telefoon**

### Contact & Openingstijden

Paltrokstraat 20, 1508 EK Zaandam  
075 65 10 650

Maandag t/m vrijdag van 08:30 tot 17.30  
uur en daarnaast op afspraak.

**www.hvms.nl**  
**makelaardij@hvms.nl**

Deze brochure wordt u aangeboden door de verkoper van deze woning en HVMS. Hoewel er wordt gestreefd naar een zo zorgvuldig mogelijke weergave van de beschikbare gegevens moet er van worden uitgegaan dat deze indicatief zijn. Koper heeft onderzoeksplicht naar alle voor hem relevante informatie. Aansprakelijkheid voor onjuistheden in de brochure wordt door de verkoper en HVMS niet aanvaard.