

Genieten in 't groen!



MARKELO | Potdijk 8 C046

vraagprijs € 139.500 k.k.



0546 81 65 73
info@brokmakelaars.nl
www.brokmakelaars.nl

Kenmerken & specificaties



Bouwjaar:	2010
Soort:	eengezinswoning
Kamers:	3
Inhoud:	150 m ³
Woonoppervlakte:	57 m ²
Perceeloppervlakte:	378 m ²
Externe bergruimte:	6 m ²
Verwarming:	c.v.-ketel
Isolatie:	volledig geïsoleerd
Energie label:	C



Instapklaar op een unieke plek!

Op een prachtige, bosrijke locatie op Buitencentrum Hessenheem ligt deze uitstekend onderhouden, vrijstaande recreatiewoning. Een plek waar rust, natuur en comfort samenkomen. De woning staat op eigen grond en beschikt over een fraai aangelegde tuin direct aan het water – een heerlijke plek om volledig tot ontspanning te komen. Extra pluspunt: de woning wordt volledig gemeubileerd aangeboden, dus je kunt er zó in!

Indeling

Via de entree aan de achterzijde stap je binnen in de sfeervolle woonkamer met open keuken. De lichte woonkamer biedt een ruime zithoek, een gezellige gashaard en openslaande deuren naar de tuin. Binnen en buiten lopen hier naadloos in elkaar over.

De L-vormige keuken in warme houttinten is van alle gemakken voorzien, waaronder een 4-pits gaskookplaat, afzuigkap, koel-vriescombinatie, combimagnetron en vaatwasser. Ook vanuit de keuken heb je direct toegang tot de tuin.

De woning beschikt over twee comfortabele slaapkamers, beide voorzien van een eigen wastafelmeubel en inloopdouche. Eén slaapkamer heeft daarnaast praktische vaste kasten. De separate, volledig betegelde toiletruimte bevindt zich bij de entree.

De inbandige berging, met witgoedaansluitingen en cv-installatie, is zowel via de slaapkamer als via buiten bereikbaar. Op de badkamers na is de gehele woning voorzien van een nette, onderhoudsvriendelijke laminaatvloer.

Buiten: rondom de woning ligt een prachtig aangelegde tuin met meerdere zonnige terrassen en volop groen. Twee terrassen zijn uitgerust met elektrische zonneschermen, zodat je altijd een fijne plek in de zon of schaduw vindt. Hier geniet je in alle rust van de natuur en het water. Parkeren kan eenvoudig op eigen terrein en daarnaast is er een vrijstaande schuur voor fietsen en tuingereedschap.



De ligging is ideaal voor natuurliefhebbers. Direct naast het park ligt het bosgebied van de Herikerberg, met talloze wandel- en fietsroutes. Ook natuurgebieden zoals De Borkeld en de Holterberg zijn eenvoudig per fiets bereikbaar.

Op korte afstand vind je diverse voorzieningen, zoals tennisbanen, een binnen- en buitenzwembad, een openluchttheater en een hippisch centrum. Op het park zelf zijn een zwembad en een bistro aanwezig.

Het sfeervolle dorp Markelo ligt op fietsafstand en biedt alle dagelijkse voorzieningen. Bovendien is de A1 snel en gemakkelijk te bereiken.

Kortom: een instapklare recreatiewoning op een unieke plek, waar je het hele jaar door kunt genieten van rust, natuur en comfort.

Bijzonderheden:

- Bouwjaar 2010
- Perceeloppervlakte 378 m²
- Kunststof kozijnen, ramen en deuren
- Een fraaie tuin waar je heerlijk kunt ontspannen
- Gemeubileerd aangeboden incl. wasmachine en wasdroger!
- Parkkosten ca. € 1815 (2026), indexatie per jaar is van toepassing
- Permanente bewoning is niet toegestaan maar recreëren mag het gehele jaar door!
- Aanvaarding: in overleg.

GEÏNTERESSEERD? WIJ NODIGEN U GRAAG UIT VOOR EEN BEZICHTIGING!



























Plattegrond



Aan de plattegronden kunnen geen rechten worden ontleend.
© Realax www.realax.nl

Plattegrond

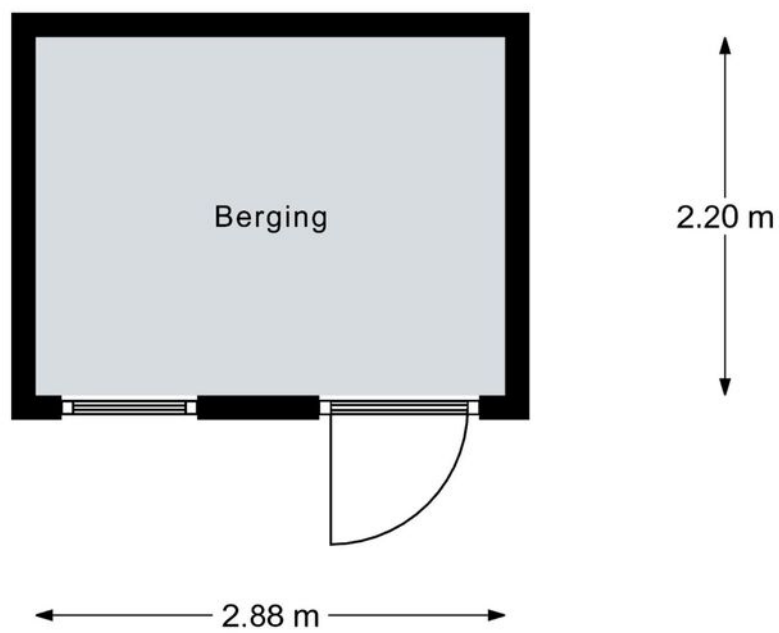

Aan de plattegronden kunnen geen rechten worden ontleend.
© Realax www.realax.nl

Kadastrale kaart

Kadastrale kaart

Uw referentie: PHI



12345	Deze kaart is noordgericht	Schaal 1: 500	
25	Perceelnummer	Kadastrale gemeente Markelo	
	Huisnummer	Sectie N	
	Vastgestelde kadastrale grens	Perceel 1354	
	Voorlopige kadastrale grens		
	Administratieve kadastrale grens		
	Bebouwing		

Voor een eensluitend uittreksel, geleverd op 21 maart 2023
De bewaarder van het kadaster en de openbare registers

Aan dit uittreksel kunnen geen betrouwbare maten worden ontleend.
De Dienst voor het kadaster en de openbare registers behoudt zich de intellectuele eigendomsrechten voor, waaronder het auteursrecht en het databankenrecht.

Locatie op de kaart

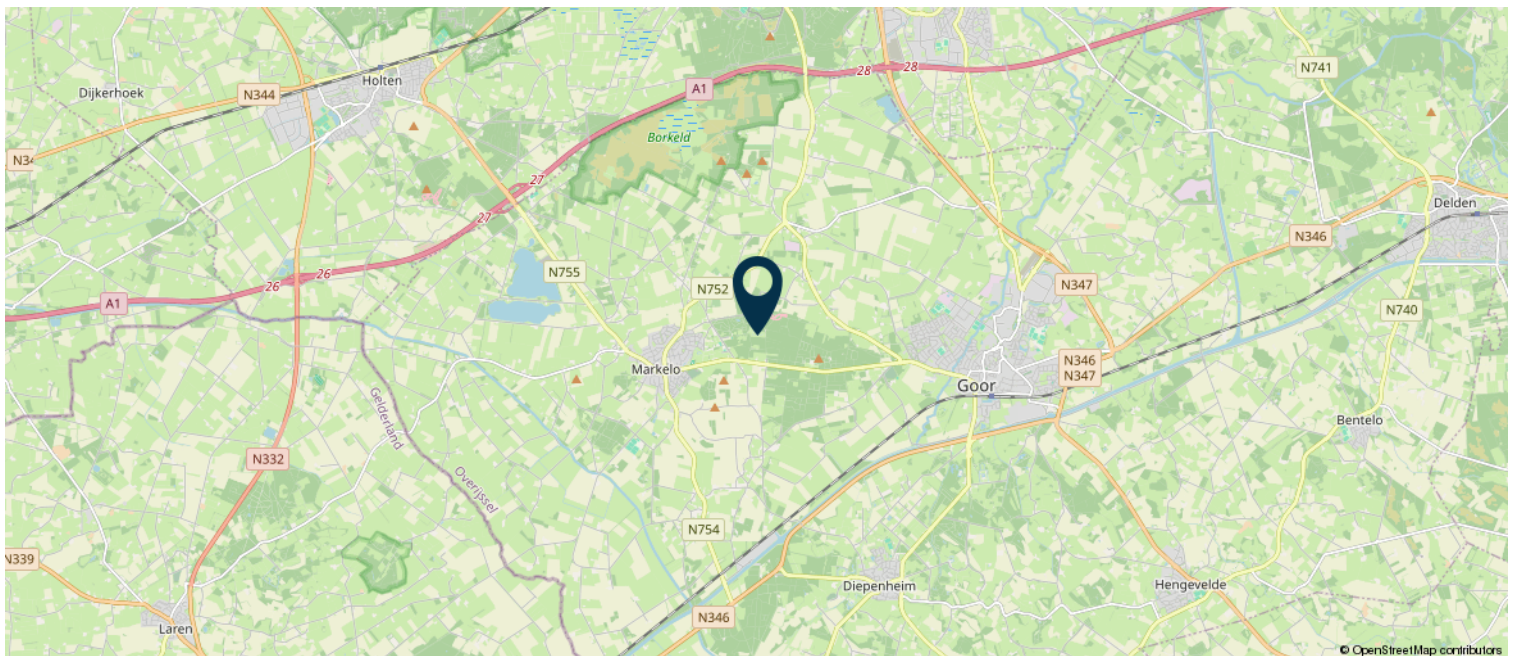
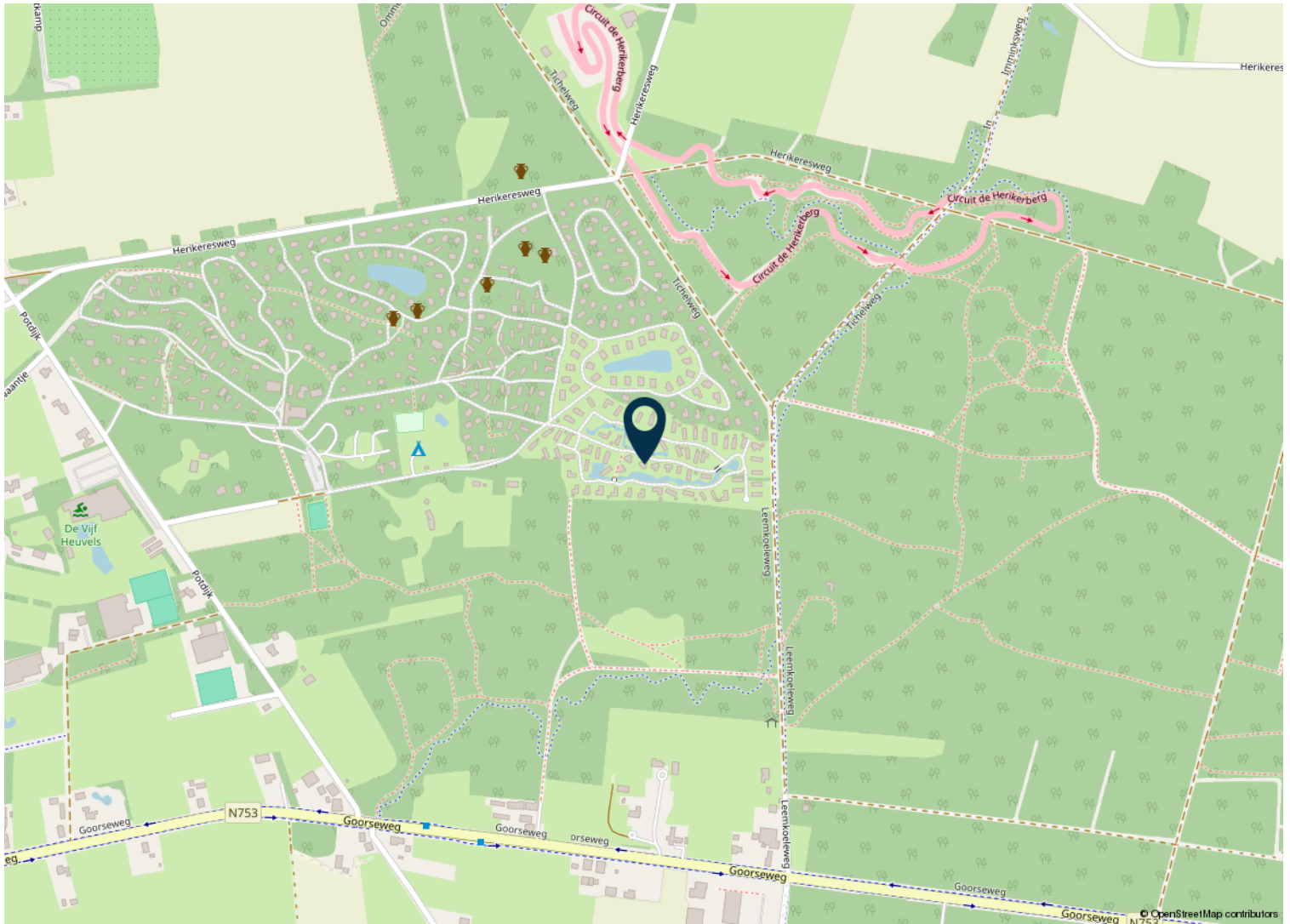

Lijst van zaken

	Blijft achter	Gaat mee	Ter overname
Woning - Interieur			
(Gas)kachels	X		
Designradiator(en)	X		
Verlichting, te weten			
- inbouwspots/dimmers	X		
- opbouwspots/armaturen/lampen/ dimmers	X		
- losse (hang)lampen	X		
Raamdecoratie/zonwering binnen, te weten			
- gordijnrails	X		
- gordijnen	X		
- overgordijnen	X		
- rolgordijnen	X		
- (losse) horren/rolhorren	X		
Vloerdecoratie, te weten			
- laminaat	X		
- plavuizen	X		
Woning - Keuken			
Keukenblok (met bovenkasten)	X		
Keuken (inbouw)apparatuur, te weten			
- kookplaat	X		
- afzuigkap	X		
- combi-oven/combimagnetron	X		
- koel-vriescombinatie	X		
- vaatwasser	X		
- koffiezetapparaat	X		
Woning - Sanitair/sauna			
Toilet met de volgende toebehoren			
- toilet	X		
- toiletrolhouder	X		
- toiletborstel(houder)	X		
- fontein	X		
Badkamer met de volgende toebehoren			

Lijst van zaken

	Blijft achter	Gaat mee	Ter overname
- douche (cabine/scherm)	X		
- wastafel	X		
- wastafelmeubel	X		
Woning - Extérieur/installaties/veiligheid/ energiebesparing			
Rookmelders	X		
(Klok)thermostaat	X		
Zonwering buiten	X		
Telefoonaansluiting/internetaansluiting	X		
Veiligheidsschakelaar wasautomaat	X		
Waterslot wasautomaat	X		
Warmwatervoorziening, te weten			
- CV-installatie	X		
Tuin - Inrichting			
Tuinaanleg/bestrating	X		
Beplanting	X		
Tuin - Verlichting/installaties			
Buitenverlichting	X		
Tuin - Bebouwing			
Tuinhuis/buitenberging	X		
Kasten/werkbank in tuinhuis/berging	X		
Tuin - Overig			
Overige tuin, te weten			
- (sier)hek	X		

Veel gestelde vragen

Het kopen of verkopen van een woning doe je niet elke dag. Het is dan ook logisch dat er onderweg vragen opkomen. De meest voorkomende vragen hebben we alvast voor je op een rij gezet, zodat je sneller duidelijkheid krijgt.

Wanneer ben ik officieel in onderhandeling?

Je bent pas echt in onderhandeling met de verkoper wanneer deze op je bod reageert door:

- a) een tegenbod te doen, of
- b) duidelijk te laten weten dat jullie in onderhandeling zijn.

Zolang de verkopende makelaar alleen aangeeft dat hij je bod met de verkoper zal bespreken, betekent dit dus nog niet dat de onderhandelingen officieel zijn gestart.

Mag een verkoopmakelaar doorgaan met bezichtigingen als er al over een bod onderhandeld wordt?

Ja, dat mag. Een onderhandeling hoeft namelijk niet altijd tot een verkoop te leiden. Vaak wil de verkoper ook weten of er meerdere geïnteresseerden zijn. Het is toegestaan om tegelijk met meerdere kopers te onderhandelen, mits de makelaar dit eerlijk aan iedereen meldt.

Vaak zal de verkopende makelaar belangstellenden mededelen dat er al een bod ligt of dat er onderhandelingen gaande zijn. De makelaar doet geen mededelingen over de hoogte van de biedingen. Dit zou overbiedingen kunnen uitlokken.

Hoe komt de koop tot stand?

Wanneer verkoper en koper het eens zijn over prijs, leveringsdatum en eventuele afspraken, legt de makelaar dit vast in de koopovereenkomst. De koop is pas definitief na ondertekening door beide partijen. Ontbindende voorwaarden moeten tijdens de onderhandelingen worden afgesproken; ze worden niet automatisch opgenomen. Zo weet iedereen precies waar hij aan toe is.

Wat zijn ontbindende voorwaarden?

Ontbindende voorwaarden zijn afspraken in de koopovereenkomst die het mogelijk maken de koop te annuleren onder bepaalde omstandigheden. Voorbeelden hiervan zijn:

- Financieringsvoorbehoud
- Geen huisvestingsvergunning
- Negatieve uitkomst bouwkundige keuring
- Het niet verkrijgen van Nationale
- Hypotheekgarantie (NHG)
- NVM No-Risk clause

Wat betekent de drie dagen bedenktijd voor de koper?

Kopers hebben volgens de wet drie dagen de tijd om een woningkoop zonder opgave van redenen te annuleren. Deze bedenktijd gaat in zodra de koper een kopie van de getekende koopovereenkomst ontvangt. Na deze periode is de koop definitief, tenzij ontbindende voorwaarden van toepassing zijn.

Wat zijn kosten koper (k.k.)?

Om eigenaar van een woning te worden, betaalt de koper de zogenaamde kosten koper. Dit zijn onder andere notariskosten, overdrachtsbelasting (2% bij woningen) en kadasterkosten. Kosten voor een eventuele financiering vallen hier niet onder, maar zijn wel voor rekening van de koper.

Voor wie is de onderzoeksplicht?

De onderzoeksplicht ligt bij de koper. Dit betekent dat de koper zelf verantwoordelijk is voor het onderzoeken van zowel de bouwkundige als de juridische aspecten van de woning.

Wat is de mededelingsplicht?

Als een verkoper weet van een gebrek aan de woning dat voor de koper belangrijk kan zijn, is hij verplicht dit aan de koper te melden.

Meer weten?

Dit is slechts een selectie van de onderwerpen die komen kijken bij de aan- of verkoop van een woning. Heb je vragen? Wij vertellen je er graag

Informatie

voor kopers

Er komt veel kijken bij het kopen van een woning. Onderstaand stappenplan informeert je over elke stap in het aankoopproces en helpt je goed voorbereid het traject in te gaan.

Stap 1: Financiële mogelijkheden

Voordat je op zoek gaat naar een nieuwe woning is het slim om eerst inzicht te krijgen in je financiële mogelijkheden. Met de huidige regels kun je vaak tot 100% van de waarde van je nieuwe woning financieren. Alle overige bijkomende kosten, zoals notariskosten en belastingen, komen voor eigen rekening.

Stap 2: Op zoek naar jouw ideale woning

Als je weet wat je financieel kunt, begint de zoektocht. Schrijf je in als woningzoekende in ons zoekersbestand, zodat je vaak als eerste op de hoogte bent van nieuw aanbod. Houd ook onze website, social media en Funda in de gaten.

Stap 3: De woning bezichtigen

Heb je een woning gevonden die bij je past? Maak een afspraak met de verkopend makelaar voor een bezichtiging. Neem de tijd om niet alleen de woning, maar ook de locatie en de buurt goed te verkennen. Kijk met een open blik: meubels, kleuren en indeling kun je later helemaal naar jouw eigen smaak aanpassen.

Stap 4: Extra onderzoek

Hoewel je mag verwachten dat een woning geschikt is voor normaal gebruik, heb je als koper een onderzoeksplicht. Eventuele gebreken die je tijdens de bezichtiging kunt zien, kun je later niet als verborgen gebrek opvoeren.

Stap 5: De onderhandeling

Bij een onderhandeling gaat het niet alleen om de koopsom. Ook de opleverdatum, afspraken over roerende zaken en eventuele ontbindende voorwaarden horen erbij. Samen zoeken we naar een akkoord dat voor beide partijen goed werkt.

Je bod en de voorwaarden breng je uit bij de verkopend makelaar. Als de verkoper een tegenbod uitbrengt ben je pas in onderhandeling, of als de verkoper dit expliciet meldt. Het is mogelijk dat er meerdere onderhandelingen tegelijkertijd lopen, dit zal de verkopend makelaar aangeven. Op het moment dat er meerdere serieuze gegadigden zijn, kan er worden besloten om een verkoop bij inschrijving te starten. Hierbij krijgt iedereen een gelijke kans om een bieding uit te brengen.

Stap 6: Teken van de koopovereenkomst

Gaat de verkoper akkoord met jouw bod en voorwaarden, dan is er overeenstemming. Vervolgens wordt de koopovereenkomst opgesteld, waarin alle afspraken duidelijk worden vastgelegd. De koop is officieel zodra beide partijen hebben getekend. Daarna heb je als koper drie dagen bedenktijd om de koop nog te ontbinden. Na deze periode is de koop definitief, tenzij er nog ontbindende voorwaarden van toepassing zijn.

Stap 7: Financiering regelen

Is er overeenstemming bereikt? Dan is het tijd om de financiering rond te maken, vaak via een hypotheek.

Let op: bij overbieden kan dit bedrag afwijken van de koopsom. Koop je een energiezuinige woning of neem je energiebesparende maatregelen, dan kun je soms extra lenen. De overige kosten, zoals overdrachtsbelasting en notariskosten, betaal je zelf.

Stap 8: Overdracht van de woning

Zodra de ontbindende voorwaarden zijn vervallen en de bedenktijd voorbij is, is de koop definitief. Voorafgaand aan de overdracht kun je de woning samen met de makelaar en verkoper inspecteren. Bij de notaris wordt de woning vervolgens op jouw naam gezet en ingeschreven bij het Kadaster. Gefeliciteerd, je bent nu officieel eigenaar!

Zijn wij ook jouw Makelaar / Taxateur?

Bij Brok Makelaars staan eerlijkheid, persoonlijke aandacht en een nuchtere aanpak altijd voorop. **Ruud** en **Ben** komen graag bij je thuis, luisteren naar jouw verhaal en geven advies dat écht bij jouw situatie past. Ons betrokken team werkt met kennis zodat jij de juiste keuzes kunt maken, of het nu gaat om de verkoop van je woning, een officiële taxatie of een waardebepaling.

We nemen de tijd om samen jouw woonwensen en mogelijkheden te bespreken, zorgen dat alles helder en overzichtelijk verloopt, en denken met je mee bij elke stap van het proces. Als familiebedrijf geloven we in persoonlijke contacten, langdurige relaties en een aanpak die oprecht én resultaatgericht is.

Wil je weten wat je woning waard is of overweeg je te verkopen? Wij komen graag vrijblijvend langs voor een kopje koffie en een persoonlijk gesprek om samen de beste vervolgstap te bepalen. Neem contact op en ontdek wat Brok Makelaars voor je kan betekenen!



Vestiging Almelo
Twentepoort Oost 3a
7609 RG Almelo

Vestiging Markelo
Grotestraat 11a
7475 AZ Markelo

0546 81 65 73
info@brokmakelaars.nl
www.brokmakelaars.nl

