



Te koop

Harderwijk  
Hondsdrifmeen 48

Tussenwoning met  
121 m<sup>2</sup> woonoppervlakte



# Tussenwoning uit 1981 van 121 m<sup>2</sup> met 6 kamers.

Woonoppervlakte: 121 m<sup>2</sup>

Perceeloppervlakte: 129 m<sup>2</sup>

Inhoud van de woning: 388 m<sup>3</sup>

Bijgebouwen: Berging, vrijstaand steen

Buitenruimte: voortuin en achtertuin

Kamers: 6, waarvan 5 slaapkamers

Isolatie: Grotendeels geïsoleerd

Cv-ketel: Remeha 2021

Ligging: in woonwijk maar vrije ligging aan de voor- en achterzijde en grenzend aan rustig doodlopend autoluw hofje.

Parkeren: Openbaar parkeren

Energie label

B



Bijzonder:

Verrassend ruime  
middenwoning met  
nokverhoging en  
diepe achtertuin op  
het oosten met  
berging.



# Omschrijving

## Hondsdrifmeen 48

Leuke middenwoning met nokverhoging en diepe achtertuin op het oosten met berging.

In de kindvriendelijke woonwijk Stadsweiden staat deze verrassend ruime tussenwoning met nokverhoging, 4 slaapkamers en een extra werk-/hobbykamer. Je woont hier heerlijk rustig: aan de voorzijde kijk je uit op een speeltuin en een autoluw hofje met uitsluitend bestemmingsverkeer, terwijl de achterzijde grenst aan een groenstrook met fietspad.

Met een woonoppervlakte van ongeveer 121 m<sup>2</sup> en een praktische indeling is dit een ideale gezinswoning.

Begane grond

Via de entree/hal met garderobe en meterkast kom je de woning binnen. Aan de voorzijde bevindt zich de halfopen keuken (2003) in hoekopstelling met extra kastenwand. Vanuit de keuken heb je prettig zicht op de speeltuin.

De keuken is uitgerust met diverse Siemens inbouwapparatuur, waaronder een vaatwasser, 5-pits gaskookplaat, afzuigkap, combi-oven en een koel-/vriescombinatie.

*Welkom!*



Vraagprijs: € 425.000,- k.k.



## En verder...

De L-vormige woonkamer biedt ruimte voor een eetgedeelte en een comfortabele zithoek aan de achterzijde. Via de deur loop je zo de achtertuin in, waar je in alle rust kunt genieten.

Vanuit de tussenhal bereik je het toilet (vernieuwd in 2018) met fonteintje en de trap naar de eerste verdieping.

### Eerste verdieping

De overloop geeft toegang tot drie slaapkamers en een separaat tweede toilet (2019). De complete badkamer beschikt over een ligbad, douche, dubbele wastafel.

### Tweede verdieping

Dankzij de nokverhoging is hier veel extra ruimte gecreëerd. Op de overloop bevinden zich de HR-combiketel (2021), mechanische ventilatie, aansluitingen voor wasmachine en droger en een luik met ulizotrap naar de uliering.

Verder vind je hier een ruime vierde slaapkamer en een vijfde kamer, ideaal als werk-, studeer- of hobbyruimte. Deze verdieping wordt inclusief bureau en kast aangeboden.

### Buitenruimte

De diepe achtertuin op het oosten ligt vrij en biedt veel privacy. In de tuin staat een vrijstaande stenen berging en er is een praktische achterom. De voortuin grenst aan een rustig doodlopend hofje. Parkeren kan openbaar in de directe nabijheid van de woning.

De woning is degelijk gebouwd in 1981 en beschikt over dak- en muurisolatie en grotendeels dubbele beglazing. Daarnaast is de woning in de afgelopen jaren op diverse punten verbeterd, zoals de nieuwe kozijnen op de begane grond (2018), een zonnescerm (2019) en een HR-combiketel uit 2021. De woning heeft een energielabel B.

### Indeling

Begane grond: entree/hal met meterkast, halfopen keuken, L-vormige woonkamer en tussenhal met toilet en trapopgang naar verdieping

Eerste verdieping: overloop, 3 slaapkamers en badkamer.

Tweede verdieping: overloop, slaapkamer, (werk)kamer en uliering

De aansprekende punten van deze middenwoning zijn o.a.:

- Tussenwoning met nokverhoging;
- Vier slaapkamers + extra werk-/hobbykamer, ideaal voor thuiswerken of een groot gezin;
- L-vormige woonkamer met indeling voor zowel een gezellige zithoek als een ruime eethoek;
- Zithoek aan de rustige tuinzijde;
- Halfopen keuken met inbouwapparatuur;
- Vrije ligging aan zowel voor- als achterzijde;
- Diepe achtertuin op het oosten met veel privacy, berging en achterom;
- Woonomgeving met veel jonge gezinnen;
- Rustig autoluw hofje.

*Zithoek aan tuinzijde*



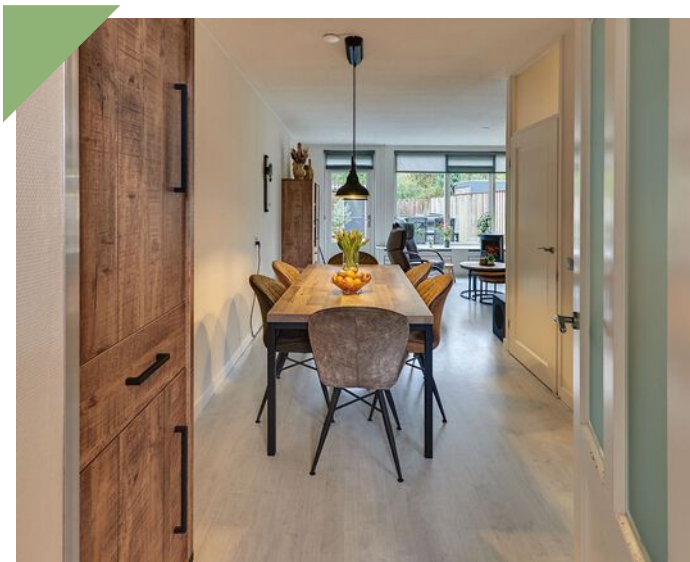

Via de entree/hal met  
garderobe en meterkast kom  
je de woning binnen



VAN DER HOEK   
MAKELAARDIJ



De L-vormige woonkamer  
biedt ruimte voor een  
comfortabele zithoek aan de  
achterzijde en een  
eetgedeelte.







Halfopen keuken  
met zicht op  
speeltuin.



VAN DER **HOEK**   
MAKELAARDIJ

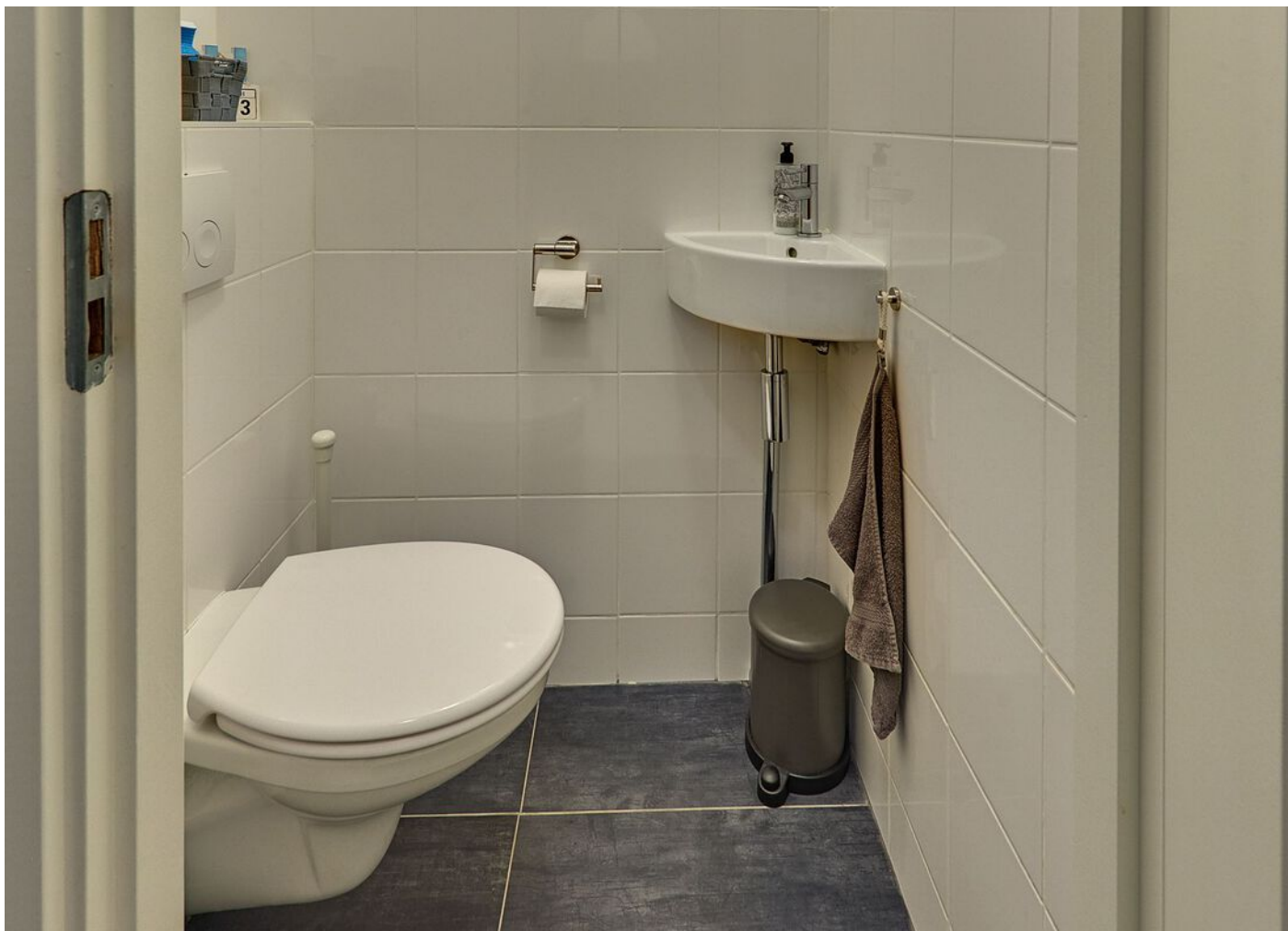

Tussenhal met toilet (2018) en de trap naar de 1ste verdieping met 3 slaapkamers en de badkamer.



VAN DER HOEK  
MAKELAARDIJ



Ideaal is het separaat 2de toilet (2019) op de overloop.

De badkamer beschikt over een ligbad, douche, dubbele wastafel.



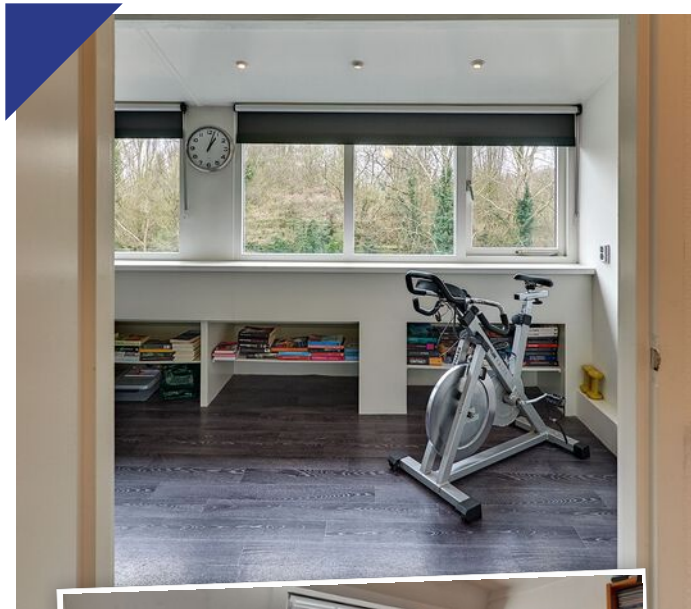



Achterzijde aan  
groenstrook!



VAN DER HOEK  
MAKELAARDIJ



Je woont hier heerlijk rustig!



# Lijst van zaken

	blijft achter	gaat mee	ter overname
<b>Woning - Interieur</b>			
Inbouwspots/dimmers	↳		
Losse (hang)lampen		↳	
Legplanken kast hal	↳		
Kledingkasten slaapkamers en bruine lade kast	↳		
Rolgordijnen	↳		
Jaloezieen	↳		
Vloerbedekking	↳		
Laminaat	↳		
Plavuizen	↳		
Zeil boven	↳		
Designradiator(en)	↳		
Radiatorafwerking	↳		
Buro en boekenkast zolder	↳		
Elektrische kachel woonkamer		↳	
Kapstok hal	↳		
Witte kledingkast slaapkamer		↳	
<b>Woning - Keuken</b>			
Keukenblok (met bovenkasten)	↳		
Afzuigkap	↳		
Combi-oven/combimagnetron	↳		
Koel-uriescombinatie	↳		
Vaatwasser	↳		
5 pits gaskookplaat	↳		
Ombouw wijnkoeler	↳		
Losse wijnkoeler keuken		↳	
<b>Woning - Sanitair/sauna</b>			
Toilet	↳		
Toiletrolhouder	↳		
Fontein	↳		

# Lijst van zaken

	blijft achter	gaat mee	ter overname
Ligbad	↳		
Douche (cabine/scherm)	↳		
Wastafel	↳		
Badkamer Toilet	↳		
Badkamer Toiletrolhouder	↳		
Badkamer Kast douche	↳		
<b>Woning - Exterieur/installaties/veiligheid/energiebesparing</b>			
Brievenbus	↳		
(Voordeur)bel	↳		
Rookmelders	↳		
(Klok)thermostaat	↳		
CV-installatie	↳		
Zonwering buiten	↳		
Telefoonaansluiting/internetaansluiting	↳		
<b>Tuin</b>			
Tuinaanleg/bestrating	↳		
Beplanting	↳		
Buitenverlichting	↳		
Tuinhuis/buitenberging	↳		
Witte kast schuur	↳		
Vlaggenmast(houder)	↳		

# Vragenlijst

Vraag	Antwoord
<b>Bijzonderheden</b>	
<b>1 a</b>	
Zijn er nadat u het perceel in eigendom hebt gekregen nog andere, eventuele aanvullende notariële of onderhandse akten opgesteld met betrekking tot het perceel?	Nee
Zo ja, welke?	
<b>1 b</b>	
Zijn er mondelinge of schriftelijke afspraken gemaakt over aangrenzende percelen?	Nee
Zo ja, welke zijn dat?	
<b>1 c</b>	
Wijken de huidige terreinafscheidingen af van de kadastrale eigendomsgrenzen?	Nee
Zo ja, waaruit bestaat die afwijking?	
<b>1 d</b>	
Is een gedeelte van de woning, schuur, garage of schutting gebouwd op grond van de buren of andersom?	Nee
Zo ja, graag nader toelichten:	De schutting in de achtertuin tussen nummer 48 en 49 is eigendom van nummer 49. Hekje in voortuin is eigendom van nummer 49.
<b>1 e</b>	
Heeft u grond van derden in gebruik?	Nee
Zo ja, welke grond?	
<b>1 f</b>	
Rusten er 'bijzondere lasten en beperkingen' op de woning en/of het perceel?	Nee
Zo ja, welke?	- Geen bijzondere, eigendomsbewijs is ter inzage via de makelaar. - De algemene verkoopvoorwaarden 1980 gemeente Harderwijk zijn van toepassing.
<b>1 g</b>	
Is de Wet voorkeursrecht gemeenten van toepassing?	Nee
<b>1 h</b>	
Is er een anti-speculatiebeding en/of zelfbewoningsplicht van toepassing op de woning?	Nee
Zo ja, hoe lang nog?	
<b>1 i</b>	
Is er sprake van een beschermd stads- of dorpsgezicht of loopt er een procedure tot aanwijzing daartoe?	Nee
Is er sprake van een gemeentelijk-, provinciaal- of rijksmonument of loopt er een procedure tot aanwijzing daartoe?	Nee
Is er volgens het bestemmingsplan sprake van een beeldbepalend of karakteristiek object?	Nee
<b>1 j</b>	
Is er sprake (geweest) van ruilverkaveling?	Nee
Zo ja, moet u hiervoor ruilverkavelingsrente betalen?	
Zo ja, hoeveel en voor hoe lang? Bedrag:	
Duur:	Niet van toepassing.
<b>1 k</b>	
Is er sprake van onteigening?	Nee
<b>1 l</b>	

# Vragenlijst

Vraag	Antwoord
Is de woning of de grond geheel of gedeeltelijk verhuurd of bij anderen in gebruik?	Nee
Zo ja: Is er een huurcontract/ gebruiksovereenkomst?	
Indien er geen contract of overeenkomst is, beschrijf hieronder wat (mondeling) met de huurder/ gebruiker is afgesproken:	Niet van toepassing.
Welk gedeelte is verhuurd/ in gebruik gegeven?	Niet van toepassing.
Welke delen vallen onder gezamenlijk gebruik?	Niet van toepassing.
Welke zaken zijn van de huurder en mag hij verwijderen bij ontruiming?	Niet van toepassing.
Heeft de huurder een waarborgsom gestort?	
Zo ja, hoeveel?	
Heeft u nog andere afspraken met de huurders gemaakt?	
Zo ja, welke?	Niet van toepassing.
<b>1 m</b>	
Is er over de woning een geschil/procedures gaande, al dan niet bij de rechter, huurcommissie of een andere instantie?	Nee
Zo ja, welke is/zijn dat?	
<b>1 n</b>	
Is er bezwaar gemaakt tegen de waardebeschikking WOZ?	Nee
Zo ja, toelichting:	
<b>1 o</b>	
Zijn er door de overheid of nutsbedrijven verbeteringen of herstellingen voorgeschreven of aangekondigd die nog niet naar behoren zijn uitgevoerd?	Nee
Zo ja, welke?	
<b>1 p</b>	
Zijn er in het verleden subsidies of premies verstrekt die bij verkoop van de woning voor een deel kunnen worden teruggevorderd?	Nee
Zo ja, welke?	
<b>1 q</b>	
Is de woning onbewoonbaar verklaard of in het verleden ooit onbewoonbaar verklaard geweest?	Nee
Zo ja, waarom?	
<b>1 r</b>	
Is er bij verkoop sprake van een omzetbelastingheffing?	Nee
Zo ja, waarom?	
<b>1 s</b>	
Hoe gebruikt u de woning nu?	Woning.
Is dat gebruik volgens de gemeente toegestaan?	Ja
Zo nee, heeft de gemeente dit strijdige gebruik wel eens bij u aangekaart?	
Hoe heeft de gemeente dit strijdige gebruik bij u aangekaart?	Niet van toepassing.
<b>Gevels</b>	
<b>2 a</b>	
Is er sprake (geweest) van vochtdoorslag of aanhoudend vochtige plekken op de gevels?	Nee
Zo ja, waar?	
<b>2 b</b>	
Zijn er (gerepareerde) scheuren/beschadigingen in/aan de gevels aanwezig?	Ja

# Vragenlijst

Vraag	Antwoord
Zo ja, waar?	Stucwerk woonkamer in hoek bij radiator niet netjes afgewerkt.
<b>2 c</b>	
Zijn de gevels tijdens de bouw geïsoleerd?	Ja
Zo nee, zijn de gevels daarna (deels) geïsoleerd?	
Zo ja, wanneer heeft de isolatie van de gevels plaatsgevonden en met welk isolatiemateriaal?	
Heeft u een certificaat of bewijs van het na-isoleren?	
Is er sprake van volledige isolatie?	Niet bekend
Zo nee, welke delen van de gevels zijn er niet geïsoleerd?	
<b>2 d</b>	
Zijn de gevels ooit gereinigd?	Nee
Zo ja, volgens welke methode en wanneer?	
<b>Dak(en)</b>	
<b>3 a</b>	
Hoe oud zijn de daken ongeveer? Platte daken:	Dak berging is vernieuwd in 2025.
Overige daken:	Woning vanuit de bouw.
<b>3 b</b>	
Heeft u last van daklekkages (gehad)?	Ja
Zo ja, waar?	Op zolder. Enkele dakpannen waren kapot en deze zijn vervangen.
<b>3 c</b>	
Zijn er in het verleden gebreken geconstateerd aan de dakconstructie zoals scheve, doorbuigende, krakende, beschadigde en/of aangetaste dakdelen?	Nee
Zo ja, waar?	
<b>3 d</b>	
Heeft u het dak al eens (gedeeltelijk) laten vernieuwen c.q. laten repareren?	Ja
Zo ja, welk (gedeelte van het) dak en waarom?	Dak berging in 2025. Vervangen vanwege aanwezig asbest.
<b>3 e</b>	
Is het dak tijdens de bouw geïsoleerd? Platte daken:	Nee
Overige daken:	Ja
Zo nee, is het dak daarna geïsoleerd? Platte daken:	Nee
Overige daken:	
Zo ja, wanneer heeft de isolatie plaatsgevonden en met welk isolatiemateriaal?	
Heeft u een certificaat of bewijs van het na-isoleren?	Nee
Is er sprake van volledige isolatie? Platte daken:	Nee
Overige daken:	Niet bekend
Zo nee, welke delen zijn er niet geïsoleerd?	
<b>3 f</b>	
Zijn de regenwaterafvoeren lek of uerstopt?	Nee
Zo ja, toelichting:	
<b>3 g</b>	
Zijn de dakgoten lek of uerstopt?	Nee

# Vragenlijst

Vraag	Antwoord
Zo ja, toelichting:	
<b>Kozijnen, ramen en deuren</b>	
<b>4 a</b>	
Van welk materiaal zijn de buitenkozijnen gemaakt?	Grotendeels hout en voorzien van vekuxramen.
<b>4 b</b>	
Wanneer zijn de buitenkozijnen, ramen en deuren voor het laatst geschilderd?	Buitenschilderwerk 2022.
Is dit gebeurd door een erkend schildersbedrijf?	Nee
Zo ja, door wie?	Eigen beheer.
<b>4 c</b>	
Functioneren alle scharnieren en sloten?	Nee
Zo nee, toelichting:	Slot van de schuurdeur werkt niet.
<b>4 d</b>	
Zijn voor alle afsluitbare deuren, ramen etc. sleutels aanwezig?	Ja
Zo nee, voor welke deuren, ramen etc. niet?	
<b>4 e</b>	
Is er sprake van isolerende beglazing?	Ja
Zo ja, welk type glas?	Dubbel glas.
Is er sprake van isolerende beglazing in de gehele woning?	Nee
Zo nee, welke ramen zijn niet geïsoleerd?	Enkel glas bij voordeur.
<b>4 f</b>	
Is er bij de isolerende beglazing sprake van condensvorming tussen het glas?	Nee
Zo ja, waar?	
<b>Vloeren, plafonds en wanden</b>	
<b>5 a</b>	
Is er sprake (geweest) van vochtdoorslag of optrekkend vocht op de vloeren, plafonds en/of wanden?	Nee
Zo ja, waar?	
<b>5 b</b>	
Is er sprake (geweest) van schimmelvorming op de vloeren, plafonds en/of wanden?	Nee
Zo ja, waar?	
<b>5 c</b>	
Zijn er (gerepareerde) of (verborgen) scheuren en/of beschadigingen in/aan vloeren, plafonds en/of wanden aanwezig?	Ja
Zo ja, waar?	Stucwerk woonkamer in hoek bij radiator niet netjes afgewerkt.
<b>5 d</b>	
Hebben zich in het verleden problemen voorgedaan met de afwerkingen?	Nee
Zo ja, waar?	
<b>5 e</b>	
Is er sprake (geweest) van gebreken aan de vloerconstructie, zoals scheve, doorbuigende, krakende, beschadigde en/of aangetaste vloerdelen?	Nee
Zo ja, waar?	

# Vragenlijst

Vraag	Antwoord
<b>5 f</b>	
Is er sprake van vloerisolatie?	Nee
Zo ja, wanneer heeft de isolatie van de vloer plaatsgevonden en met welk isolatiemateriaal?	
Heeft u een certificaat of bewijs van het na-isoleren?	Nee
Is er sprake van volledige isolatie?	Nee
Zo nee, welke delen zijn er niet geïsoleerd?	
<b>Fundering, kruipruimte en kelder</b>	
<b>6 a</b>	
Is er sprake (geweest) van gebreken aan de fundering?	Nee
Zo ja, waar?	
<b>6 b</b>	
Is de kruipruimte toegankelijk?	Ja
Is de kruipruimte droog?	Ja
Zo nee of meestal, toelichting:	
<b>6 c</b>	
Is er sprake van vochtdoorslag door de kelderwand?	Nee
Zo ja of soms, toelichting:	
<b>6 d</b>	
Is de grondwaterstand in de afgelopen jaren waarneembaar gewijzigd of is er sprake van wateroverlast geweest?	Nee
Zo ja, heeft dit tot problemen geleid in de vorm van water in de kruipruimte c.q. kelder?	
Zo nee, tot wat voor andere problemen heeft dit geleid?	
<b>Installaties</b>	
<b>7 a</b>	
Wat voor warmte-installatie(s) is/zijn er aanwezig in de woning?	Cv installatie met radiatoren.
Is/zijn de installatie(s) eigendom?	Ja
Zo nee, toelichting:	
Merk van de installatie(s):	Remeha
Type(nummer) van de installatie(s):	Avanta 28c
Installatiedatum van de installatie(s):	2021
Op welke datum is/zijn deze installatie(s) voor het laatst onderhouden?	15 mei 2024
Is het onderhoud uitgevoerd door een erkend bedrijf?	Ja
Zo ja, door wie?	Warendorf uit Putten
<b>7 b</b>	
Zijn er de afgelopen tijd zaken opgevallen ten aanzien van de installatie(s)?	Nee
Zo ja, wat is u opgevallen?	
<b>7 c</b>	
Zijn er radiatoren die niet warm worden?	Nee
Zo ja, welke?	
<b>7 d</b>	
Zijn er radiatoren of (water)leidingen die lekken?	Nee

# Vragenlijst

Vraag	Antwoord
Zo ja, waar en welke?	Wel is de knop van de radiator in de hal kapot.
<b>7 e</b>	
Zijn er radiatoren of (water)leidingen die ooit zijn bevroren?	Nee
Zo ja, waar?	
<b>7 f</b>	
Heeft u vloerverwarming in de woning?	Nee
Zo ja, betreft dit elektrische vloerverwarming, vloerverwarming met warm water of anders? Elektrisch:	
warm water:	
overig, namelijk	
Waar bevindt zich de elektrische vloerverwarming?	
Waar bevindt zich de vloerverwarming met warm water?	
Waar bevindt zich de overige vloerverwarming?	
<b>7 g</b>	
Zijn er vertrekken die niet (goed) warm worden?	Nee
Zo ja, welke?	
<b>7 h</b>	
Heeft de woning zonnepanelen die uw eigendom zijn?	Nee
Heeft de woning zonnepanelen die worden gehuurd of geleased?	Nee
Kan het huurcontract/ leasecontract worden overgenomen door koper?	
Hoeveel zonnepanelen zijn er aanwezig? Aantal:	
Zo ja, blijven de zonnepanelen achter?	
Wat is de capaciteit van één zonnepaneel?	
Functioneren alle zonnepanelen?	
Wat is het merk/ type van de zonnepanelen?	
Maakt u gebruik van een app om de opbrengst van de zonnepanelen te bekijken?	
Zo ja, welke?	
In welk jaar zijn de zonnepanelen geplaatst en door wie? Jaar:	
Installateur:	
Is de btw over het aankoopbedrag teruggevraagd van de belastingdienst?	
Hoeveel stroom heeft u het afgelopen jaar opgewekt? Jaar:	
Aantal kWh:	
Hoe lang zit er nog fabrieksgarantie op de zonnepanelen?	
Zijn de zonnepanelen aangeschaft met subsidie?	
Zo ja, moet de subsidie worden terugbetaald?	
Zo ja, welk bedrag moet worden terugbetaald?	
<b>7 i</b>	
In welk jaar zijn voor het laatst de aanwezige schoorsteenkanalen/ rookgasafvoerers geveegd/gereinigd?	Rookgasafvoer is vernieuwd tijdens plaatsen nieuwe cv-ketel in 2021.
<b>7 j</b>	
Wanneer heeft u de aanwezige schoorsteenkanalen voor het laatst gebruikt?	n.v.t.
Is de trek van aanwezige schoorsteenkanalen goed?	Ja
<b>7 k</b>	
Zijn er onderdelen van de elektrische installatie vernieuwd?	Ja

# Vragenlijst

Vraag	Antwoord
Zo ja, wanneer en welke onderdelen?	2019; De stoppenkast is vervangen door automatenkast met uitbreiding aantal groepen.
Zijn er gebreken aan de elektrische installatie?	Nee
Zo ja, welke?	
<b>7 l</b>	
Is er een laadpaal aanwezig voor een elektrische auto?	Nee
Zo ja, waar bevindt deze zich?	
Blijft deze achter?	
<b>7 m</b>	
Is er mechanische ventilatie of een soortgelijk systeem aanwezig?	Ja
Zo ja, functioneert dit systeem naar behoren?	Ja
Zo nee, toelichting:	
Wanneer is dit systeem voor het laatst onderhouden?	2019
Hoe oud is dit systeem ongeveer?	2019
<b>7 n</b>	
Is er een domoticasysteem of een soortgelijk systeem aanwezig?	Nee
Zo ja, functioneert dit systeem naar behoren?	
Zo nee, toelichting:	
Hoe oud is dit systeem ongeveer?	
<b>7 o</b>	
Zijn er rookmelders op iedere verdieping aanwezig?	Ja
Zo ja, hoe oud zijn de rookmelders ongeveer?	4 a 5 jaar
<b>Sanitair, riolering en keuken</b>	
<b>8 a</b>	
Zijn er beschadigingen aan wastafels, douche, bad, toiletten, gootstenen en kranen?	Ja
Zo ja, welke?	Gebruikerssporen. Het bubble systeem in het ligbad werkt niet meer! Kraan in bad lekt.
<b>8 b</b>	
Hoe oud is de badkamer ongeveer?	Niet exact bekend, is geplaatst door de vorige eigenaar.
<b>8 c</b>	
Lopen de afvoer van wastafels, douche, bad, toiletten, gootstenen en kranen goed door?	Ja
Zo nee, welke niet?	
<b>8 d</b>	
Is de woning aangesloten op het gemeentelijke riool?	Ja
<b>8 e</b>	
Zijn er gebreken (geweest) aan de riolering, zoals breuken, stankoverlast, lekkages, etc.?	Nee
Zo ja, welke?	
<b>8 f</b>	
Is er een andere voorziening, zoals een septictank, beerput of dergelijk aanwezig?	Nee
Zo ja, wat is er aanwezig en hoe dient dit te worden onderhouden?	
<b>8 g</b>	

# Vragenlijst

Vraag	Antwoord
Van welk jaar dateert de keukenopstelling ongeveer?	Circa 2003.
<b>8 h</b>	
Van welk jaar dateert de inbouwapparatuur ongeveer?	Vaatwasser hebben wij in 2019 vervangen, rest van de apparatuur was al aanwezig toen wij de woning in 2018 hebben gekocht.
Functioneert alle inbouwapparatuur?	Ja
Zo nee, welk inbouwapparaat functioneert niet?	
<b>8 i</b>	
Heeft u een kokend water kraan?	Nee
Zo ja, functioneert deze kraan naar behoren en hoe oud is deze kraan ongeveer?	
<b>Diversen</b>	
<b>9 a</b>	
Wat is het bouwjaar van de woning?	1981.
<b>9 b</b>	
Zijn er asbesthoudende materialen in/op de woning/ bijgebouw(en) aanwezig?	Nee
Zo ja, welke en waar?	Gezien het bouwjaar niet uitgesloten. Er wordt een asbestclausule opgenomen.
<b>9 c</b>	
Blijft er in de woning zeil achter, al dan niet vastgelijmd, dat is aangeschaft tussen 1955 en 1982?	Nee
<b>9 d</b>	
Is er sprake van loden leidingen in de woning?	Nee
Zo ja, waar?	
<b>9 e</b>	
Is er een Japanse duizendknoop aanwezig in de tuin?	Nee
<b>9 f</b>	
Is er in puin/asbest afval in de grond/tuin aanwezig?	Nee
<b>9 g</b>	
Heeft u elders lekkages gehad?	Nee
<b>9 h</b>	
Is de grond verontreinigd?	Nee
Zo ja, is er een onderzoeksrapport?	
Zo ja, heeft de gemeente/provincie een onderzoeks- of saneringsbevel opgelegd?	
<b>9 i</b>	
Is er een olietank aanwezig of aanwezig geweest?	Nee
Zo ja, is deze gesaneerd/verwijderd?	
Als deze is gesaneerd, waar is de olietank op het perceel gesitueerd?	
Is er een Kiwa-certificaat aanwezig?	NVT
<b>9 j</b>	
Is er sprake van overlast door ongedierte in of (rond)om de woning?	Nee
Zo ja, waar?	
<b>9 k</b>	
Is de woning aangetast door houtworm, boktor, ander ongedierte of zwam?	Nee

# Vragenlijst

Vraag	Antwoord
Zo ja, waar?	
Zo ja, is deze aantasting al eens behandeld?	NVT
Zo ja, wanneer?	
Zo ja, door welk bedrijf?	
<b>9 l</b>	
Is er sprake van chlorideschade (betonrot)?	Nee
Zo ja, waar?	
<b>9 m</b>	
Hebben er verbouwingen en/of bijbouwingen plaatsgevonden in en/of om de woning?	Nee
Zo ja, welke ver-/bijbouwingen?	Dakopbouw achterzijde; niet bekend wanneer en door wie. Was al aanwezig bij aankoop huidige verkopers.
Zo ja, in welk jaartal?	
Zo ja, door welk bedrijf zijn deze uitgevoerd?	
<b>9 n</b>	
Zijn er verbouwingen of uitbreidingen uitgevoerd zonder omgevingsvergunning (voorheen bouwvergunning)?	Nee
Zo ja, welke?	
<b>9 o</b>	
Is er sprake van glasvezel internet?	Ja
<b>9 p</b>	
Bent u in het bezit van een definitief energieprestatiecertificaat/ energielabel?	Ja
Zo ja, welke label?	B geldig tot 13 maart 2036.
<b>Vaste lasten</b>	
<b>10 a</b>	
Hoeveel betaalde u voor de laatste aanslag onroerendezaakbelasting?	369,66
Belastingjaar?	
<b>10 b</b>	
Wat is de WOZ-waarde?	404000,00
Peiljaar?	01 januari 2025.
<b>10 c</b>	
Hoeveel betaalde u voor de laatste aanslag waterschapslasten?	365
Belastingjaar?	2025
<b>10 d</b>	
Hoeveel betaalde u voor de laatste aanslag gemeentelijke belastingen?	393,00
Belastingjaar?	Afvalstoffenheffing € 195,00 jaar 2026 Riool- en waterzorgheffing € 198,00 jaar 2026 Diftar (kosten per lediging grijze afvalcontainer) totaal 2025 € 208,00
<b>10 e</b>	
Welke voorschotbedragen betaalt u maandelijks aan de nutsbedrijven? Gas:	178
Elektra:	100
Water:	24
Stadsverwarming:	
Anders:	Gas en elektra is gezamenlijk 278,00 euro per maand

# Vragenlijst

Vraag	Antwoord
<b>Te weten:</b>	
Wat is uw jaarverbruik voor gas/ elektriciteit en water? Gas (m <sup>3</sup> ):	1125
Elektriciteit hoog (kWh):	
Elektriciteit laag (kWh):	
Elektriciteit totaal (kWh):	4230
Water (m <sup>3</sup> ):	110
Stadsverwarming (GJ):	
<b>Anders:</b>	
Met hoeveel bewoners bewoonde u de woning? Aantal:	2
<b>10 f</b>	
Zijn er lease- en/of huurkoopcontracten?	Nee
Zo ja, welke?	
Zijn deze contracten overdraagbaar op de koper?	
Hoe lang lopen de contracten nog en wat is de eventuele afkoopsom? Afkoopsom:	
Duur:	
<b>10 g</b>	
Als er sprake is van erfpacht of opstalrecht hoe hoog is dan de canon per jaar?	0,00
Heeft u alle canons betaald?	NVT
Is de canon afgekocht?	NVT
Zo ja, tot wanneer?	
<b>10 h</b>	
Heeft u alle gemeentelijke belastingen die u verschuldigd bent al betaald?	Ja
Zijn er variabele bedragen voor gemeenschappelijke poorten, inritten of terreinen?	Nee
Zo ja, hoe hoog en waarvoor?	
<b>10 i</b>	
Heeft u, om in de straat te parkeren, een parkeervergunning nodig?	Nee
Hoeveel parkeervergunningen kunnen er maximaal worden aangevraagd?	
Wat zijn de kosten voor deze parkeervergunning(en) per jaar?	0,00
<b>Garanties</b>	
<b>11 a</b>	
Zijn er lopende onderhoudscontracten en/of garantieregelingen overdraagbaar aan de koper?	Nee
Zo ja, welke?	
<b>Nadere Informatie</b>	
<b>12 a</b>	

# Vragenlijst

## Vraag

Overige zaken

## Antwoord

\*Wanneer er een tussen verkoper en koper een mondelinge overeenkomst wordt overeengekomen zal dit worden vastgelegd in een koopovereenkomst Model NVM. Er is namelijk een schriftelijkheidsvereiste en hierdoor is er pas een overeenkomst als alle betrokken partijen de handtekening onder de koopovereenkomst gezet hebben. In de koopovereenkomst zullen de volgende clausules worden toegevoegd:

- Notariskeuze koper;
- asbestclausule;
- ouderdomsclausule;
- Artikel over de waarborgsom.
- Artikel over de informatie-/onderzoeksplicht.

De nadere uitwerking van deze clausule(s) zijn op te vragen bij de makelaar.

# Plattegrond



# Plattegrond



# Plattegrond

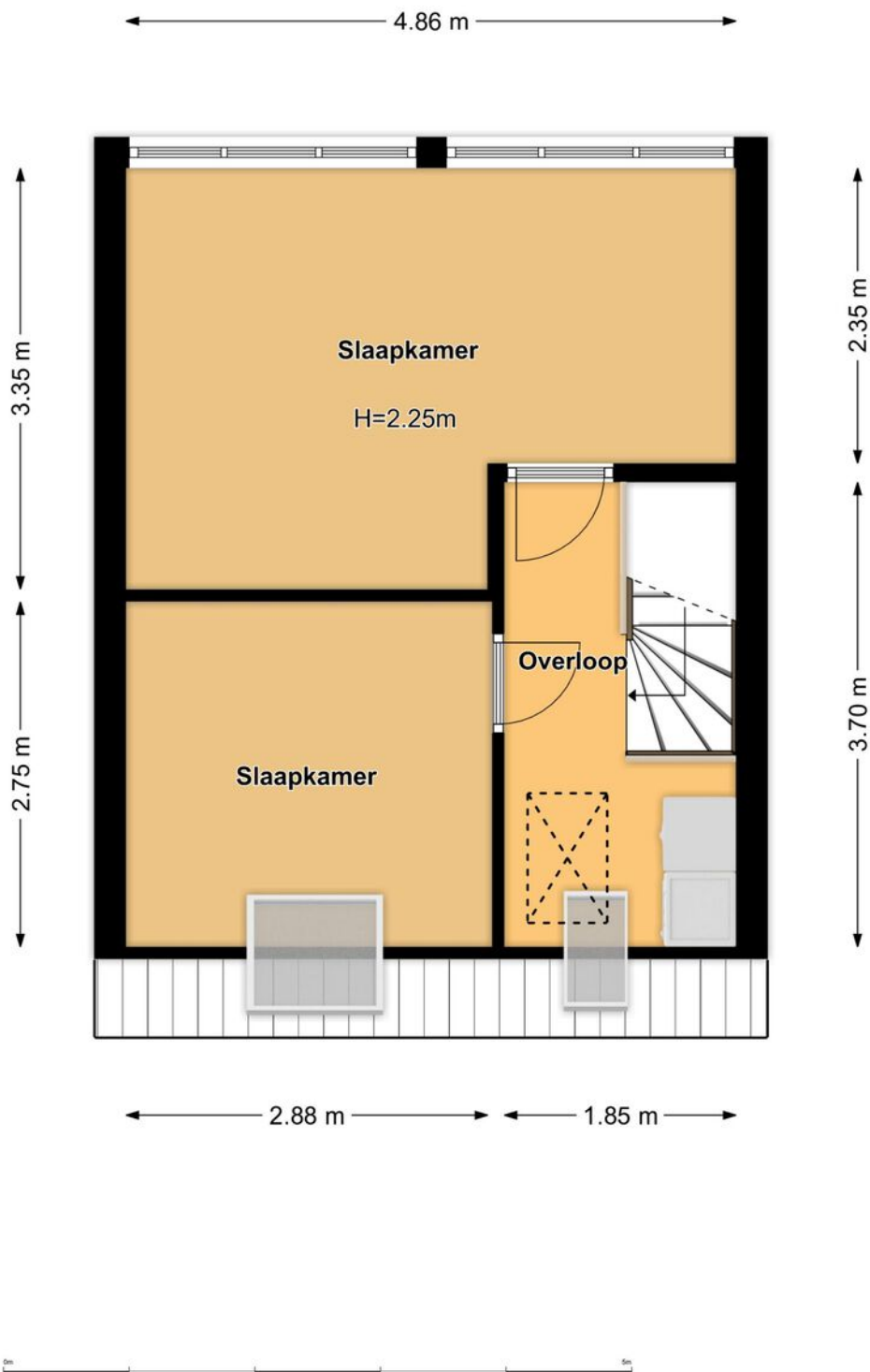

# Plattegrond

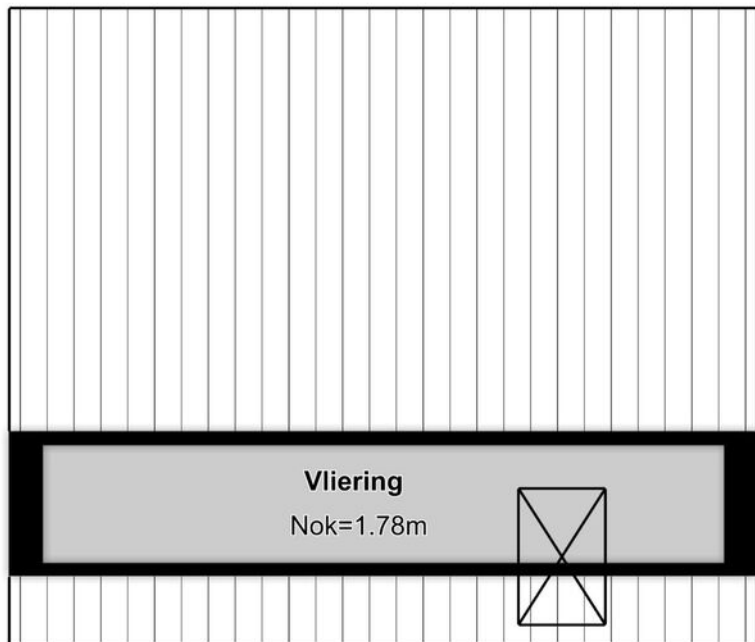

5.06 m

0.87 m



# Plattegrond

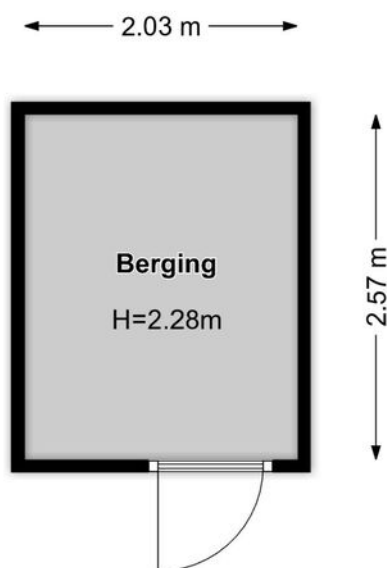

# Kadaster: Harderwijk

## Sectie F, perceel 983

Kadastrale kaart

Uw referentie: ---

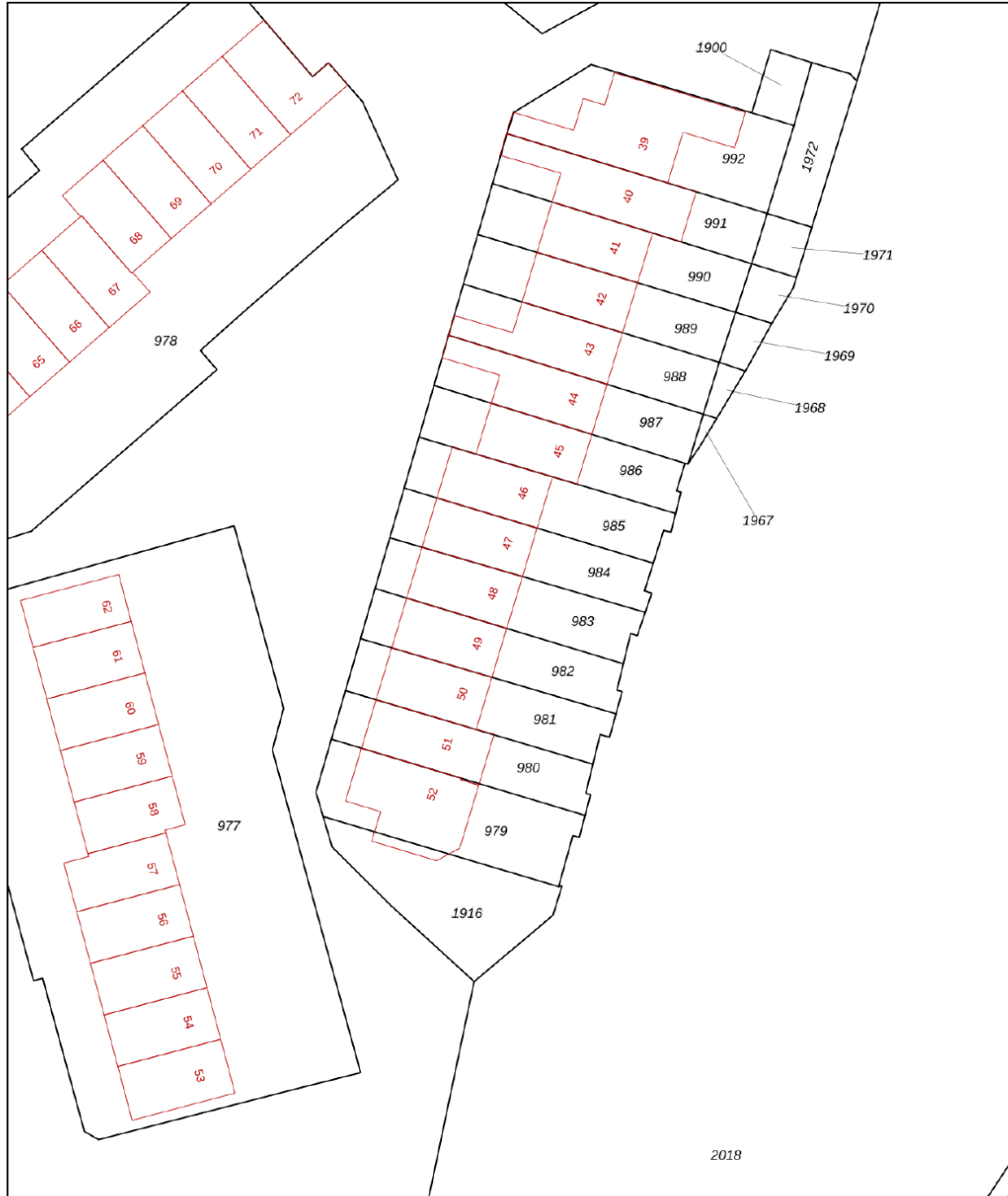

0 5 10 15 20 25m

12345	Deze kaart is noordgericht	Schaal 1: 500	
25	Perceelnummer	Kadastrale gemeente Harderwijk	
	Huisnummer	Sectie F	
—	Vastgestelde kadastrale grens	Perceel 983	
—	Voorlopige kadastrale grens		
—	Administratieve kadastrale grens		
—	Bebouwing		

Voor een eensluidend uittreksel, geleverd op 20 februari 2026  
De bewaarder van het kadaster en de openbare registers

Aan dit uittreksel kunnen geen betrouwbare maten worden ontleend.  
De Dienst voor het kadaster en de openbare registers behoudt zich de intellectuele eigendomsrechten voor, waaronder het auteursrecht en het databankenrecht.

# Wonen in Harderwijk

Harderwijk is een bruisende stad gelegen aan de rand van de Veluwe. Er is veel te beleven en te zien in Harderwijk. De schilderachtige en sfeervolle historische binnenstad is in 1969 tot beschermd stadsgezicht verklaard en telt een kleine honderd rijksmonumenten. In het algemeen staat Harderwijk bekend als open, ontspannen en ondernemend. Omringd door de uitgestrekte bossen van de Veluwe en aan de andere kant het water van de Randmeren.

Harderwijk is een acht eeuwen oude stad met uitstekende voorzieningen. Zo zijn er in Harderwijk 22 basisscholen, 4 middelbare scholen en één school voor het middelbaar beroepsonderwijs (MBO Landstede).

In zijn totaliteit heeft Harderwijk 48.859 inwoners (cijfers 2022). Harderwijk is een ondernemende stad en groeit nog steeds. Zo zijn er voor de toekomst diverse uitbreidingen gepland in Drielanden, Waterfront en het Stationsgebied.

Wil jij meer weten over Harderwijk? Lees dit dan op onze site:  
[www.vanderhoekmakelaardij.nl](http://www.vanderhoekmakelaardij.nl)

Harderwijk heeft de gemakken van een grote stad, maar de knusheid van een dorp.

*Beleef het in Harderwijk!*



# Over de wijk Stadsweiden

De populaire en kindvriendelijke woonwijk Stadsweiden ligt aan de rand van Harderwijk, direct aan het Wolderwijd. De wijk heeft een eigen winkelcentrum, diverse basisscholen, wijkcentrum "De Roef" (in 2022 nieuw geopend) en een dierenweide. De gezellige binnenstad van Harderwijk, het NS-station en het streekziekenhuis zijn allemaal in de nabije omgeving te vinden.

In 1977 is het winkelcentrum "Stadsweiden" gebouwd, hier zijn o.a. een Jumbo, Kruidvat, kapper, poelier, apotheek en een zonnestudio gevestigd.

De Wijk is goed te bereiken met de auto en het openbaar vervoer en ligt binnen het fietsnetwerk van Harderwijk.

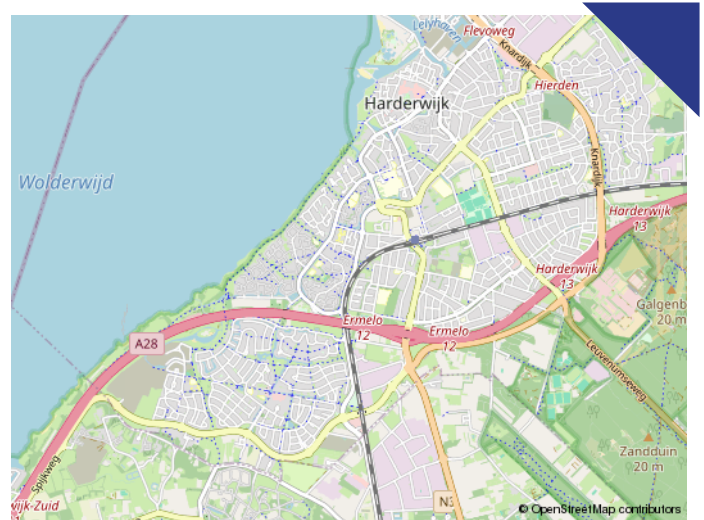

Van begin jaren '70 tot midden jaren '80 werd de wijk in verschillende fasen (blokken) gebouwd. Tot de bouw van Drielanden was het de grootste wijk van Harderwijk en telt momenteel circa 8.000 inwoners (cijfers 2021). 37% van deze 8.000 inwoners zijn gezinnen.

*Hondsdragmeen 48*

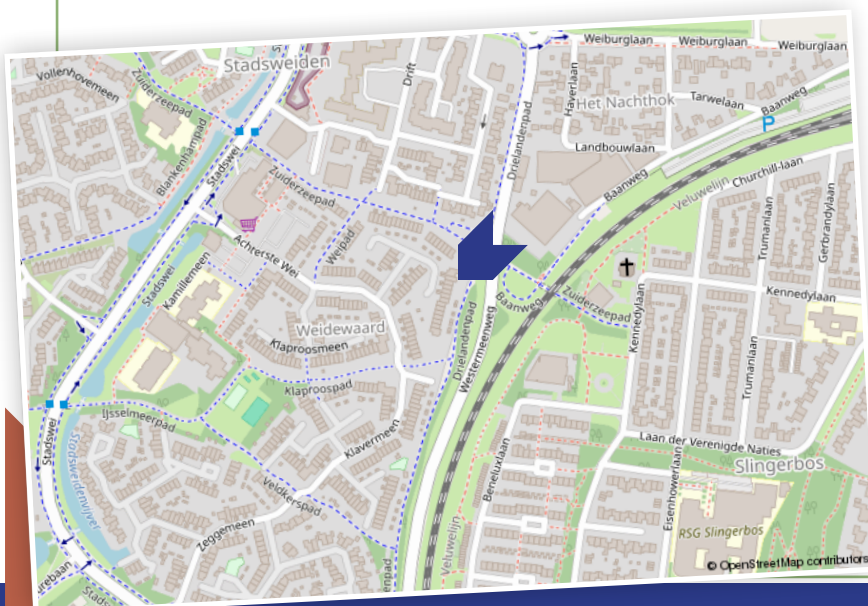

Stadsweiden is een geliefde wijk waar veel mensen langer dan gemiddeld blijven wonen.

# Veel gestelde vragen bij de aankoop van een woning en/of appartement:

## 1) Wanneer ben ik in onderhandeling?

Je bent in onderhandeling als de verkopende partij reageert op je bod door een tegenbod te doen.

Je bent echter nog niet in onderhandeling als de verkopende makelaar aangeeft dat hij jouw bod met de verkoper zal bespreken.

## 2) Mag een verkoopmakelaar doorgaan met bezichtigingen als er al over een bod onderhandeld wordt?

Ja, dat mag. Een onderhandeling hoeft namelijk nog niet tot een verkoop te leiden. Bovendien kan het zijn dat de verkoper graag wil weten of er meer belangstelling is. Overigens mag ook met meer dan één gegadigde tegelijk worden onderhandeld. Een NVM-makelaar moet dit wel duidelijk melden. Vaak zal de verkopende NVM-makelaar aan belangstellenden vertellen dat een pand, zoals dat heet, 'onder bod' is. Als belangstellende mag je dan wel een bod uitbrengen, maar de makelaar mag dan pas met jou in onderhandeling treden als de onderhandeling met de eerste geïnteresseerde beëindigd is. De NVM-makelaar doet geen mededelingen over de hoogte van de biedingen. Dit zou namelijk overbieden kunnen uitlokken.

## 3) Wanneer ik de vraagprijs bied, moet de verkoper de woning dan aan mij verkopen?

Nee. De Hoge Raad heeft bepaald dat de vraagprijs moet worden gezien als een uitnodiging tot het doen van een bod. Ook als je de vraagprijs biedt, kan de verkoper dus nog beslissen of hij jouw bod aanvaardt of niet, of dat hij zijn makelaar een tegenbod laat doen.

## 4) Kan de verkoper de vraagprijs van een woning tijdens de onderhandeling veranderen?

Ja, de verkoper kan besluiten de vraagprijs te verhogen of te verlagen. Daarnaast heb je als potentiële koper ook het recht tijdens de onderhandelingen je bod te verlagen. Zodra de verkopende partij een tegenbod doet, vervalt namelijk je eerdere bod.

## 5) Mag een NVM-makelaar tijdens de onderhandeling het systeem van verkoop wijzigen?

Ja, dat mag. Soms zijn er zo veel belangstellenden

die de vraagprijs bieden of benaderen, dat het moeilijk te bepalen is wie de beste koper is. In dat geval kan de verkopende makelaar – in overleg met de verkoper – besluiten de lopende onderhandelingen af te breken en de biedprocedure te wijzigen om vervolgens te kiezen voor bijvoorbeeld een inschrijvingsprocedure. Hierbij hebben alle bidders een gelijke kans om het hoogste bod uit te brengen. Alvorens het systeem te wijzigen, dient de makelaar uiteraard eerst de eventueel gedane toezeggingen na te komen.

## 6) Mag een NVM-makelaar een onrealistisch hoge prijs vragen voor een woning?

De verkoper bepaalt in overleg met zijn NVM-makelaar waarvoor hij zijn woning verkoopt. De koper kan onderhandelen over de prijs, maar de verkoper beslist.

## 7) Wat is een optie?

Optie in juridische zin geeft een partij de keuze om door een eenzijdige verklaring een koopovereenkomst met een andere partij te sluiten. Partijen zijn het dan wel eens over de voorwaarden van de koop, maar de koper krijgt bijvoorbeeld nog een week bedenktijd. Bij de aankoop van een nieuwbouwwoning is zo'n optie nog wel gebruikelijk. Bij het aankopen van een bestaande woning niet. Het begrip 'optie' wordt daarbij vaak ten onrechte gebruikt. Dan heeft het de betekenis van bepaalde toezeggingen die een verkopende NVM-makelaar kan doen aan een belangstellende koper tijdens het onderhandelingsproces. Zo'n toezegging kan bijvoorbeeld inhouden dat een belangstellende koper een paar dagen de tijd krijgt om na te denken over een bod. De makelaar van de NVM zal in de tussentijd proberen niet met een andere partij in onderhandeling te gaan. De belangstellende koper kan deze tijd gebruiken om een beter inzicht te krijgen in zijn financiering of in de gebruiksmogelijkheden van de woning. Een optie kun je niet eisen; de verkoper en de verkopende NVM-makelaar beslissen zelf of er in een onderhandelingsproces bepaalde toezeggingen worden gedaan.

### 8) Ik wil graag een optie of een toezegging dat ik de eerste koper ben, kan dat?

In principe is dit niet mogelijk. Het kan namelijk zijn dat een andere geïnteresseerde gelijk een voorstel wil neerleggen en/of het wil uit onderhandelen.

### 9) Moet de makelaar met mij als eerste in onderhandeling als ik de eerste ben die een afspraak maakt voor een bezichtiging?

Nee, als eerste bellen is geen garantie. Mogelijk is een kijker die later belde in de gelegenheid om eerder te bezichtigen. Een bezichtiging is voor zowel de kijker als de verkoper vrijblijvend. De verkopend makelaar bepaald samen met de verkoper de verkoopprocedure en met wie als eerste in onderhandeling wordt gegaan. Ook kan de verkoper besluiten dat meerdere kijkers een bod kunnen uitbrengen.

### 10) Hoe komt de koop tot stand?

Als verkoper en koper het eens zijn over de belangrijkste zaken (zoals de prijs, de opleveringsdatum en de ontbindende voorwaarden), dan legt de verkopende makelaar de afspraken schriftelijk vast in een koopakte. Ontbindende voorwaarden zijn hierin een belangrijk onderwerp. Je krijgt als koper niet automatisch een ontbindende voorwaarde. Wil je bijvoorbeeld een ontbindende voorwaarde voor de financiering, dan moet je dit melden bij het uitbrengen van je bod. Het is dan ook belangrijk dat de partijen het eens zijn over aanvullende afspraken en ontbindende voorwaarden voordat de koopakte wordt opgemaakt.

Zodra beide partijen de koopakte hebben ondertekend en de koper een afschrift van deze akte heeft ontvangen, treedt voor jou als particuliere koper de wettelijke bedenktijd van drie dagen in werking. Binnen deze tijd kun je als koper alsnog afzien van de aankoop. Doe je dit niet, zijn de financiën rond en vormen ook eventuele andere ontbindende voorwaarden geen obstakel meer, dan zal op de afgesproken opleveringsdatum de overdracht plaatsvinden bij de notaris.

### 11) Wat houdt de drie dagen bedenktijd voor de koper precies in?

De wettelijk vastgestelde drie dagen bedenktijd houdt in dat je als koper zonder opgave van redenen de koop kunt ontbinden. De bedenktijd van drie dagen gaat in zodra een kopie van de door alle partijen getekende koopovereenkomst aan de koper ter hand is gesteld. De bedenktijd kan langer duren dan drie dagen als deze eindigt op een zaterdag, zondag of algemeen erkende feestdag.

Hiervoor zijn regels opgesteld. De NVM-makelaar kan precies aangeven tot wanneer de bedenktijd loopt.

### 12) Wanneer vindt de bouwtechnische keuring plaats van de woning?

Als er een voorbehoud bouwkundige keuring is overeengekomen tijdens de onderhandeling is het gebruikelijk dat deze plaatsvindt na het mondeling overeenkomen van de koopprijs en voor het tekenen van de koopovereenkomst. Desgewenst kan dit eventueel als ontbindende voorwaarden worden opgenomen in de koopovereenkomst.

### 13) Valt de makelaarscourtage onder de 'kosten koper'?

Nee. Onder 'kosten koper' vallen de kosten die de overheid koppelt aan de overdracht van een woning. Dat zijn de overdrachtsbelasting, de notarijskosten voor het opmaken van de leveringsakte en de kosten voor het inschrijven daarvan in de registers. Daarnaast dient de koper rekening te houden met de (notaris)kosten voor de opmaak en inschrijving van de hypotheekakte. Heeft de verkopende partij een makelaar ingeschakeld om de woning te verkopen, dan komen de kosten hiervan voor zijn rekening. De verkopende makelaar is immers belangenbehartiger van de verkoper en niet van jou als koper. Om deze reden is het doorgaans ook verstandig om zelf een makelaar in te schakelen. De makelaarscourtage voor een aankopende makelaar komt wel voor rekening van de koper.

### 14) Mag ik als koper advies van de verkopende makelaar verwachten?

De verkopende makelaar vertegenwoordigt de belangen van de verkoper. Hij zal de verkoper adviseren tijdens het verkoopproces. De verkopende makelaar kan en mag daarom niet tegelijkertijd jouw belangen behartigen. Als je dus begeleiding en advies wilt tijdens het aankoopproces, dan is het verstandig zelf een aankopende NVM-makelaar in te schakelen.



# Bijkomende voorwaarden aan- / verkoop woning/appartement.

## **Informatieplicht\onderzoeksplicht**

De informatielijst is in de eerste plaats bedoeld om eventuele gegadigden voor het onderhavige perceel in kennis te stellen van aan de verkoper bekende onzichtbare gebreken. In veel gevallen zullen er mogelijk ook zichtbare gebreken of andere bijzonderheden gemeld zijn. Dit dient zuiver te worden beschouwd als extra informatie, welke uitsluitend is bedoeld om vervelende verrassingen achteraf te voorkomen. In geen geval kan daaruit de conclusie worden getrokken dat het object voor 100% in orde is. De koper heeft een eigen verantwoordelijkheid op grond van zijn onderzoeksplicht. Hij mag er niet klakkeloos van uit gaan dat de verkoper verantwoordelijk is voor een optimale conditie van het pand. Gegadigden voor het object hebben de mogelijkheid het pand te laten inspecteren door een door hen aan te wijzen deskundige (bijvoorbeeld een eigen makelaar of een bouwkundige).

## **Waarborgsom\bankgarantie**

Tot zekerheid voor de nakoming van zijn verplichtingen dient de koper uiterlijk zes weken na de mondelinge koop een waarborgsom te storten of een bankgarantie te stellen bij de notaris ter grootte van 10% (tien procent) van de overeengekomen koopsom.

## **Model koopovereenkomst en tot stand komen van de overeenkomst**

De koopovereenkomst zal schriftelijk worden vastgesteld in Model koopovereenkomst (model 2018) van de NVM, een blanco exemplaar is bij ons kantoor ter inzage. De koopovereenkomst komt pas tot stand zodra de koopakte door zowel koper als verkoper is ondertekend.

## **Voorbehoud van financiering**

Wanneer er boven de vraagprijs wordt geboden, realiseert koper zich dat dit niet de reële actuele waarde van de woning zou kunnen zijn. Er zal in de koopakte, mocht er sprake zijn van een ontbindende voorwaarde van financiering, een bedrag van maximaal 'de vraagprijs' worden opgenomen. Dit betekent dat koper het verschil tussen de koopsom en de vraagprijs uit eigen middelen zal moeten betalen.

## **Werkelijke grootte van het gekochte:**

Verskil tussen de opgegeven en de werkelijke grootte verleent aan geen der partijen enig recht. De makelaar noch de opdrachtgever geniet enige aansprakelijkheid hiervoor. Het staat de koper vrij om de woning voor de transactie zelf op te meten. Hiervoor zal ook een artikel in de koopovereenkomst worden opgenomen.

## **Notariskeuze koper**

De keuze voor de notaris is voorbehouden aan de koper, echter met de volgende restricties:

1. De meerkosten die een door de koper geselecteerde notaris in rekening brengt voor het doorhalen van de hypotheek van de verkoper (royementsakte) ten opzichte van het gangbare bedrag voor het doorhalen van de hypotheek van de verkoper van € 250,-- inclusief BTW en kadasterkosten (per door te halen hypotheek met een maximum van 2 doorhalingen) komen voor rekening van koper.
2. Indien de notaris andere ongebruikelijke kosten (administratiekosten, dossierkosten etc.) aan verkoper doorberekent, komen deze ook voor rekening van de koper.
3. Indien koper op het moment van ondertekening van de koopovereenkomst nog geen keuze heeft gemaakt voor een notaris, dan wordt de notariskeuze open gelaten. Koper dient echter binnen uiterlijk 7 werkdagen na ondertekening van de koopovereenkomst aan de makelaar van de verkoper kenbaar te maken bij welke notaris de akte van levering gepasseerd dient te worden. Indien koper niet binnen 7 werkdagen na ondertekening van de koopovereenkomst de notariskeuze aan de makelaar van de verkoper kenbaar heeft gemaakt, kiest verkoper een notaris. De notariskosten blijven ook in dit geval voor rekening van koper.
4. Bij een notariskeuze buiten de straal van 10 kilometer zal de makelaar de inspectie van de woning en de meterstanden opname verzorgen, maar niet bij de overdracht aanwezig zijn.



# Zelf ook verkopen?

Haal het maximale uit de verkoop van jouw woning/appartement.

Je wilt jouw huis verkopen en natuurlijk voor de beste prijs, aan de beste koper. Tijdens de verkoop van een huis zijn er heel wat zaken waarbij stilgestaan moet worden. Welke verkoopstrategie past het beste bij jou en bij jouw huis? Hoe onderhandel je over de prijs? Wat zijn de valkuilen? Bij een verkoopproces komen dus een groot aantal factoren kijken. Wij hebben hier meer dan 70 jaar ervaring in en ondersteunen je graag bij een snelle en succesvolle verkoop. Wij zorgen ervoor dat jij het maximale uit de verkoop jouw woning haalt.

Wij verzorgen geheel GRATIS een waardebeoordeling van jouw huidige woning!

*U vindt ons kantoor hier*

Wat kan je van ons verwachten:

- persoonlijk en vrijblijvende eerste verkoopgesprek;
  - professionele aanpak van de verkoop;
  - het maken van een goede presentatie;
  - op tijd de juiste adviezen;
  - exclusieve behartiging van jouw belangen;
  - verkoop afgestemd op de marktsituatie;
  - vermelding op internet, [www.funda.nl](http://www.funda.nl) en [www.vanderhoekmakelaardij.nl](http://www.vanderhoekmakelaardij.nl);
  - schriftelijke vastlegging van de gemaakte afspraken;
  - persoonlijke aandacht en begeleiding;
  - bezichtigingen;
  - terugkoppeling van de resultaten;
  - opmaken en toelichten van de koopovereenkomst;
  - oplevering van de woning;
  - ondersteuning bij de juridische overdracht van de woning;
- 
- passende nazorg.  
Vanzelfsprekend krijg je de aandacht en de tijd die je mag verwachten bij de verkoop van jouw woning.



Van der Hoek Makelaardij

Hogeweg 2, 3841 KV Harderwijk  
[info@vanderhoekmakelaardij.nl](mailto:info@vanderhoekmakelaardij.nl)  
+31 (0) 341 - 41 22 41

# Maak kennis met ons team van professionals!



**JAN PETER VAN DEN BRINK**  
Register makelaar / Taxateur



**URSELA ENGBERSEN**  
Assistent makelaar



**STEF SCHUIL**  
Kandidaat makelaar



**SYLVIA KEIJZER - LUITING**  
Medewerker binnendienst  
afdeling verhuur



**ESTHER NICOLAI - TER STEEG**  
Medewerker binnendienst



**JULIA VAN LOSENOORD**  
Medewerker binnendienst  
afdeling verhuur

Wij zijn erop gericht het voor jou zo gemakkelijk mogelijk te maken

# Woon jij hier binnenkort?

info@vanderhoekmakelaardij.nl

+31 (0) 341 – 41 22 41

Wat is jouw  
woning waard?

Wij verzorgen geheel **GRATIS** een  
vrijblijvende waardebeoordeling!



Van der Hoek Makelaardij

Hogeweg 2, 3841 KV Harderwijk  
info@vanderhoekmakelaardij.nl  
+31 (0) 341 – 41 22 41

VANDERHOEKMAKELAARDIJ.NL