

TE KOOP

Spoorlaan 8
Bussum

www.wvmakelaardij.nl







OMSCHRIJVING

ALGEMENE OMSCHRIJVING

Gelegen aan de rand van woonwijk 'Het Spiegel', in rustig, doodlopend laantje gelegen uitgebouwde 2-onder-1-kapwoning met vrijstaande houten tuinhuis. De vele karakteristieke stijlkenmerken uit de bouwtijd zijn goed bewaard gebleven. De woning is voorzien van een vernieuwd pannendak.

LOCATIE

Op loopafstand bevindt zich onder andere het gezellige centrum van Bussum met de vele winkels, restaurants en terrasjes, diverse scholen, kinderopvang, het NS-station Bussum-Zuid, de heide, sportcentrum 'De Zandzee' met zwembad en sportschool en diverse uitvalswegen richting Amsterdam, Utrecht, Hilversum en luchthaven Schiphol.

BEGANE GROND

Entree, vestibule, royale hal, toilet met fontein, keuken aan de achterzijde met deur naar de achtertuin, woonkamer én eetkamer met openslaande deuren naar de heerlijke achtertuin op het zuidwesten. De woning is aan de achterzijde uitgebouwd ten gunste van een slaapkamer. Vanuit de hal is er toegang tot de ruime kelder.

EERSTE VERDIEPING

Overloop, twee royale slaapkamers, waarvan de grootste slaapkamer zich aan de voorzijde bevindt met balkon. De tweede ruime slaapkamer is gelegen aan de achterzijde, net zoals de 3e kleinere slaapkamer. De badkamer welke is voorzien van ligbad met douche, wastafelmeubel en toilet, alsmede wasmachine/-drogeraansluiting.

TWEEDE VERDIEPING

Ruime zolderverdieping met overloop en openslaande deuren naar het balkon op het westen. Er zijn 2 grote slaapkamers, waarvan de grootste aan de voorzijde ligt en de kleiner aan de achterzijde, die momenteel in gebruik is als werkkamer.

TUIN

De zonnige achtertuin is gelegen op het zuidwesten. In de achtertuin staat een houten tuinhuis.

BIJZONDERHEDEN

- > Woonoppervlakte 146 m² - BBMI-ingemeten
- > Karakteristieke woning op fijne locatie vlakbij de voorzieningen
- > Kindvriendelijke buurt
- > Parkeren in de straat met bewonersvergunning
- > Vernieuwd pannendak met 11 zonnepanelen

Oplevering in overleg

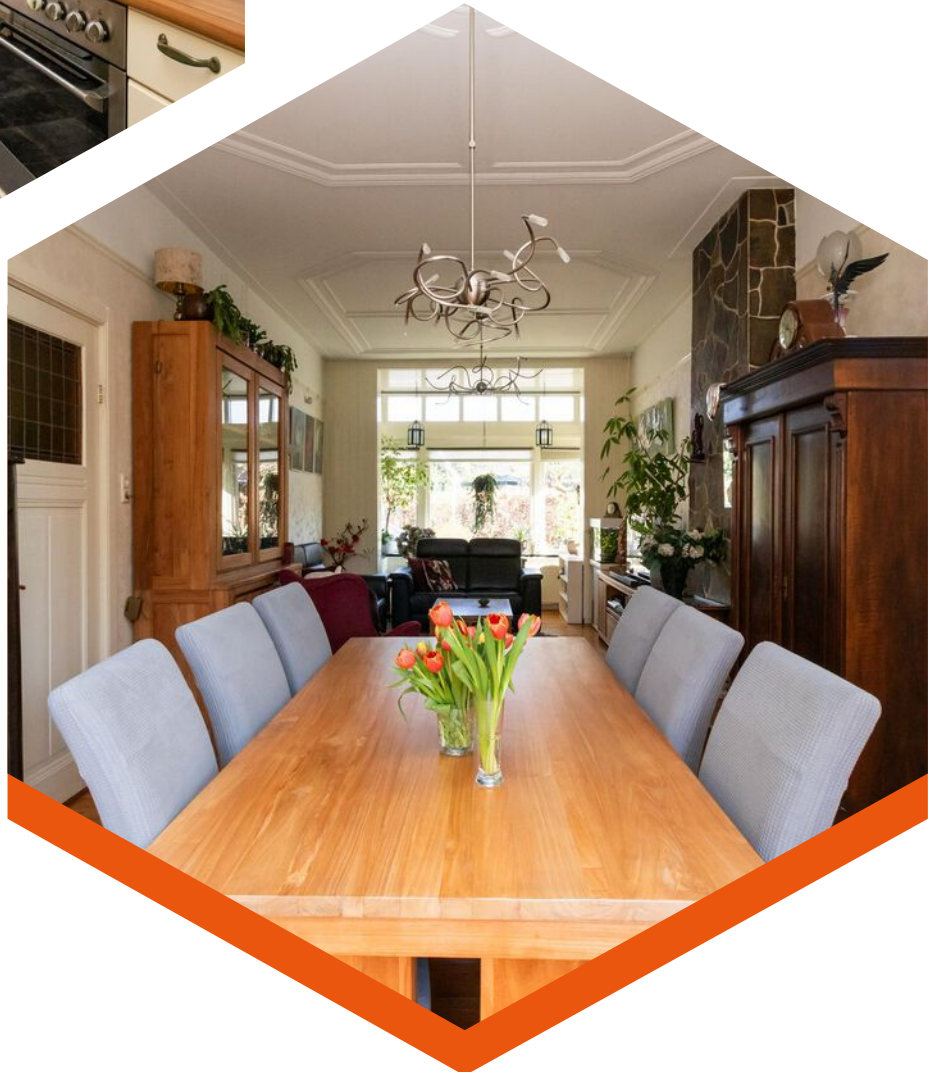



Kenmerken

Bouwjaar	1906
Soort	eengezinswoning
Kamers	7
Inhoud	577 m ³
Woonoppervlakte	146 m ²
Perceeloppervlakte	240 m ²
Overige inpandige ruimte	10 m ²
Gebouw gebonden buiten ruimte	3 m ²
Externe bergruimte	7 m ²
Verwarming	c.v.-ketel
Isolatie	dakisolatie, muurisolatie, vloerisolatie, gedeeltelijk dubbel glas



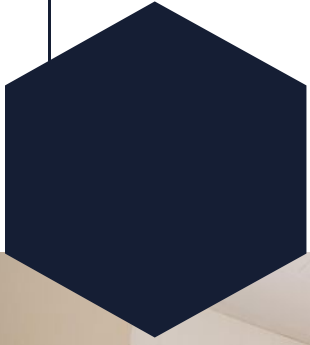





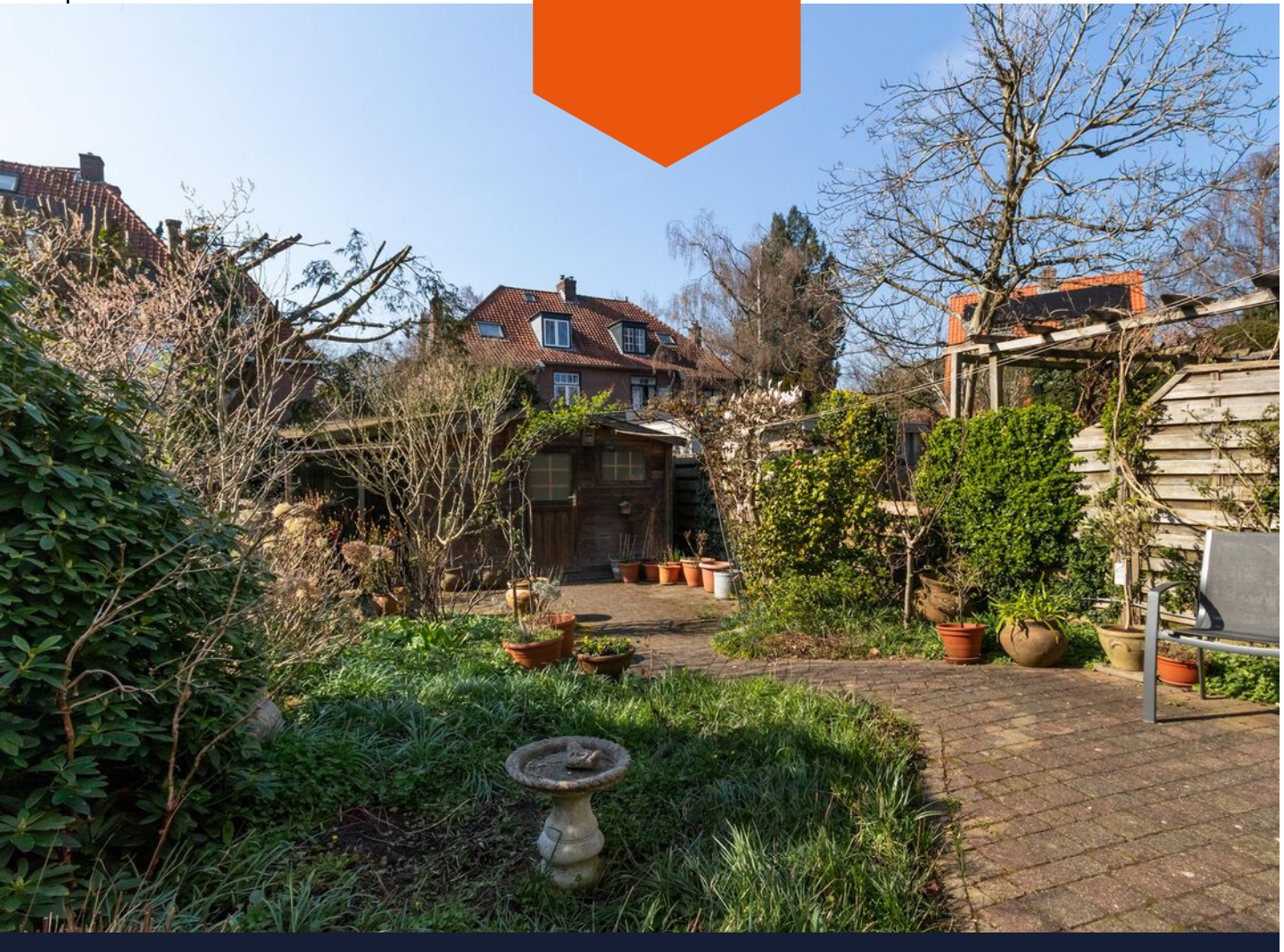



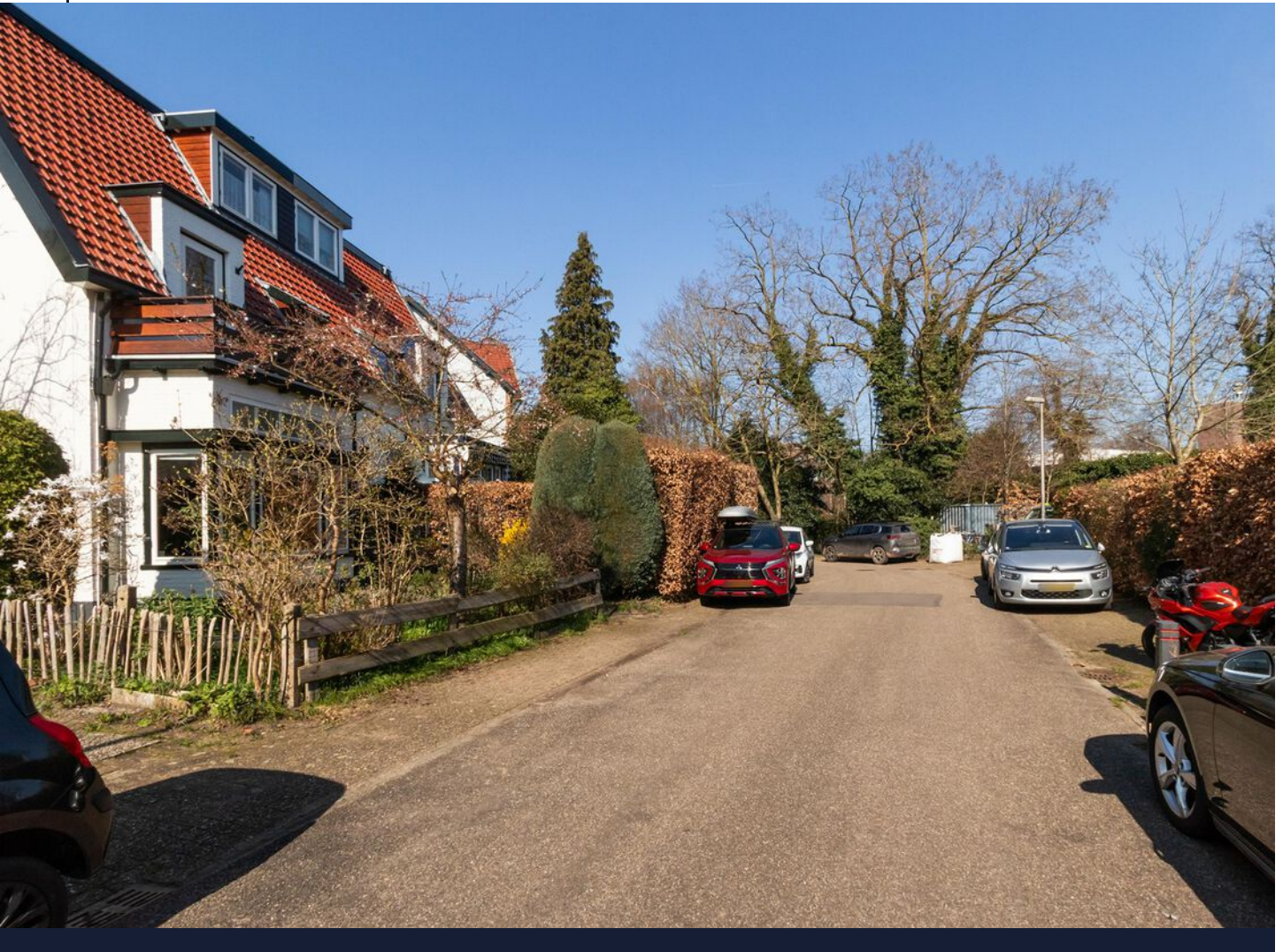

Locatie op de kaart

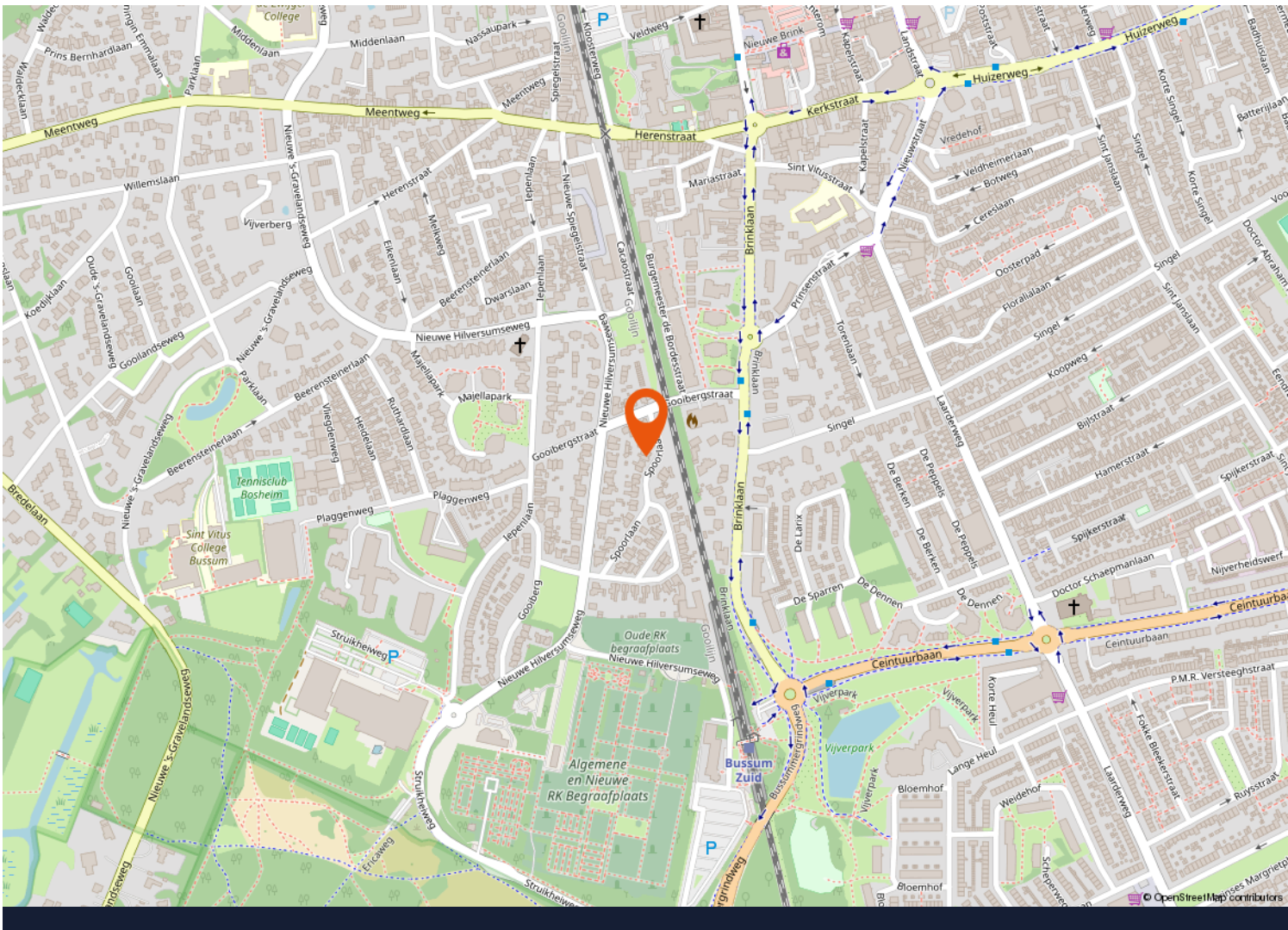
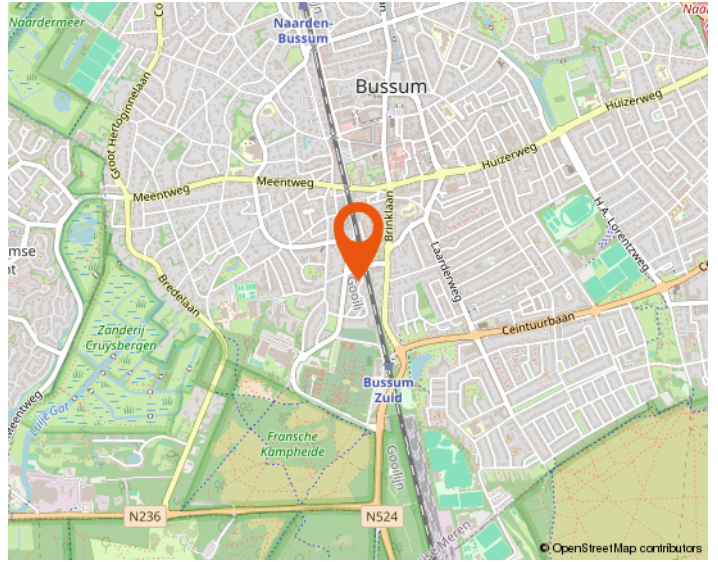
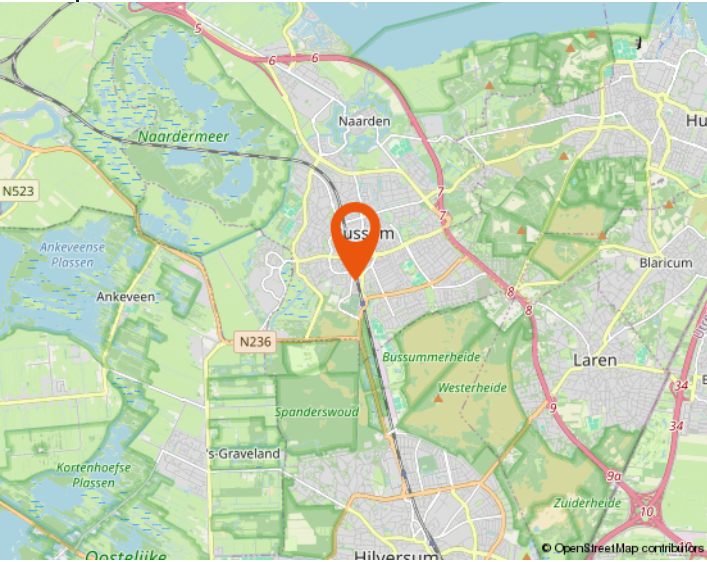

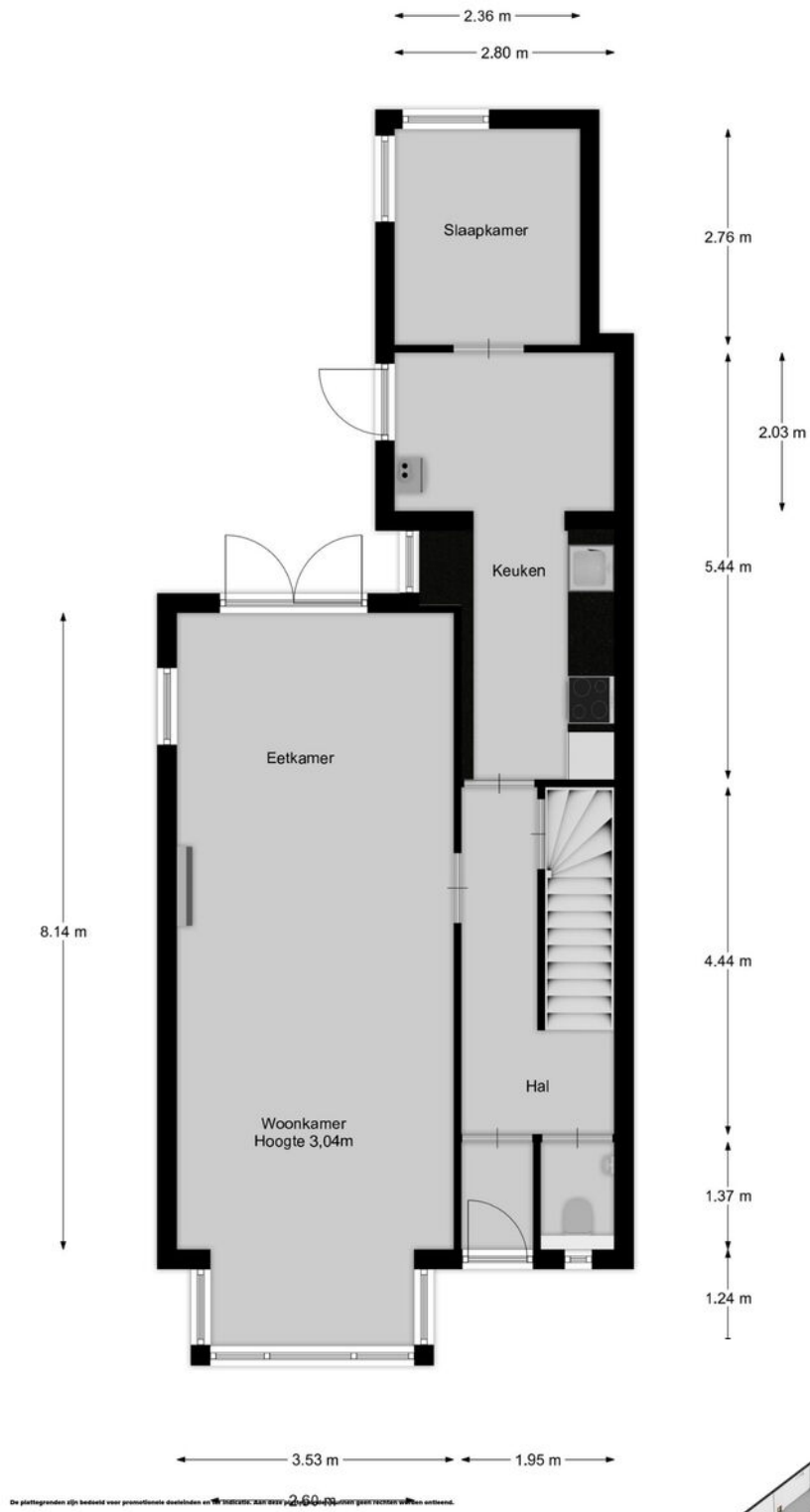

De plattegronden zijn bedoeld voor promotionele doeleinden en zijn niet bindend. Aan alle plattegronden kunnen geen rechten worden ontleend.

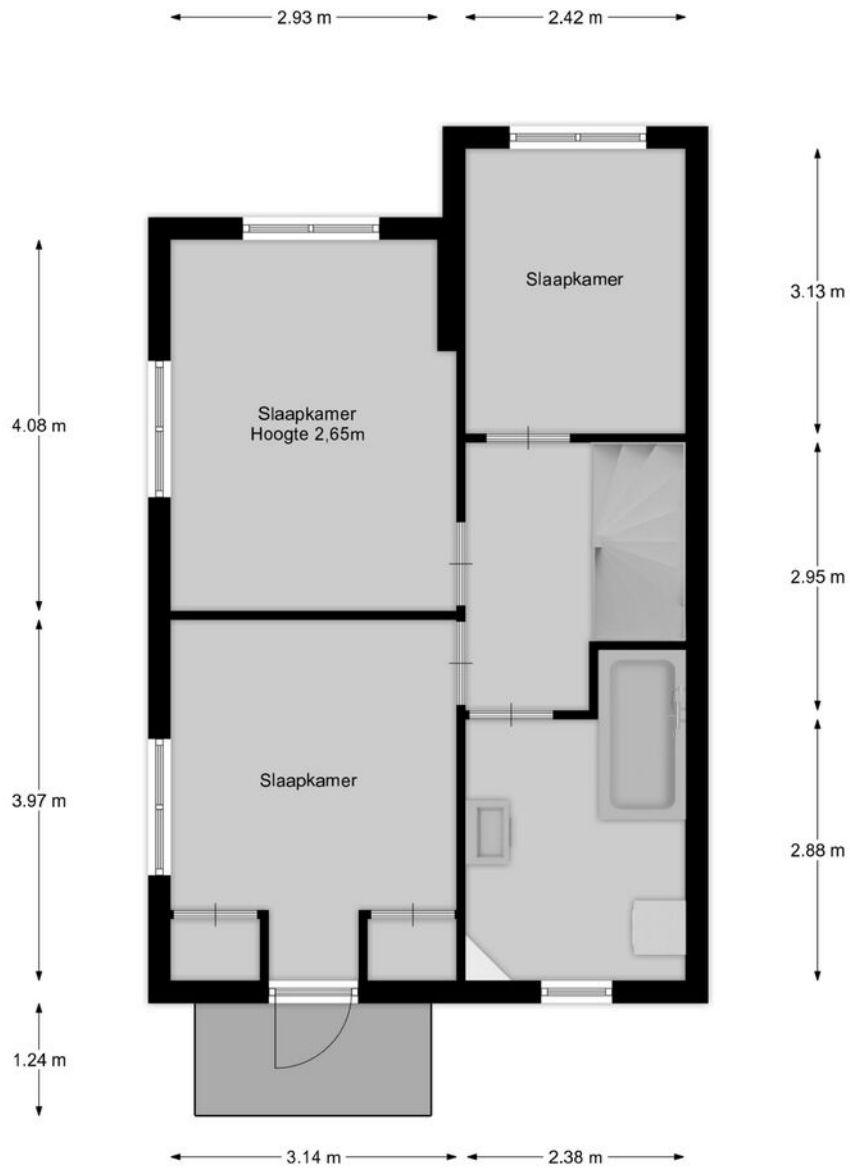

De plattengronden zijn bedoeld voor promotionele doeleinden en ter indicatie. Aan deze plattengronden kunnen geen rechten worden ontleend.



De plattengronden zijn bedoeld voor promotionele doeleinden en ter indicatie. Aan deze plattengronden kunnen geen rechten worden ontleend.

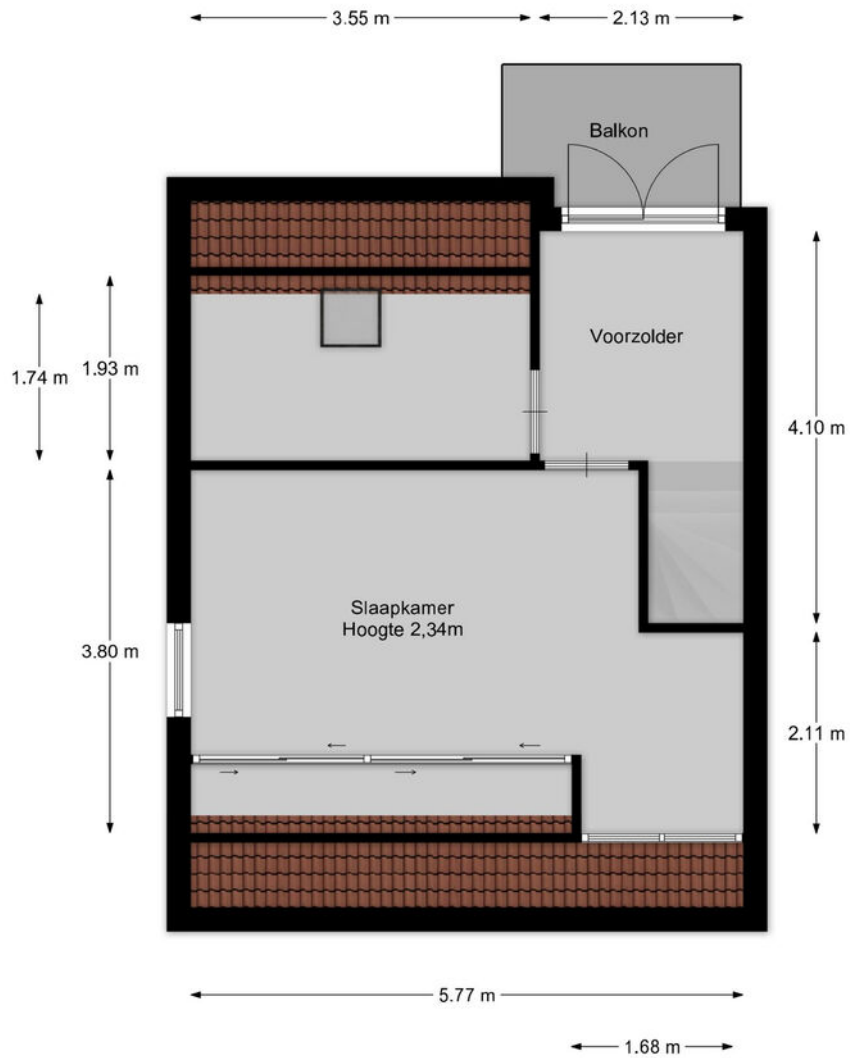

De plattegronden zijn bedoeld voor promotionele doeleinden en ter indicatie. Aan deze plattegronden kunnen geen rechten worden ontleend.



De plattegronden zijn bedoeld voor promotionele doeleinden en ter indicatie. Aan deze plattegronden kunnen geen rechten worden ontleend.

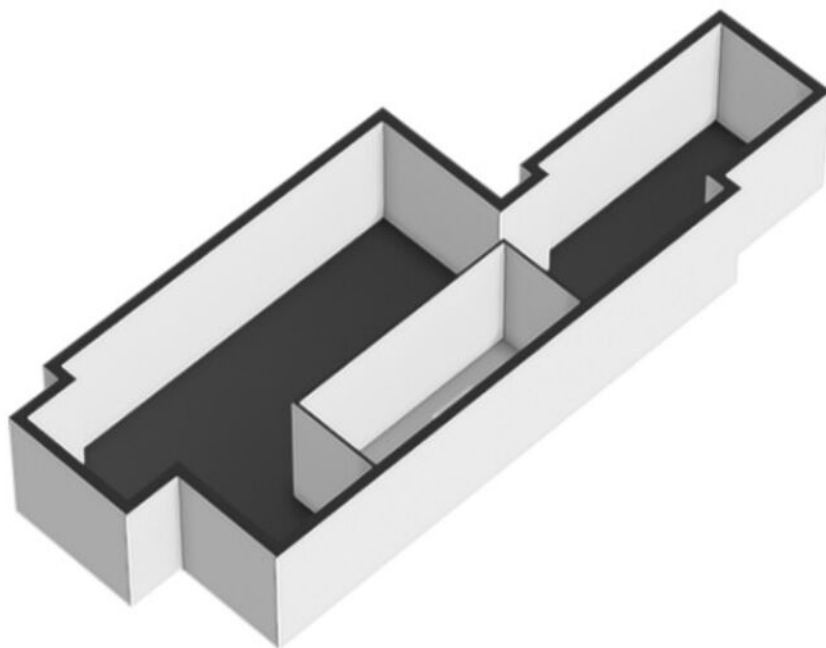

De plattegronden zijn bedoeld voor promotionele doeleinden en ter inc
deze plattegronden kunnen geen rechten worden ontleend.

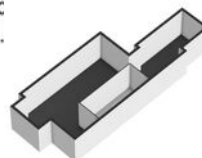

De plattegronden zijn bedoeld voor promotionele doeleinden en ter inc. Aan
deze plattegronden kunnen geen rechten worden ontleend.

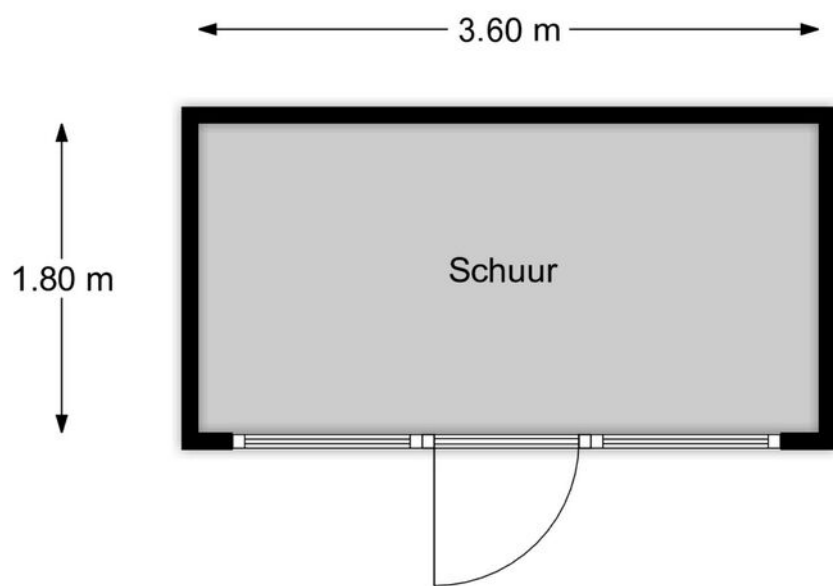

De plattegronden zijn bedoeld voor promotionele doeleinden en ter indicatie. Aan deze plattegronden kunnen geen rechten worden ontleend.



De plattegronden zijn bedoeld voor promotionele doeleinden en ter indicatie. Aan deze plattegronden kunnen geen rechten worden ontleend.



Westeneng Verbeek Makelaardij

Wie zijn wij

Bij Westeneng Verbeek Makelaardij werken wij met een gedreven team van professionals, waar iedereen zijn expertise toevoegt om dagelijks het beste resultaat voor onze opdrachtgevers te behalen. Onze werkwijze is eigenlijk heel simpel. Wij doen wat we leuk vinden en behandelen u zoals wij zelf behandeld willen worden. Dat deze aanpak werkt en succesvol is, blijkt uit het aantal transacties en de uiteindelijke waardering van onze opdrachtgevers. Wij scoren gemiddeld een 9,1 en daar zijn wij eigenlijk best heel trots op!

Vanuit onze vestigingen in Hilversum, Bussum, Baarn en Wijdmeren, staan wij met onze beide benen op de grond en midden in ons werkgebied. Het Gooi is waar we elke wijk en buurt kennen. Misschien nog wel belangrijker: we kennen elke straat en heel veel huizen. En die kennis en ervaring in combinatie met ons grote netwerk maakt ons een goede makelaar!

Onze visie

Op de Gooise woningmarkt zijn bijna honderd makelaarskantoren. Wij zijn ervan overtuigd op een onderscheidende manier te werken. De kernwaarden van ons kantoor zijn betrouwbaar, actief en persoonlijk. Het lidmaatschap van de NVM, de actieve benadering van de woningmarkt én de verschillende karakters van de makelaars, maken ons uniek. Mede hierdoor zijn wij doorgegroeid tot een toonaangevende makelaar.

De uitstekende locaties van de 4 vestigingen in Hilversum, Bussum, Baarn en Wijdmeren, biedt ons de mogelijkheid om het aanbod te presenteren zoals geen andere makelaar dat kan. Door de combinatie van kwalitatief goede dienstverlening met moderne technologie, brengen wij kopers en verkopers met succes bij elkaar.

De afgelopen twaalf jaar worden wij dagelijks op verschillende punten beoordeeld door onze opdrachtgevers. Met trots kunnen wij zeggen dat wij een bijzonder hoge score hebben! De individuele referenties zijn na te lezen op onze website.

Mogen wij uw makelaar zijn?

De zoektocht naar een makelaar begint vaak op Google. 'Huis verkopen' of 'waarom een aankoopmakelaar' zijn de eerste stappen van het nieuwe avontuur. U komt op de site van de makelaar en dan? Is de ervaring doorslaggevend, kijkt u naar het aanbod, of spreekt het verkoopverhaal u aan? Kiest u een groot kantoor of juist toch dat kleinere waar u geen nummer bent?

Westeneng Verbeek Makelaardij is in 2010 begonnen met letterlijk één appartement in de etalage. Betrouwbaar, actief en persoonlijk zijn vanaf het begin de kernwaarden geweest van ons kantoor. Na het openen van de tweede vestiging in 2020 en de derde in 2022, zijn dit nog steeds de belangrijkste eigenschappen van onze dienstverlening. Duidelijke afspraken, persoonlijke aandacht, een uniek stappenplan en een zeer professioneel team!

De kennismaking met ons kantoor begint altijd met een persoonlijk en vrijblijvend gesprek, gevolgd door een duidelijk advies, waarna u kunt beslissen of wij uw makelaar mogen worden. Begint uw nieuwe avontuur hier?



WESTENENG VERBEEK MAKELAARDIJ

BUSSUM | HILVERSUM | WIJDEMEREN | BAARN | WVMAKELAARDIJ.NL



Arwin Westeneng



Michiel Verbeek



Margriet Post-Goedemoed



Leonie Veen-Houtkamp



Marc te Pas



Marie Jose van Klooster



Monica Tournier



Charlotte Kamp



Tamara Steenkamer



Elisa Hummeling



Iris Brug



WESTENENG VERBEEK MAKELAARDIJ

HILVERSUM | BUSSUM | WIJDEMEREN



Groest 22
1211 EC HILVERSUM
035-6319191



Kapelstraat 18
1404 HX BUSSUM
035-2200012



Meenthof 45
1241 CZ KORTENHOEF
035-6562624

www.wvmakelaardij.nl

info@wvmakelaardij.nl

