



Prins Hendriklaan 146, 3743 KD Baarn

Vraagprijs € 450.000,- k.k.

**Bos Makelaardij o.g.
Bosstraat 11
3742 CK, BAARN
Tel: 035-5415141
E-mail: info@bos-makelaardij.nl
www.bos-makelaardij.nl**

Omschrijving

Ruim, licht en comfortabel wonen op een toplocatie in Baarn!

Aan de geliefde Prins Hendriklaan, op korte afstand van het centrum, vindt u dit verrassend ruime 3-kamerappartement (ca. 85 m²) op de eerste verdieping van het kleinschalige appartementencomplex Baarnsteyn. Het appartement beschikt over een ruim balkon aan de voorzijde van ca. 9 m², een zeer royale berging van ca. 16 m² en is bereikbaar per lift. Het appartement biedt een prettige en speelse indeling met veel lichtinval en een fraai uitzicht over de groene omgeving.

De ligging is bijzonder gunstig: aan een lommerrijke laan met het NS-station, het centrum en het bos op korte loopafstand.

Dit appartement is ideaal voor senioren, die op zoek zijn naar een 'gelijkvloerse' woning op een centrale plek.

INDELING

Via de afgesloten centrale entree met lift bereikt u het appartement op de eerste verdieping.

Entree, hal v.v. meterkast en toegang tot de verschillende vertrekken. Openslaande deuren naar de royale en heerlijk lichte woonkamer (ca. 32 m²) v.v. inbouwkast, laminaatvloer en deur naar het op het zuiden gelegen overdekte balkon met prachtig uitzicht. Aangrenzend bevindt zich een ruime slaapkamer aan de voorzijde, die eveneens toegang heeft tot het balkon. Desgewenst kan de tussenwand worden verwijderd, waardoor een nog grotere woonkamer ontstaat / een woonkeuken gerealiseerd kan worden.

De tweede slaapkamer beschikt over een grote glaspui met extreem diepe vensterbank, wat zorgt voor een prettige lichtinval en een prachtig uitzicht. Ook de keuken heeft een grote raampartij en biedt mogelijkheden om een moderne keukenopstelling te realiseren. De badkamer is voorzien van een ligbad/douche, wastafelmeubel en handdoekenradiator.

Het appartement is grotendeels v.v. een laminaatvloer.

In de onderbouw bevindt zich de zeer ruime en praktische berging.

De Prins Hendriklaan is een geliefde, lommerrijke laan aan de rand van het centrum van Baarn. Winkels, restaurants en terrasjes liggen op korte loopafstand, evenals het NS-station. Ook de bossen van Lage Vuursche en Kasteel Groeneveld bevinden zich op korte fietsafstand. Daarnaast zijn de uitvalswegen richting onder andere de A1 en A27 goed bereikbaar. In de directe omgeving is voldoende parkeergelegenheid.

Dit is een ruim en licht appartement op een uitstekende locatie in Baarn, met een fijne buitenruimte en veel mogelijkheden om het geheel naar eigen wens in te richten.

Wilt u comfortabel wonen op een centrale plek? Maak dan snel een afspraak voor een bezichtiging en ervaar zelf de ruimte en ligging van dit appartement.

De Vereniging van Eigenaren (VvE) is actief en gezond.

De servicekosten bedragen per maand €309,02 plus €165,= voorschot CV.

Het appartement kan per direct opgeleverd worden.

Niet-zelf-bewoningsclausule van toepassing.

Vraagprijs € 450.000,= k.k.

Kenmerken

Vraagprijs	€ 450.000,00
Soort	Appartement
Open portiek	Nee
Aantal kamers	3 kamers waarvan 2 slaapkamer(s)
Inhoud woning	274 m ³
Gebruiksoppervlakte woonfunctie	85 m ²
Soort appartement	Portiekflat
Bouwjaar	1970
Ligging	In woonwijk, vrij uitzicht, in bosrijke omgeving
Tuin	Geen tuin
Garage	Geen garage
Energie label	D
Verwarming	Blokverwarming
Isolatie	Geen isolatie
Voorzieningen	TV kabel, Lift, Natuurlijke ventilatie

Locatie

Prins Hendriklaan 146
3743 KD BAARN



Foto's



Foto's



Foto's

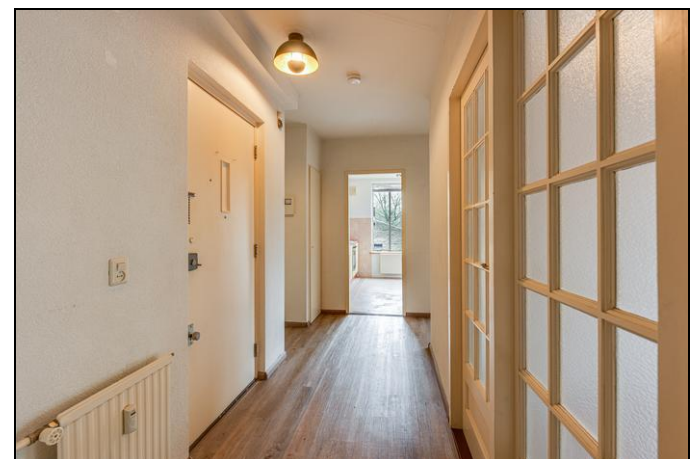

Foto's



Foto's



**Appartement
kopen zonder
zorgen?**

Kies voor een
NVM-aankoopmakelaar.



 **Zeker weten.**

Plattegrond

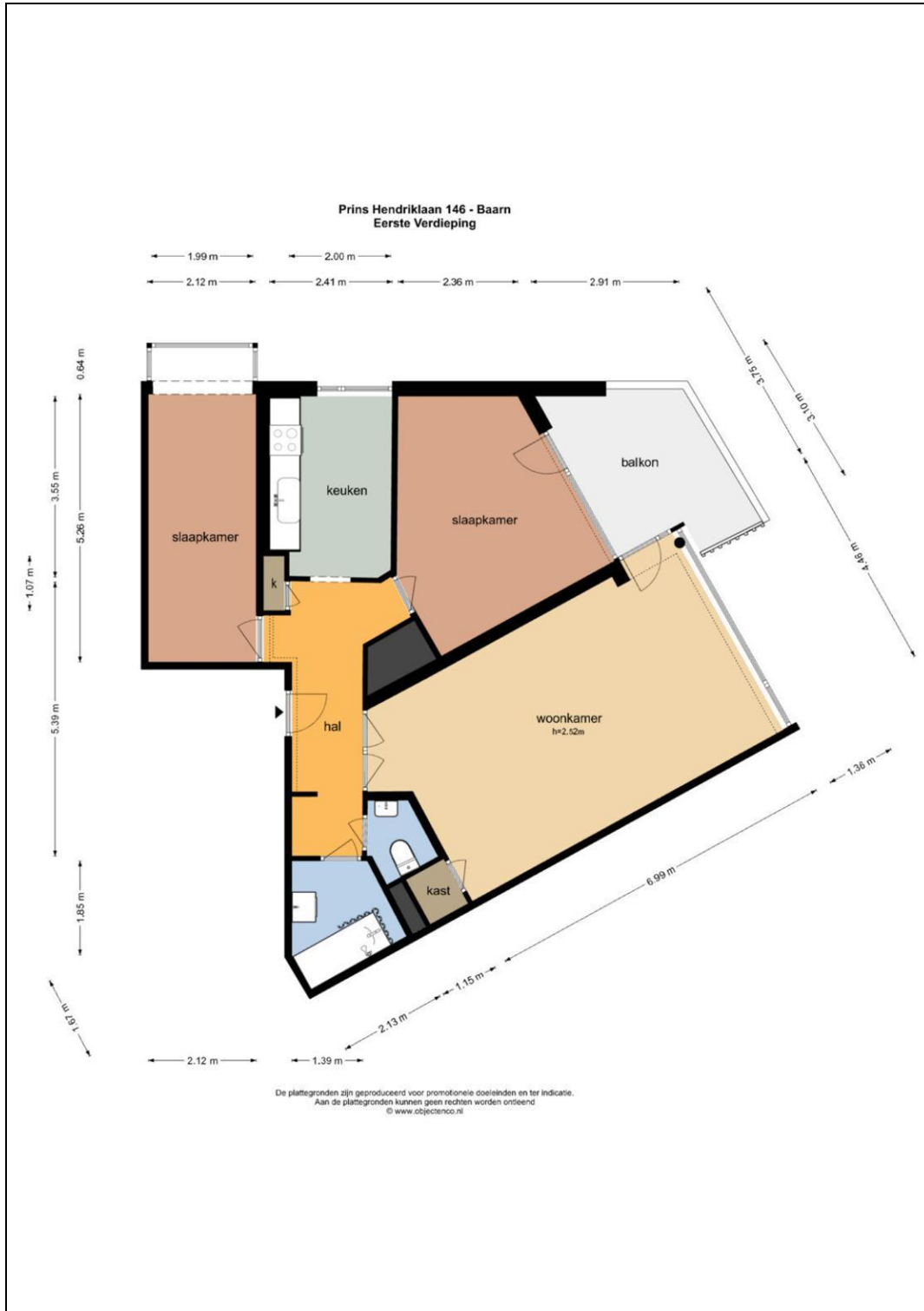

Plattegrond

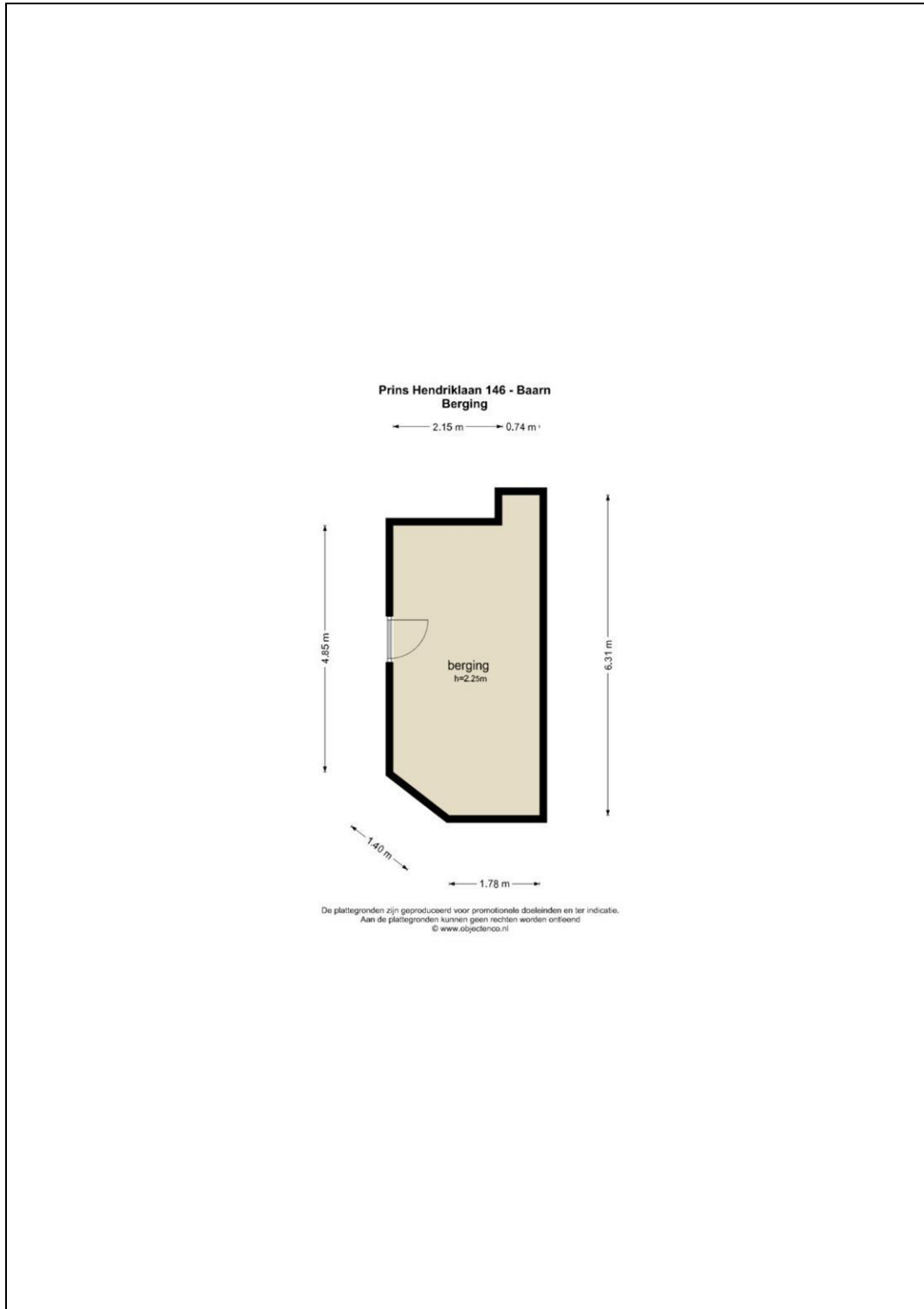

Plattegrond

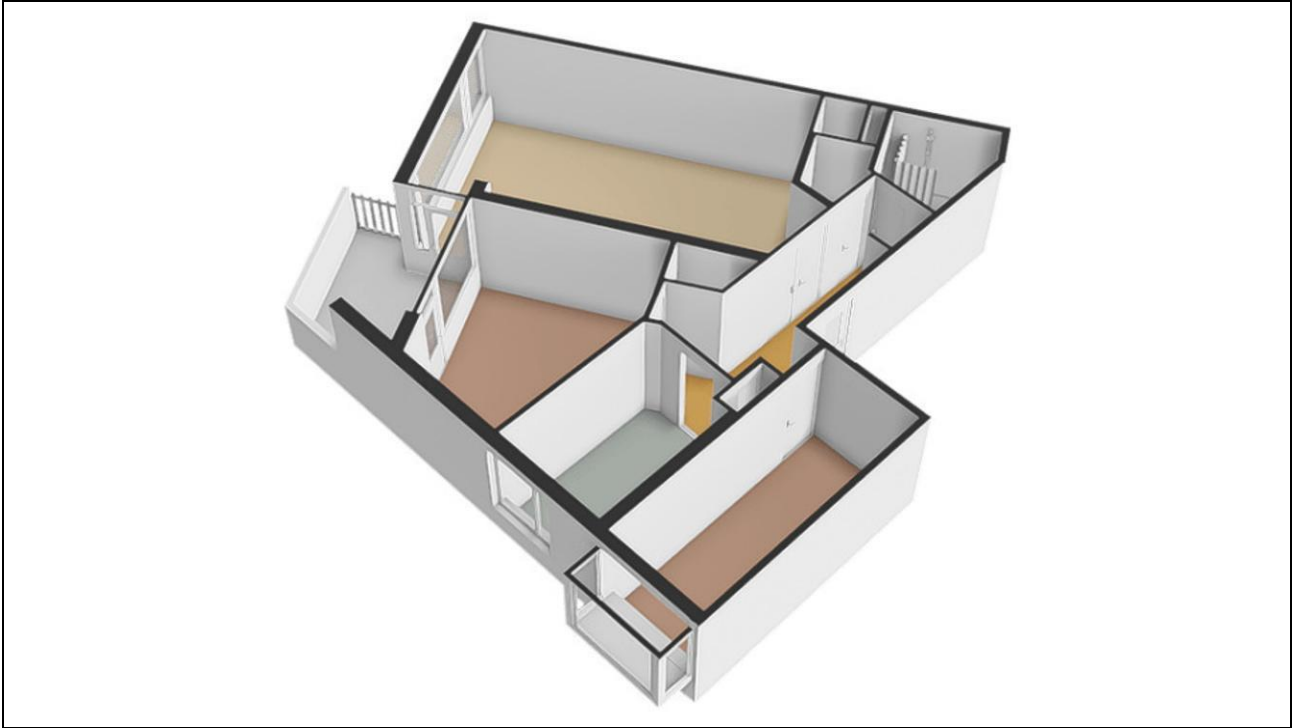

Plattegrond

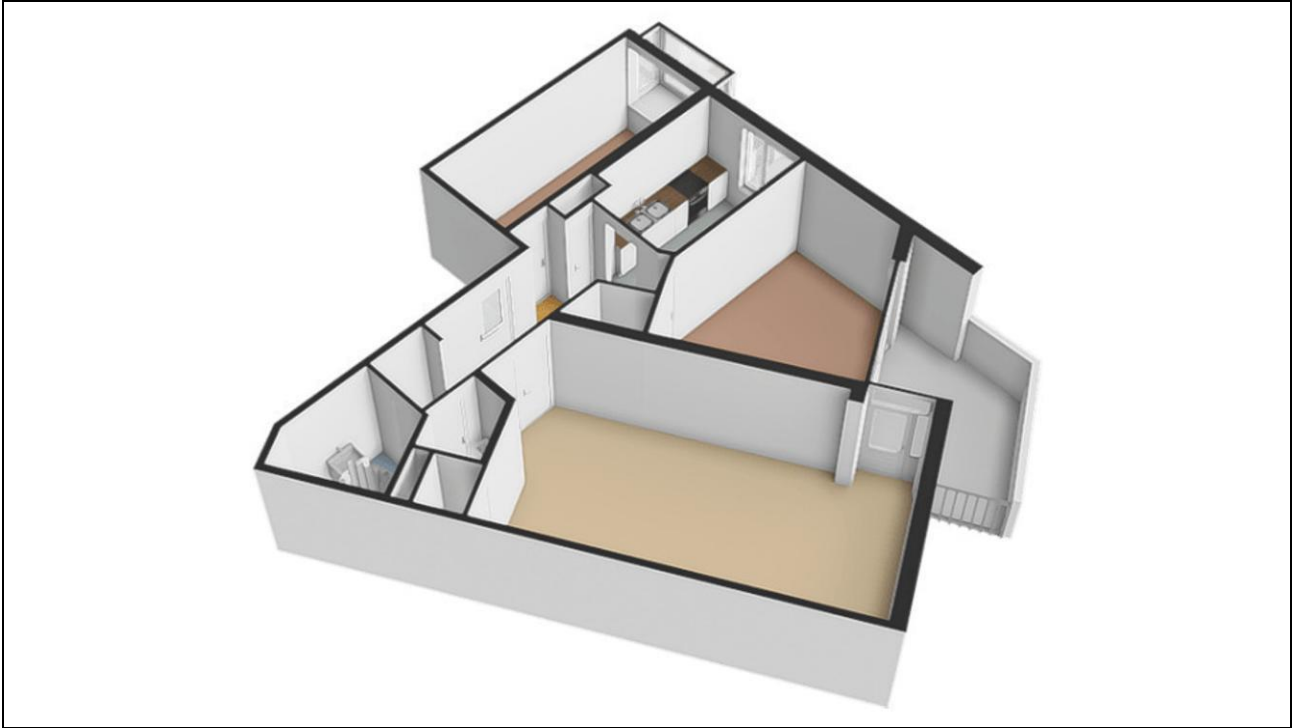

Plattegrond

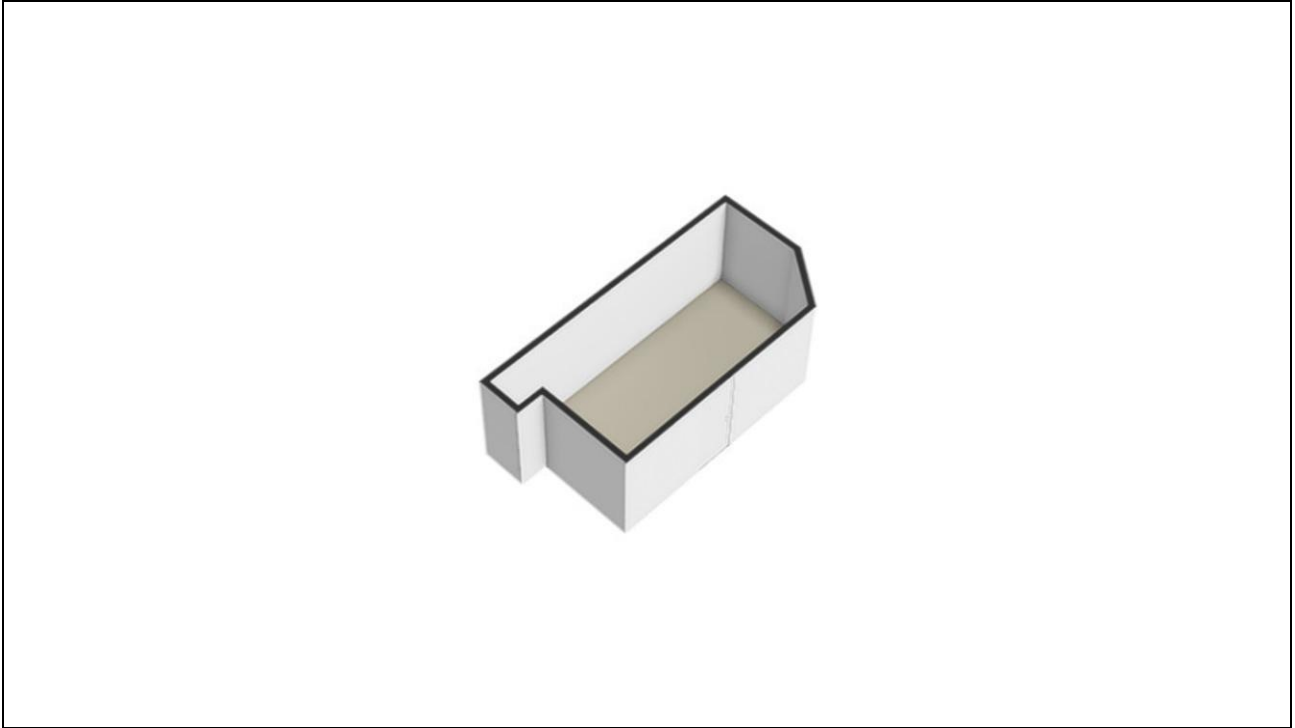

Plattegrond

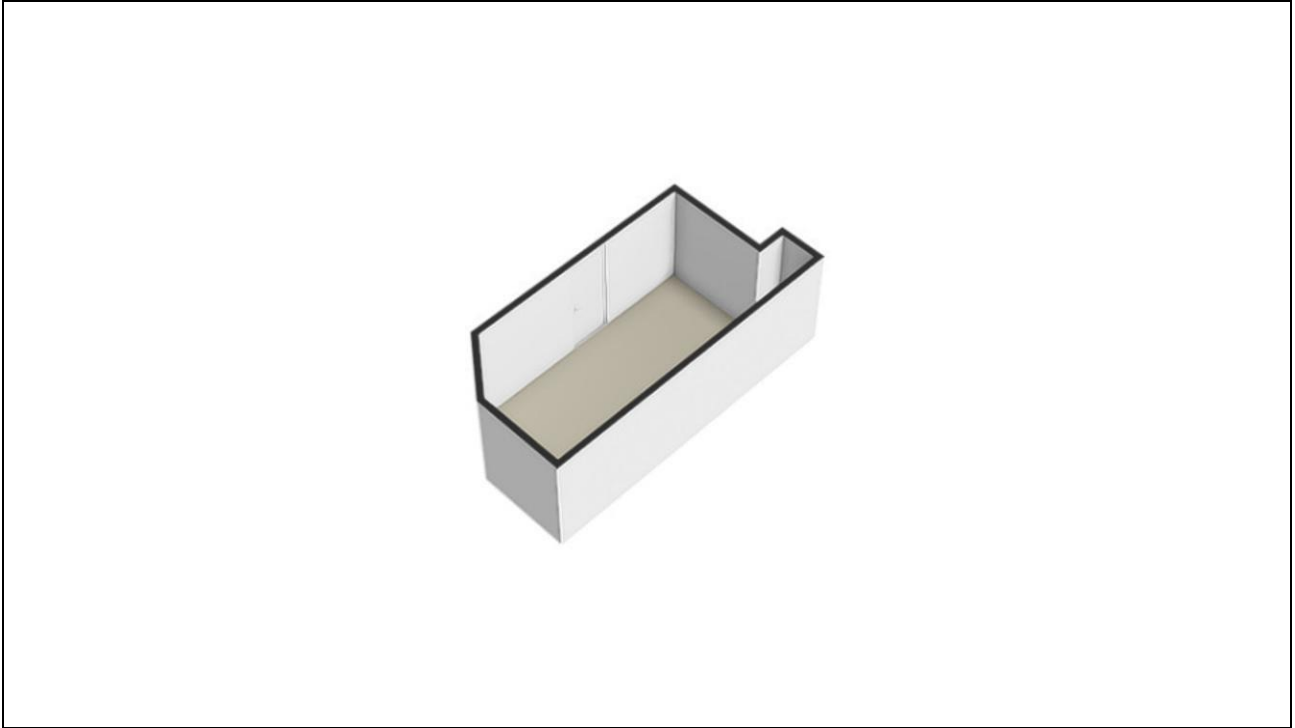

Kadaster

Kadastrale gegevens	
Adres	Prins Hendriklaan 146
Postcode / Plaats	3743 KD Baarn
Gemeente	Baarn
Sectie / Perceel	L / 1463
Oppervlakte	m ²
Indexnummer	10
Soort	Volle eigendom
Kadastrale gegevens	
Adres	Prins Hendriklaan 146
Postcode / Plaats	3743 KD Baarn
Gemeente	Baarn
Sectie / Perceel	L / 1463
Oppervlakte	m ²
Indexnummer	36
Soort	Volle eigendom

Lijst van zaken

	Blijft achter	Gaat mee	Kan worden overgenomen	n.v.t.
Woning				
<i>Interieur</i>				
Verlichting, te weten:				
- Inbouwspots/dimmers	<input type="checkbox"/>	<input type="checkbox"/>	<input type="checkbox"/>	<input checked="" type="checkbox"/>
- Opbouwspots/armaturen/lampen/dimmers	<input type="checkbox"/>	<input type="checkbox"/>	<input type="checkbox"/>	<input checked="" type="checkbox"/>
- Losse (hang)lampen	<input type="checkbox"/>	<input type="checkbox"/>	<input type="checkbox"/>	<input checked="" type="checkbox"/>
-	<input type="checkbox"/>	<input type="checkbox"/>	<input type="checkbox"/>	<input checked="" type="checkbox"/>
-	<input type="checkbox"/>	<input type="checkbox"/>	<input type="checkbox"/>	<input checked="" type="checkbox"/>
(Losse)kasten, legplanken, te weten:				
-	<input type="checkbox"/>	<input type="checkbox"/>	<input type="checkbox"/>	<input checked="" type="checkbox"/>
-	<input type="checkbox"/>	<input type="checkbox"/>	<input type="checkbox"/>	<input checked="" type="checkbox"/>
Raamdecoratie/zonwering binnen, te weten:				
- Gordijnrails	<input type="checkbox"/>	<input type="checkbox"/>	<input type="checkbox"/>	<input checked="" type="checkbox"/>
- Gordijnen	<input type="checkbox"/>	<input type="checkbox"/>	<input type="checkbox"/>	<input checked="" type="checkbox"/>
- Overgordijnen	<input type="checkbox"/>	<input type="checkbox"/>	<input type="checkbox"/>	<input checked="" type="checkbox"/>
- Vitrages	<input type="checkbox"/>	<input type="checkbox"/>	<input type="checkbox"/>	<input checked="" type="checkbox"/>
- Rolgordijnen	<input type="checkbox"/>	<input type="checkbox"/>	<input type="checkbox"/>	<input checked="" type="checkbox"/>
- Lamellen	<input type="checkbox"/>	<input type="checkbox"/>	<input type="checkbox"/>	<input checked="" type="checkbox"/>
- Jaloezieën	<input type="checkbox"/>	<input type="checkbox"/>	<input type="checkbox"/>	<input checked="" type="checkbox"/>
- (Losse) horren/rolhorren	<input type="checkbox"/>	<input type="checkbox"/>	<input type="checkbox"/>	<input checked="" type="checkbox"/>
-	<input type="checkbox"/>	<input type="checkbox"/>	<input type="checkbox"/>	<input checked="" type="checkbox"/>
-	<input type="checkbox"/>	<input type="checkbox"/>	<input type="checkbox"/>	<input checked="" type="checkbox"/>
Vloerdecoratie, te weten:				
- Vloerbedekking	<input checked="" type="checkbox"/>	<input type="checkbox"/>	<input type="checkbox"/>	<input type="checkbox"/>
- Parketvloer	<input type="checkbox"/>	<input type="checkbox"/>	<input type="checkbox"/>	<input checked="" type="checkbox"/>
- Houten vloer(delen)	<input type="checkbox"/>	<input type="checkbox"/>	<input type="checkbox"/>	<input checked="" type="checkbox"/>
- Laminaat	<input checked="" type="checkbox"/>	<input type="checkbox"/>	<input type="checkbox"/>	<input type="checkbox"/>
- Plavuizen	<input type="checkbox"/>	<input type="checkbox"/>	<input type="checkbox"/>	<input checked="" type="checkbox"/>
-	<input type="checkbox"/>	<input type="checkbox"/>	<input type="checkbox"/>	<input checked="" type="checkbox"/>
-	<input type="checkbox"/>	<input type="checkbox"/>	<input type="checkbox"/>	<input checked="" type="checkbox"/>
(Voorzet) openhaard met toebehoren	<input type="checkbox"/>	<input type="checkbox"/>	<input type="checkbox"/>	<input checked="" type="checkbox"/>
Allesbrander	<input type="checkbox"/>	<input type="checkbox"/>	<input type="checkbox"/>	<input checked="" type="checkbox"/>
Houtkachel	<input type="checkbox"/>	<input type="checkbox"/>	<input type="checkbox"/>	<input checked="" type="checkbox"/>
(Gas)kachels	<input type="checkbox"/>	<input type="checkbox"/>	<input type="checkbox"/>	<input checked="" type="checkbox"/>

	Blijft achter	Gaat mee	Kan worden overgenomen	n.v.t.
Designradiator(en)	<input type="checkbox"/>	<input type="checkbox"/>	<input type="checkbox"/>	<input checked="" type="checkbox"/>
Radiatorafwerking	<input type="checkbox"/>	<input type="checkbox"/>	<input type="checkbox"/>	<input checked="" type="checkbox"/>
Overig, te weten:				
- Spiegelwanden	<input type="checkbox"/>	<input type="checkbox"/>	<input type="checkbox"/>	<input checked="" type="checkbox"/>
- Schilderij ophangstelsysteem	<input type="checkbox"/>	<input type="checkbox"/>	<input type="checkbox"/>	<input checked="" type="checkbox"/>
-	<input type="checkbox"/>	<input type="checkbox"/>	<input type="checkbox"/>	<input checked="" type="checkbox"/>
-	<input type="checkbox"/>	<input type="checkbox"/>	<input type="checkbox"/>	<input checked="" type="checkbox"/>
-	<input type="checkbox"/>	<input type="checkbox"/>	<input type="checkbox"/>	<input checked="" type="checkbox"/>
-	<input type="checkbox"/>	<input type="checkbox"/>	<input type="checkbox"/>	<input checked="" type="checkbox"/>

Keuken

Keukenblok (met bovenkasten)	<input checked="" type="checkbox"/>	<input type="checkbox"/>	<input type="checkbox"/>	<input type="checkbox"/>
Keuken (inbouw)apparatuur, te weten:				
- Kookplaat	<input checked="" type="checkbox"/>	<input type="checkbox"/>	<input type="checkbox"/>	<input type="checkbox"/>
- (Gas)fornuis	<input checked="" type="checkbox"/>	<input type="checkbox"/>	<input type="checkbox"/>	<input type="checkbox"/>
- Afzuigkap	<input checked="" type="checkbox"/>	<input type="checkbox"/>	<input type="checkbox"/>	<input type="checkbox"/>
- Magnetron	<input type="checkbox"/>	<input type="checkbox"/>	<input type="checkbox"/>	<input checked="" type="checkbox"/>
- Oven	<input type="checkbox"/>	<input type="checkbox"/>	<input type="checkbox"/>	<input checked="" type="checkbox"/>
- Combi-oven/combimagnetron	<input type="checkbox"/>	<input type="checkbox"/>	<input type="checkbox"/>	<input checked="" type="checkbox"/>
- Koelkast	<input type="checkbox"/>	<input type="checkbox"/>	<input type="checkbox"/>	<input checked="" type="checkbox"/>
- Vriezer	<input type="checkbox"/>	<input type="checkbox"/>	<input type="checkbox"/>	<input checked="" type="checkbox"/>
- Koel-vriescombinatie	<input type="checkbox"/>	<input type="checkbox"/>	<input type="checkbox"/>	<input checked="" type="checkbox"/>
- Vaatwasser	<input type="checkbox"/>	<input type="checkbox"/>	<input type="checkbox"/>	<input checked="" type="checkbox"/>
- Quooker	<input type="checkbox"/>	<input type="checkbox"/>	<input type="checkbox"/>	<input checked="" type="checkbox"/>
- Koffiezetapparaat	<input type="checkbox"/>	<input type="checkbox"/>	<input type="checkbox"/>	<input checked="" type="checkbox"/>
-	<input type="checkbox"/>	<input type="checkbox"/>	<input type="checkbox"/>	<input checked="" type="checkbox"/>
-	<input type="checkbox"/>	<input type="checkbox"/>	<input type="checkbox"/>	<input checked="" type="checkbox"/>
Keukenaccessoires, te weten:				
-	<input type="checkbox"/>	<input type="checkbox"/>	<input type="checkbox"/>	<input checked="" type="checkbox"/>
-	<input type="checkbox"/>	<input type="checkbox"/>	<input type="checkbox"/>	<input checked="" type="checkbox"/>
-	<input type="checkbox"/>	<input type="checkbox"/>	<input type="checkbox"/>	<input checked="" type="checkbox"/>
-	<input type="checkbox"/>	<input type="checkbox"/>	<input type="checkbox"/>	<input checked="" type="checkbox"/>
-	<input type="checkbox"/>	<input type="checkbox"/>	<input type="checkbox"/>	<input checked="" type="checkbox"/>
-	<input type="checkbox"/>	<input type="checkbox"/>	<input type="checkbox"/>	<input checked="" type="checkbox"/>
-	<input type="checkbox"/>	<input type="checkbox"/>	<input type="checkbox"/>	<input checked="" type="checkbox"/>
-	<input type="checkbox"/>	<input type="checkbox"/>	<input type="checkbox"/>	<input checked="" type="checkbox"/>

Sanitair/sauna

Toilet met de volgende toebehoren:				
- Toilet	<input checked="" type="checkbox"/>	<input type="checkbox"/>	<input type="checkbox"/>	<input type="checkbox"/>
- Toilethouder	<input checked="" type="checkbox"/>	<input type="checkbox"/>	<input type="checkbox"/>	<input type="checkbox"/>
- Toiletborstel(houder)	<input type="checkbox"/>	<input type="checkbox"/>	<input type="checkbox"/>	<input checked="" type="checkbox"/>
- Fontein	<input type="checkbox"/>	<input type="checkbox"/>	<input type="checkbox"/>	<input checked="" type="checkbox"/>

	Blijft achter	Gaat mee	Kan worden overgenomen	n.v.t.
-	<input type="checkbox"/>	<input type="checkbox"/>	<input type="checkbox"/>	<input checked="" type="checkbox"/>
-	<input type="checkbox"/>	<input type="checkbox"/>	<input type="checkbox"/>	<input checked="" type="checkbox"/>
Badkamer met de volgende toebehoren:				
- Ligbad	<input type="checkbox"/>	<input type="checkbox"/>	<input type="checkbox"/>	<input checked="" type="checkbox"/>
- Jacuzzi/whirlpool	<input type="checkbox"/>	<input type="checkbox"/>	<input type="checkbox"/>	<input checked="" type="checkbox"/>
- Douche (cabine/schermb)	<input type="checkbox"/>	<input type="checkbox"/>	<input type="checkbox"/>	<input checked="" type="checkbox"/>
- Stoomdouche (cabine)	<input type="checkbox"/>	<input type="checkbox"/>	<input type="checkbox"/>	<input checked="" type="checkbox"/>
- Wastafel	<input type="checkbox"/>	<input type="checkbox"/>	<input type="checkbox"/>	<input checked="" type="checkbox"/>
- Wastafelmeubel	<input type="checkbox"/>	<input type="checkbox"/>	<input type="checkbox"/>	<input checked="" type="checkbox"/>
- Planchet	<input type="checkbox"/>	<input type="checkbox"/>	<input type="checkbox"/>	<input checked="" type="checkbox"/>
- Toiletkast	<input type="checkbox"/>	<input type="checkbox"/>	<input type="checkbox"/>	<input checked="" type="checkbox"/>
- Toilet	<input type="checkbox"/>	<input type="checkbox"/>	<input type="checkbox"/>	<input checked="" type="checkbox"/>
- Toilethouder	<input type="checkbox"/>	<input type="checkbox"/>	<input type="checkbox"/>	<input checked="" type="checkbox"/>
- Toiletborstel(houder)	<input type="checkbox"/>	<input type="checkbox"/>	<input type="checkbox"/>	<input checked="" type="checkbox"/>
-	<input type="checkbox"/>	<input type="checkbox"/>	<input type="checkbox"/>	<input checked="" type="checkbox"/>
-	<input type="checkbox"/>	<input type="checkbox"/>	<input type="checkbox"/>	<input checked="" type="checkbox"/>
Sauna met toebehoren				
	<input type="checkbox"/>	<input type="checkbox"/>	<input type="checkbox"/>	<input checked="" type="checkbox"/>
	<input type="checkbox"/>	<input type="checkbox"/>	<input type="checkbox"/>	<input checked="" type="checkbox"/>
	<input type="checkbox"/>	<input type="checkbox"/>	<input type="checkbox"/>	<input checked="" type="checkbox"/>
<i>Exterieur/installaties/veiligheid/energiebesparing</i>				
Schotel/antenne	<input type="checkbox"/>	<input type="checkbox"/>	<input type="checkbox"/>	<input checked="" type="checkbox"/>
Brievenbus	<input type="checkbox"/>	<input type="checkbox"/>	<input type="checkbox"/>	<input checked="" type="checkbox"/>
Kluis	<input type="checkbox"/>	<input type="checkbox"/>	<input type="checkbox"/>	<input checked="" type="checkbox"/>
(Voordeur)bel	<input type="checkbox"/>	<input type="checkbox"/>	<input type="checkbox"/>	<input checked="" type="checkbox"/>
Alarminstallatie	<input type="checkbox"/>	<input type="checkbox"/>	<input type="checkbox"/>	<input checked="" type="checkbox"/>
(Veiligheids)sloten en overige inbraakpreventie	<input type="checkbox"/>	<input type="checkbox"/>	<input type="checkbox"/>	<input checked="" type="checkbox"/>
Rookmelders	<input type="checkbox"/>	<input type="checkbox"/>	<input type="checkbox"/>	<input checked="" type="checkbox"/>
(Klok)thermostaat	<input type="checkbox"/>	<input type="checkbox"/>	<input type="checkbox"/>	<input checked="" type="checkbox"/>
Airconditioning	<input type="checkbox"/>	<input type="checkbox"/>	<input type="checkbox"/>	<input checked="" type="checkbox"/>
Warmwatervoorziening, te weten:				
- CV-installatie	<input type="checkbox"/>	<input type="checkbox"/>	<input type="checkbox"/>	<input checked="" type="checkbox"/>
- Boiler	<input type="checkbox"/>	<input type="checkbox"/>	<input type="checkbox"/>	<input checked="" type="checkbox"/>
- Geiser	<input type="checkbox"/>	<input type="checkbox"/>	<input type="checkbox"/>	<input checked="" type="checkbox"/>
-	<input type="checkbox"/>	<input type="checkbox"/>	<input type="checkbox"/>	<input checked="" type="checkbox"/>
-	<input type="checkbox"/>	<input type="checkbox"/>	<input type="checkbox"/>	<input checked="" type="checkbox"/>
-	<input type="checkbox"/>	<input type="checkbox"/>	<input type="checkbox"/>	<input checked="" type="checkbox"/>
Screens	<input type="checkbox"/>	<input type="checkbox"/>	<input type="checkbox"/>	<input checked="" type="checkbox"/>
Rolluiken	<input type="checkbox"/>	<input type="checkbox"/>	<input type="checkbox"/>	<input checked="" type="checkbox"/>
Zonwering buiten	<input type="checkbox"/>	<input type="checkbox"/>	<input type="checkbox"/>	<input checked="" type="checkbox"/>
-	<input type="checkbox"/>	<input type="checkbox"/>	<input type="checkbox"/>	<input checked="" type="checkbox"/>
-	<input type="checkbox"/>	<input type="checkbox"/>	<input type="checkbox"/>	<input checked="" type="checkbox"/>
-	<input type="checkbox"/>	<input type="checkbox"/>	<input type="checkbox"/>	<input checked="" type="checkbox"/>
Isolatievoorzieningen (voorzetramen/radiatorfolie etc.), te weten:				
-	<input type="checkbox"/>	<input type="checkbox"/>	<input type="checkbox"/>	<input checked="" type="checkbox"/>
-	<input type="checkbox"/>	<input type="checkbox"/>	<input type="checkbox"/>	<input checked="" type="checkbox"/>

	Blijft achter	Gaat mee	Kan worden overgenomen	n.v.t.
Telefoonaansluiting/internetaansluiting	<input type="checkbox"/>	<input type="checkbox"/>	<input type="checkbox"/>	<input checked="" type="checkbox"/>
Veiligheidsschakelaar wasautomaat	<input type="checkbox"/>	<input type="checkbox"/>	<input type="checkbox"/>	<input checked="" type="checkbox"/>
Waterslot wasautomaat	<input type="checkbox"/>	<input type="checkbox"/>	<input type="checkbox"/>	<input checked="" type="checkbox"/>
Zonnepanelen	<input type="checkbox"/>	<input type="checkbox"/>	<input type="checkbox"/>	<input checked="" type="checkbox"/>
Oplaadpunt elektrische auto	<input type="checkbox"/>	<input type="checkbox"/>	<input type="checkbox"/>	<input checked="" type="checkbox"/>
	<input type="checkbox"/>	<input type="checkbox"/>	<input type="checkbox"/>	<input checked="" type="checkbox"/>
	<input type="checkbox"/>	<input type="checkbox"/>	<input type="checkbox"/>	<input checked="" type="checkbox"/>

Tuin

Inrichting

Tuinaanleg/bestrating	<input type="checkbox"/>	<input type="checkbox"/>	<input type="checkbox"/>	<input checked="" type="checkbox"/>
Beplanting	<input type="checkbox"/>	<input type="checkbox"/>	<input type="checkbox"/>	<input checked="" type="checkbox"/>
	<input type="checkbox"/>	<input type="checkbox"/>	<input type="checkbox"/>	<input checked="" type="checkbox"/>

Verlichting/installaties

Buitenverlichting	<input type="checkbox"/>	<input type="checkbox"/>	<input type="checkbox"/>	<input checked="" type="checkbox"/>
Tijd- of schemerschakelaar/bewegingsmelder	<input type="checkbox"/>	<input type="checkbox"/>	<input type="checkbox"/>	<input checked="" type="checkbox"/>
	<input type="checkbox"/>	<input type="checkbox"/>	<input type="checkbox"/>	<input checked="" type="checkbox"/>

Bebouwing

Tuinhuis/buitenberging	<input type="checkbox"/>	<input type="checkbox"/>	<input type="checkbox"/>	<input checked="" type="checkbox"/>
Kasten/werkbank in tuinhuis/berging	<input type="checkbox"/>	<input type="checkbox"/>	<input type="checkbox"/>	<input checked="" type="checkbox"/>
(Broei)kas	<input type="checkbox"/>	<input type="checkbox"/>	<input type="checkbox"/>	<input checked="" type="checkbox"/>
	<input type="checkbox"/>	<input type="checkbox"/>	<input type="checkbox"/>	<input checked="" type="checkbox"/>
	<input type="checkbox"/>	<input type="checkbox"/>	<input type="checkbox"/>	<input checked="" type="checkbox"/>

Overig

Overige tuin, te weten:				
- (Sier)hek	<input type="checkbox"/>	<input type="checkbox"/>	<input type="checkbox"/>	<input checked="" type="checkbox"/>
- Vlaggenmast(houder)	<input type="checkbox"/>	<input type="checkbox"/>	<input type="checkbox"/>	<input checked="" type="checkbox"/>
-	<input type="checkbox"/>	<input type="checkbox"/>	<input type="checkbox"/>	<input checked="" type="checkbox"/>
-	<input type="checkbox"/>	<input type="checkbox"/>	<input type="checkbox"/>	<input checked="" type="checkbox"/>

Overig

Zijn er zaken die geen eigendom zijn van verkoper omdat er sprake is van een leasecontract of huurcontract. Zo ja, neemt verkoper de zaak mee of wordt het betreffende contract overgenomen?	Ja	Nee	Gaat mee	Moet worden overgenomen
CV	<input type="checkbox"/>	<input checked="" type="checkbox"/>	<input type="checkbox"/>	<input type="checkbox"/>
Boiler	<input type="checkbox"/>	<input checked="" type="checkbox"/>	<input type="checkbox"/>	<input type="checkbox"/>
Zonnepanelen	<input type="checkbox"/>	<input checked="" type="checkbox"/>	<input type="checkbox"/>	<input type="checkbox"/>
	<input type="checkbox"/>	<input checked="" type="checkbox"/>	<input type="checkbox"/>	<input type="checkbox"/>
	<input type="checkbox"/>	<input checked="" type="checkbox"/>	<input type="checkbox"/>	<input type="checkbox"/>
	<input type="checkbox"/>	<input checked="" type="checkbox"/>	<input type="checkbox"/>	<input type="checkbox"/>
	<input type="checkbox"/>	<input checked="" type="checkbox"/>	<input type="checkbox"/>	<input type="checkbox"/>
Bijlage(n) over te nemen contracten:				
-				
-				

Algemene informatie

Algemene informatie

De in onze verkoopbrochure opgenomen vrijblijvende informatie dient uitsluitend gezien te worden als een **uitnodiging** tot nader overleg c.q. tot het uitbrengen van een bieding.

Hoewel de informatie met de meeste zorg is samengesteld kan door de makelaar en/of haar opdrachtgever niet worden ingestaan voor de juistheid dan wel volledigheid van de vermelde gegevens, afbeeldingen en tekeningen. De koper heeft zijn eigen **onderzoeksplicht** naar alle zaken die voor de aankoop van belang zijn en kan zich nimmer beroepen op onbekendheid van feiten die hijzelf had kunnen waarnemen of die kenbaar waren uit de openbare registers. De verkopende makelaar kan u desgewenst verwijzen naar de betreffende instanties. Eventueel kan de makelaar van de koper de verantwoording van deze onderzoeksplicht dragen. **Om goed begeleid te worden bij de aankoop, adviseren wij potentiële kopers om een eigen NVM-aankoopmakelaar in te schakelen.**

Wij werken met **Move.nl**.

Dit is een online woonplatform waarin veel informatie en documenten rondom de koop of verkoop van een woning digitaal uitgewisseld kunnen worden. Indien van toepassing, ontvangt u van ons een mail met inloggegevens voor uw persoonlijke Move.nl dossier.

Wij maken gebruik van de **standaard NVM-koopovereenkomst**. Dit betekent dat de daarin opgenomen bepalingen en voorwaarden automatisch op de met de koper te sluiten koopovereenkomst van toepassing zijn.

Bent u niet bekend met de inhoud van de standaard NVM-koopovereenkomst, geeft u dit dan voorafgaand aan de onderhandelingen aan. De makelaar kan u terzake dan tijdig informeren.

In deze koopakte wordt ondermeer opgenomen dat koper binnen 6 weken na de totstandkoming van de overeenkomst een **bankgarantie/waarborgsom** stelt/stort bij de betrokken notaris ten bedrage van 10% van de koopsom. Voorts geldt voor zowel koper als verkoper dat de wederpartij, bij het niet nakomen van de in de koopakte vastgelegde verplichtingen, een boete verbeurt ten bedrage van 10% van de koopsom.

Eventueel door de koper te maken **voorbehouden** (zoals bijvoorbeeld het verkrijgen van een financiering) worden alleen vermeld als deze in de onderhandelingen zijn afgesproken.

Volgend op de mondelinge overeenstemming, dient, in overleg, maar zo spoedig mogelijk, de koopovereenkomst ondertekend te worden door partijen. Deze overeenkomst is pas **bindend** als zowel verkoper als koper de koopovereenkomst hebben ondertekend.

Als particuliere koper heeft u een wettelijke bedenktijd van 3 dagen, waarin u zonder opgave van reden alsnog de koop kunt ontbinden. Het is verstandig om de ontbinding schriftelijk en/of per e-mail te doen. Deze bedenktijd geldt alleen voor de koper, niet voor de verkoper van de woning. De 3 dagen bedenktijd gaat in zodra een kopie van de ondertekende koopovereenkomst aan de koper is overgedragen. Na deze 3 dagen is de koop definitief, tenzij er ontbindende voorwaarden van toepassing zijn.

Vóór de ondertekening van de koopovereenkomst kan de koper een erkend bouwtechnisch bureau inschakelen om de woning bouwkundig te laten **keuren** en eventueel de aanwezigheid van o.a. asbesthoudende materialen e.d. vast te stellen. De keuring is op kosten van de koper.

De keuze van de **notaris** ligt meestal bij de koper. (Tenzij er bij de verkoop sprake is van een boedelnotaris of projectnotaris. Dit wordt dan duidelijk bij de verkoop aangegeven.)

Wij nemen standaard de volgende tekst op in de koopakte:

“Indien de koper een notaris kiest die verder dan 20 kilometer van het verkochte gevestigd is, dan zullen de kosten voor een eventuele volmacht voor verkoper voor rekening komen van de koper, indien verkoper er vanwege de afstand voor kiest niet bij de eigendomsoverdracht aanwezig te zijn.”

Bij verkoop van woningen die ouder dan 20 jaar zijn, nemen wij altijd de **ouderdomsclausule** in de koopakte op.

“Het is koper bekend dat de onroerende zaak meer dan jaar oud is, wat betekent dat de eisen die aan de bouwkwaliteit gesteld mogen worden aanzienlijk lager liggen dan bij nieuwe woningen.”

Bij verkoop van woningen die vóór 1994 zijn gebouwd, nemen wij altijd de **asbestclausule** in de koopakte op.

“In de onroerende zaak kunnen asbesthoudende stoffen aanwezig zijn. Bij eventuele verwijdering van asbesthoudende materialen dienen op grond van milieuwetgeving speciale maatregelen te worden genomen. Koper verklaart hiermee bekend te zijn en vrijwaart verkoper voor alle aansprakelijkheid die uit de aanwezigheid van enig asbest in de onroerende zaak kan voortvloeien.

Aan het eventueel slopen en (veilig) verwijderen van asbest zijn regels verbonden. Zie hierover de regels rond verwijderen asbest van de Gemeente Baarn.”

Indien de verkoper de woning niet zelf heeft bewoond, bijvoorbeeld omdat het een woning is die verhuurd werd, dan nemen wij altijd de **niet-zelfbewoningsclausule** in de koopakte op.

“Koper is ermee bekend dat verkoper het verkochte nooit zelf feitelijk heeft gebruikt en dat verkoper derhalve koper niet kan informeren over eigenschappen respectievelijk gebreken aan het verkochte waarvan verkoper op de hoogte zou kunnen zijn geweest als hij het verkochte zelf feitelijk had gebruikt. In verband hiermee zijn partijen, in afwijking van artikel 6.3. van deze koopakte en artikel 7:17 lid 1 en 2 BW, overeengekomen dat dergelijke eigenschappen respectievelijk gebreken voor rekening en risico van koper komen en dat hier bij de vaststelling van de koopsom rekening mee is gehouden. Koper vrijwaart verkoper voor alle eventuele aanspraken van derden.”

Wij laten de woningen door een erkend bedrijf inmeten conform de **meetinstructies**.

In de koopakte nemen wij de volgende clausule op:

“De Meetinstructie is gebaseerd op de NEN2580. De Meetinstructie is bedoeld om een meer eenduidige manier van meten toe te passen voor het geven van een indicatie van de gebruiksoppervlakte. De Meetinstructie sluit verschillen in meetuitkomsten niet volledig uit, door bijvoorbeeld interpretatieverschillen, afrondingen of beperkingen bij het uitvoeren van de meting.”

Als makelaar hebben wij – net als bijvoorbeeld banken en notarissen – een wettelijke poortwachtersfunctie. Op grond van de Wet ter voorkoming van witwassen en financieren van terrorisme (**Wwft**) zijn wij verplicht om een cliëntenonderzoek te doen en om ongebruikelijke transacties te melden.

Na ondertekening van de koopakte en het verstrijken van de bedenktijd, krijgt de koper **één keer de gelegenheid de woning te bezoeken** om bijvoorbeeld samen met een aannemer, keukenspecialist, schilder, etc. de benodigde werkzaamheden te inventariseren en/of maten te nemen. Deze afspraak wordt uiteraard in overleg met de verkopers gemaakt en onder voorwaarde dat de verkopers hiermee akkoord zijn.

Wenst u **nadere informatie**, dan verstrekken wij u die graag.

U bent van harte welkom op ons kantoor, maar u kunt ons natuurlijk ook even bellen of e-mailen.

Bos Makelaardij o.g.

Bosstraat 11

3742 CK BAARN

tel.: 035 5415141

info@bos-makelaardij.nl

Bezoek ook eens onze website: www.bos-makelaardij.nl

Hier vindt u ons actuele woningaanbod en uitgebreide informatie.

Ook kunt u er een **gratis zoekopdracht** voor ons eigen woningaanbod plaatsen.

*Bent u benieuwd naar de marktwaarde van uw woning? Laat u dan vrijblijvend informeren door een van onze ervaren makelaars. Vraag een **gratis waardebeoordeling** aan bij ons kantoor.*

Zo krijgt u een helder beeld van uw mogelijkheden en maakt u kennis met onze werkwijze.