

"Selling a
home is
selling
history"



Burgemeester Meineszlaan 91 A 03
3022 BD Rotterdam

Vraagprijs € 449.500,- k.k.

Omschrijving

Burgemeester Meineszlaan 91 A 03

Ruime 3/4-kamer bovenwoning van 112 m², gelegen in de mooie buurt Het Nieuwe Westen. De woning beschikt over een ruime woon-/eetkamer 2 slaapkamers en een aparte wasruimte. De Burgemeester Meineszlaan is een bijzonder mooie, brede straat midden in de stad. Statige panden worden omgeven door veel groen, wat de straat extra bijzonder maakt. Binnenstedelijke voorzieningen, waaronder scholen, leuke espressobarretjes, restaurants en veel winkels en boetiekjes, bevinden zich op steenworp afstand.

Indeling

Uitvalswegen (A13/A20) zijn goed bereikbaar en het openbaar vervoer (tram/bus) ligt op loopafstand. Bovendien is het gehele pand compleet gerenoveerd in 2015.

Indeling:

3e verdieping:

Overloop met separaat toilet en toegang tot de ruime woon-/eetkamer. Het woon- eet en keukengedeelte staan in directe verbinding met elkaar. Door de grote raampartijen aan beide zijden is dit een fijne en lichte ruimte. De woonkamer (voorzijde) is erg ruim en biedt voldoende ruimte voor een royale zithoek. Het eetgedeelte (achterzijde) is een fijne ruimte om met een groot gezelschap te dineren of te borrelen. De open keuken beschikt over verschillende (inbouw)apparatuur zoals een 4-pits gasfornuis, vaatwasser, combioven/magnetron, koelkast en een aparte vriezer.

4e verdieping:

Overloop met vaste kast en toegang tot alle vertrekken op deze verdieping. De master bedroom is bijzonder ruim en biedt volop ruimte voor een tweepersoonsbed en een grote kledingkast. Ook de tweede slaapkamer is royaal van formaat. De moderne badkamer beschikt over een douche, wastafel en een toilet. Daarnaast is er een aparte wasruimte met wasmachine-aansluiting.

Bijzonderheden

- Woonoppervlakte 112 m²
- Energielabel C
- 2 ruime slaapkamers
- De VVE is actief, de bijdrage is € 75,- per maand
- Bouwjaar 1919
- Gelegen op erfpachtgrond welke is afgekocht tot 14-07-2046 (einddatum recht 14-07-2095)
- Voldoende parkeergelegenheid voor de deur
- In de koopakte zal, gezien het bouwjaar, een ouderdoms- en een funderingsclausule worden opgenomen

Oplevering

- in overleg

VandeVijver Makelaardij behartigt de belangen van de verkopende partij, schakel uw eigen aankoop makelaar in.

Vraagprijs

- € 449.500,00 k.k.



Kenmerken

Burgemeester Meineszlaan 91 A 03

Object gegevens

Soort appartement
appartement

Bouwjaar
1919

Details

Aantal slaapkamers
2

Ligging
aan rustige weg, in centrum

Energie

Isolatie
vloerisolatie, dubbel glas

Verwarming
c.v.-ketel

Warmwater
c.v.-ketel

CV-ketel
2015

Maten object

Inhoud woning
410 m³

**Gebruiksoppervlakte
woonfunctie**
112 m²

Overige in pandige ruimte
-

**Gebouw gebonden buiten
ruimte**
-

Externe bergruimte
-

Tuin gegevens

Tuin
geen tuin



Foto's

Burgemeester Meineszlaan 91 A 03



Foto's

Burgemeester Meineszlaan 91 A 03



Foto's

Burgemeester Meineszlaan 91 A 03



Foto's

Burgemeester Meineszlaan 91 A 03

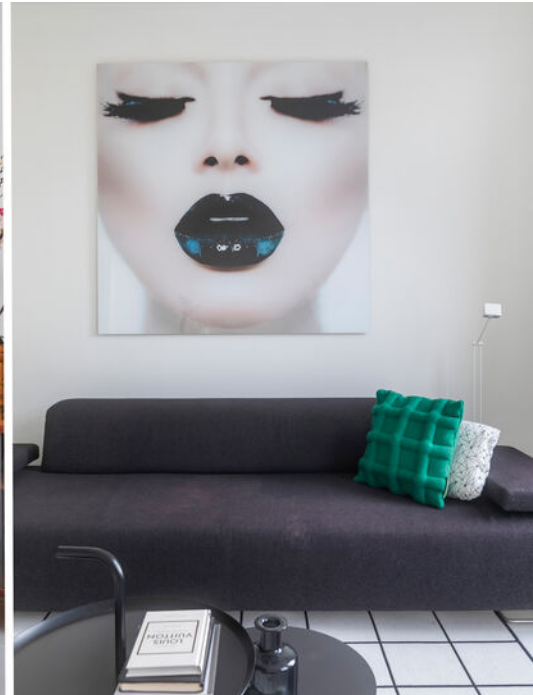

Foto's

Burgemeester Meineszlaan 91 A 03



Foto's

Burgemeester Meineszlaan 91 A 03



Foto's

Burgemeester Meineszlaan 91 A 03



Foto's

Burgemeester Meineszlaan 91 A 03



Foto's

Burgemeester Meineszlaan 91 A 03



Foto's

Burgemeester Meineszlaan 91 A 03



Foto's

Burgemeester Meineszlaan 91 A 03



Foto's

Burgemeester Meineszlaan 91 A 03



Foto's

Burgemeester Meineszlaan 91 A 03



Foto's

Burgemeester Meineszlaan 91 A 03



Foto's

Burgemeester Meineszlaan 91 A 03



Foto's

Burgemeester Meineszlaan 91 A 03



Foto's

Burgemeester Meineszlaan 91 A 03



Foto's

Burgemeester Meineszlaan 91 A 03



Foto's

Burgemeester Meineszlaan 91 A 03



Foto's

Burgemeester Meineszlaan 91 A 03

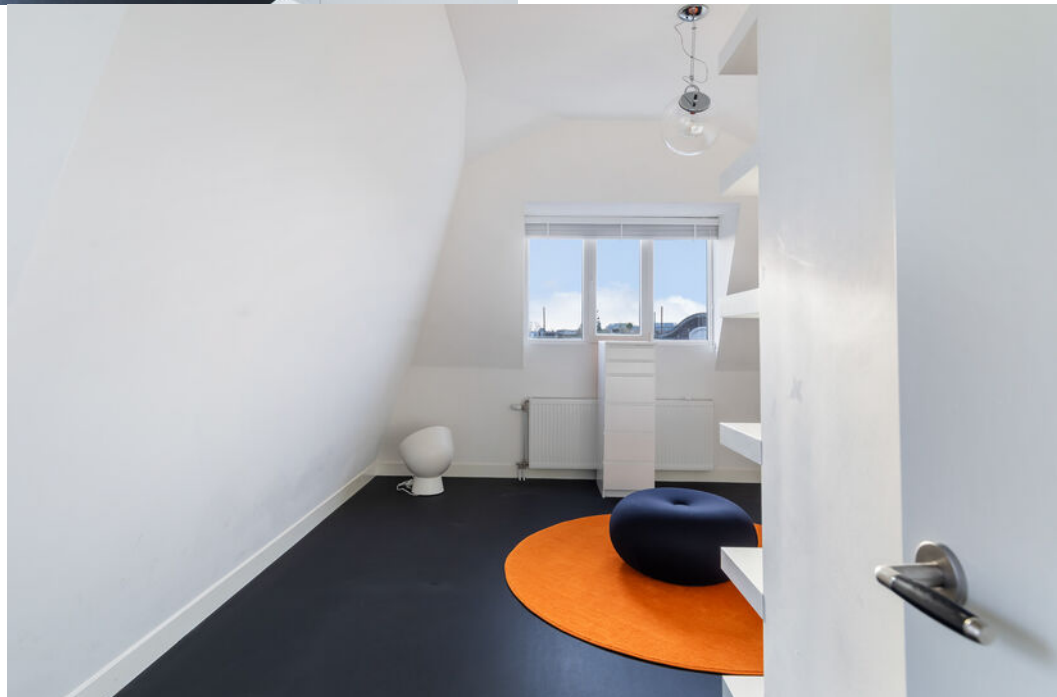

Foto's

Burgemeester Meineszlaan 91 A 03

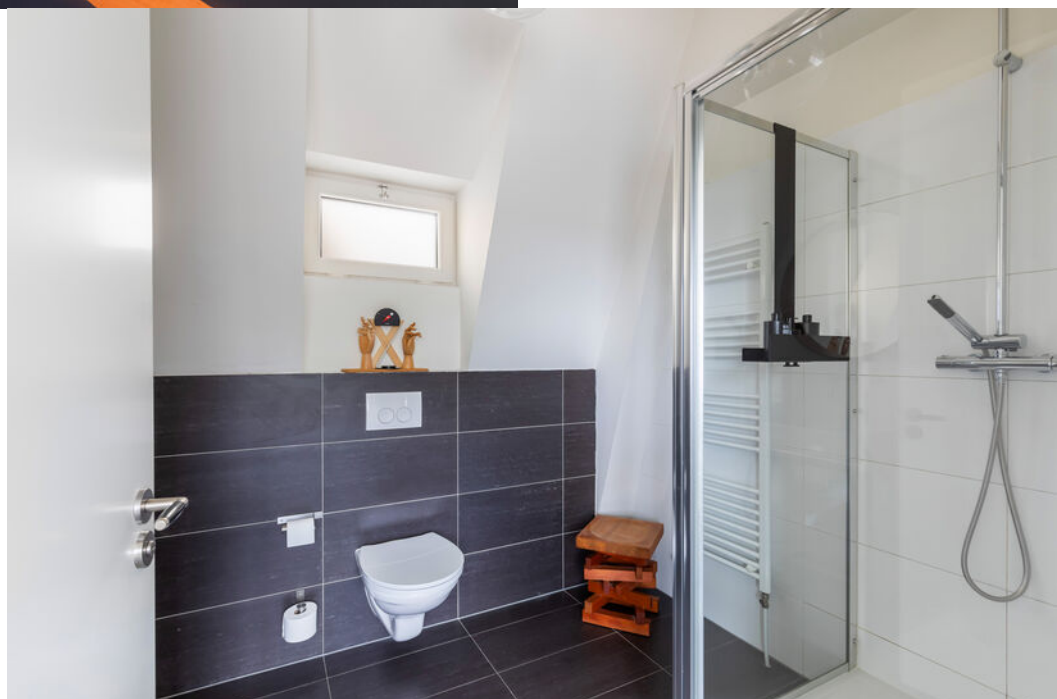
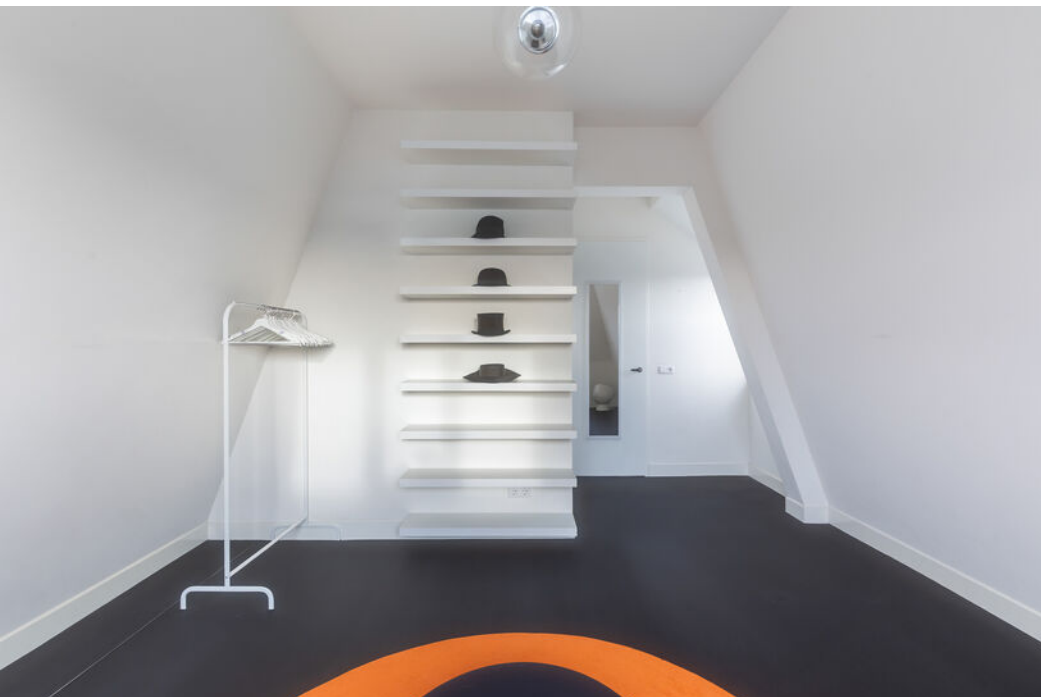

Foto's

Burgemeester Meineszlaan 91 A 03



Foto's

Burgemeester Meineszlaan 91 A 03



Foto's

Burgemeester Meineszlaan 91 A 03



Foto's

Burgemeester Meineszlaan 91 A 03



Foto's

Burgemeester Meineszlaan 91 A 03



Foto's

Burgemeester Meineszlaan 91 A 03



Plattegronden

Burgemeester Meineszlaan 91 A 03

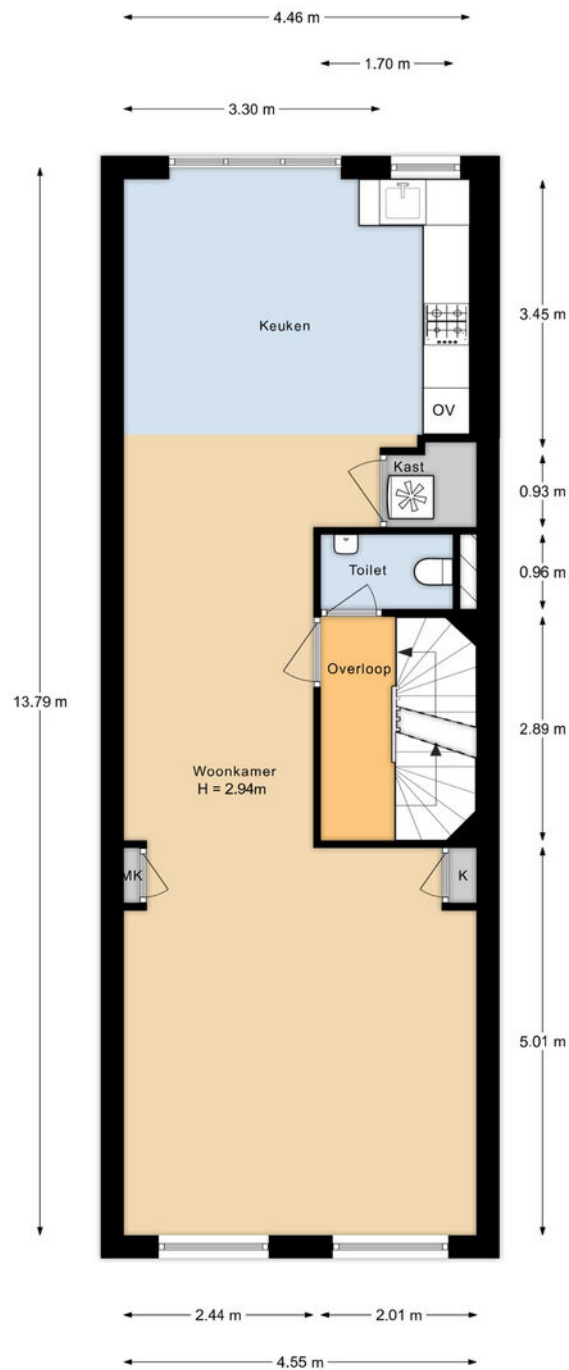

Aan de plattegronden kunnen geen rechten worden ontleend.

Plattegronden

Burgemeester Meineszlaan 91 A 03

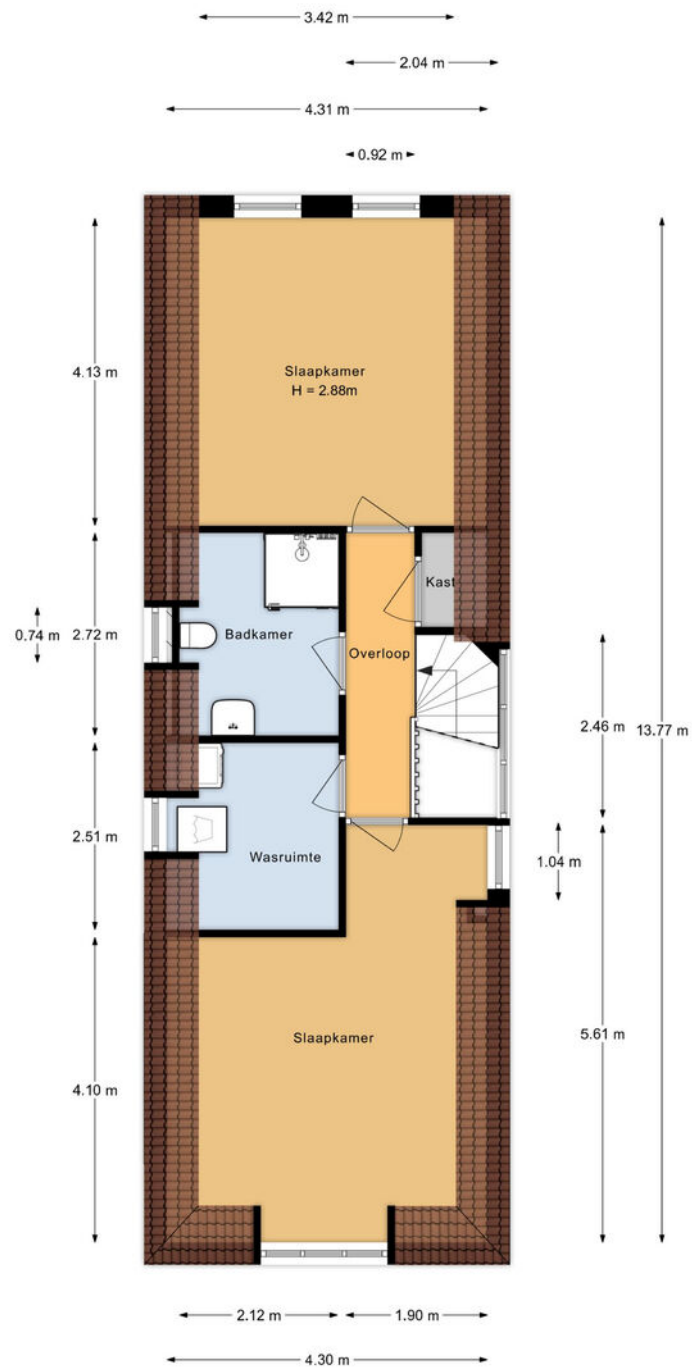

Aan de plattegronden kunnen geen rechten worden ontleend.

Plattegronden

Burgemeester Meineszlaan 91 A 03

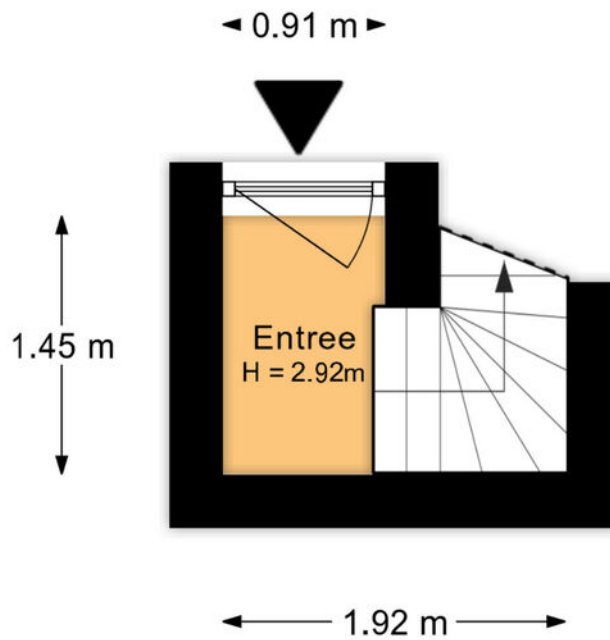

Aan de plattegronden kunnen geen rechten worden ontleend.

Kadastrale kaart

Burgemeester Meineszlaan 91 A 03

Kadastrale kaart

Uw referentie: ---



<p>Deze kaart is noordgericht</p> <p>12345 25</p> <p>Perceelnummer</p> <p>Huisnummer</p> <p>— Vastgestelde kadastrale grens</p> <p>— Voorlopige kadastrale grens</p> <p>— Administratieve kadastrale grens</p> <p>— Bebouwing</p>	<p>Schaal 1: 500</p> <p>Kadastrale gemeente Delfshaven</p> <p>Secctie I</p> <p>Perceel 1119</p>	<p>kadaster</p> 
---	---	---

Voor een eensluitend uittreksel, geleverd op 25 juni 2025
De bewaarder van het kadaster en de openbare registers

Aan dit uittreksel kunnen geen betrouwbare maten worden ontleend.
De Dienst voor het kadaster en de openbare registers behoudt zich de intellectuele eigendomsrechten voor, waaronder het auteursrecht en het databankenrecht.

Locatie

Burgemeester Meineszlaan 91 A 03

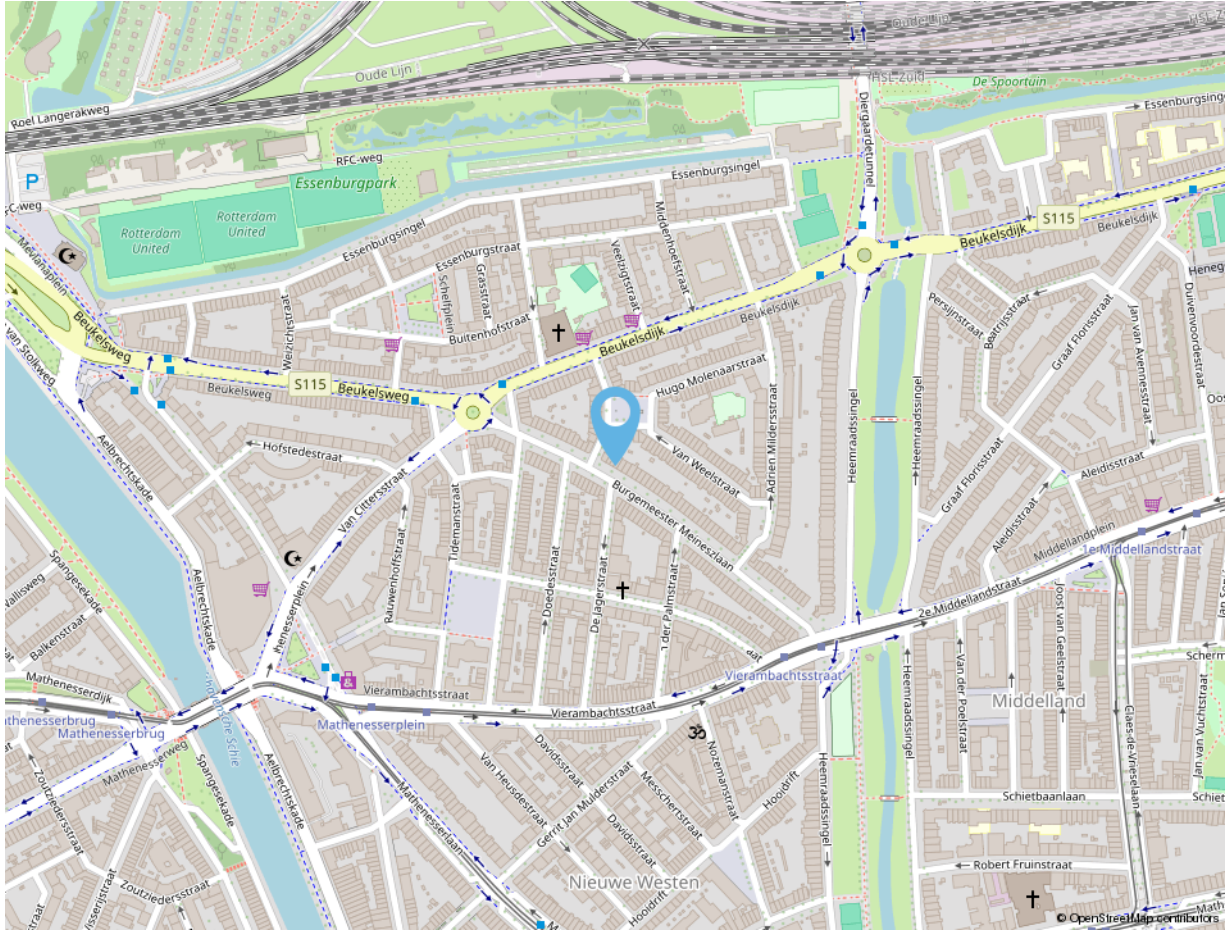

Adres gegevens

Adres

Burgemeester Meineszlaan 91 A 03

Postcode / Plaats

3022 BD Rotterdam

vandevijver
makelaardij



vandeVijver Makelaardij

Bentincplein 9
3039 KL Rotterdam

Tel: 010 203 79 47

info@vandevijvermakelaardij.nl
www.vandevijvermakelaardij.nl



vandevijver makelaardij



**vandevijver Makelaardij is een fris en energiek makelaarskantoor.
Wij zijn ervaren en gespecialiseerd in de Rotterdamse markt.
We begeleiden in aankoop, verkoop en verhuur.
U kunt tevens bij ons terecht voor het taxeren van een woning.**

Volg ons ook op social media:



vandevijverMakelaardij



vandevijver_Makelaardij

Deze informatie is door ons met de nodige zorgvuldigheid samengesteld. Alle verstrekte informatie moet beschouwd worden als een uitnodiging tot het doen van een bod of om in onderhandeling te treden. Onzerzijds wordt echter geen enkele aansprakelijkheid aanvaard voor enige onvolledigheid, onjuistheid of anderszins, dan wel de gevolgen daarvan. Alle opgegeven maten en oppervlakten zijn indicatief.

vandevijver
makelaardij



vandevijver Makelaardij

Bentincplein 9
3039 KL Rotterdam

Tel: 010 203 79 47

info@vandevijvermakelaardij.nl
www.vandevijvermakelaardij.nl



Wat voor woning u ook zoekt,
het begint bij een goed
hypotheekadvies.

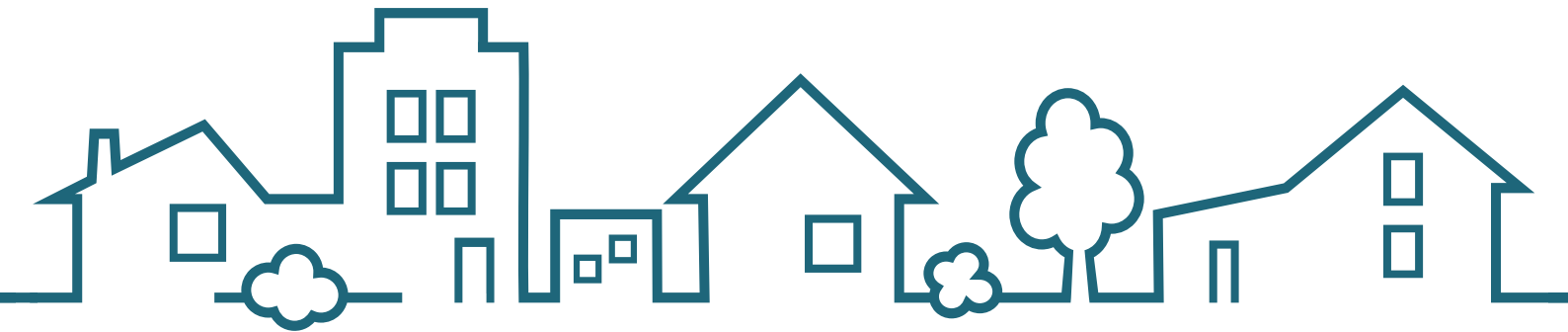

SWERTZ & PARTNERS
www.swertz.nl

t. 010 591 46 40 e. info@swertz.nl
Voor een snelle afspraak  06 290 660 90