

48455 BAD BENTHEIM - DUITSLAND

Südstraße 41

€ 362.500,- K.K.



FOQUS



MAKELAARDIJ
IMMOBILIEN

Südstraße 41

KENMERKEN

Deze reeks karakteristieken maakt dit huis uniek



Woonoppervlakte

Wohnfläche

164 m²



Kamers

Zimmer

11



Bouwjaar

Baujahr

1912



Perceeloppervlakte

Grundstücksfläche

555 m²



Slaapkamers

Schlafzimmer

4



Energietabel

Energieeffizienzklasse

E





Bouwjaar:	1912
Soort:	eengezinswoning
Kamers:	11
Slaapkamers:	4
Inhoud:	undefined m ³
Woonoppervlakte:	164 m ²
Perceeloppervlakte:	555 m ²
Parkeerfaciliteiten:	
Garage:	geen garage
Verwarming:	c.v.-ketel
Energie label:	E



Baujahr:	1912
Wohnungstyp:	eengezinswoning
Zimmer:	11
Schlafzimmer:	4
Umbauter Raum:	undefined m ³
Wohnfläche:	164 m ²
Grundstücksfläche:	555 m ²
Stellplatz:	
Garage:	geen garage
Heizungsart:	c.v.-ketel
Energieausweis:	E



158,2 kWh/(m² jaar)



OMSCHRIJVING

Südstraße 41

Karaktervol wonen op een geliefde plek

Aan de zuidkant van het geliefde Bad Bentheim staat deze fraai gerenoveerde woning uit 1912. Een huis met een ziel, waar authentieke details en hedendaags wooncomfort moeiteloos samenkomen. Alle dagelijkse voorzieningen, winkels en gezellige eetgelegenheden liggen op loopafstand, terwijl je hier toch rustig en ruimtelijk woont.

Sfeervol en licht

Binnen is de sfeer warm en uitnodigend. De woonkamer heeft een gezellige zithoek met houtkachel* en behoudt nog de originele plafonddetails. De moderne keuken vormt het hart van het huis en is met oog voor detail vernieuwd. Hout, zwart en zachte aardetinten zorgen samen voor een stijlvol geheel. Hier kun je koken, borrelen en genieten aan de royale eettafel of aan het keukeneiland.

Authentiek karakter met modern comfort

Tijdens de renovatie is zorgvuldig omgegaan met de oorspronkelijke stijl. Klassieke elementen zijn bewaard gebleven, terwijl het comfort volledig is aangepast aan de tijd van nu. De dubbele trapopgang naar de eerste verdieping geeft het huis een speels en uniek karakter. De ruimtes boven zijn praktisch ingedeeld en bieden volop mogelijkheden voor slapen, werken of hobby's.

Buitenleven met privacy

Rondom de woning ligt een onderhoudsvriendelijke tuin met verschillende zitplekken. Er is een buitenkeuken, een overkapping en een jacuzzi voor ontspanning het hele jaar door. Achter in de tuin bevindt zich zelfs nog een bijzonder historisch gebouwtje, het oude 'Jodenhuisje', dat een charmante herinnering vormt aan de rijke geschiedenis van deze plek.

Locatie

De Südstraße ligt in een rustige woonwijk aan de zuidzijde van Bad Bentheim, dicht bij het historische centrum en het Bentheimer Wald. Scholen, winkels en het station liggen op korte afstand, en ook de Nederlandse grens is binnen enkele autominuten bereikbaar.

Nieuwsgierig geworden?

Bel ons voor het maken van een afspraak voor een bezichtiging. Wist je dat wij niet alleen huizen aan- en verkopen in Duitsland, maar je ook kunnen begeleiden bij het financieren en emigreren naar Duitsland? Alles onder één dak.



De makelaarskosten zijn voor rekening van de koper en bedragen 3,57% incl. BTW.

Het kopen van een huis is een belangrijke financiële beslissing, vooral als het om een aankoop in Duitsland gaat. Daarom moet je goed geïnformeerd zijn. Wij werken samen met het Euregio Finanz Center. Zij kunnen je alles vertellen over kopen en wonen in Duitsland.

Alle adviseurs spreken Nederlands en Duits.

(www.euregiofinanzcenter.de)

Deze presentatie is met zorg samengesteld. Ondanks dat kunnen er geen rechten worden ontleend aan eventueel foutief opgegeven afmetingen, oppervlakten of overige data. De gegevens hebben uitsluitend een indicatief en informatief karakter. Koper wordt uiteraard in de gelegenheid gesteld eventueel zelf nader onderzoek te laten uitvoeren.

*De huidige houtkachel mag niet gestookt worden, een nieuwere houtkachel mag in samenspraak met de schoorsteenveger gebruikt worden.



MAANDELIJKSE KOSTEN

Nebenkosten

	<i>Kosten per maand</i>	<i>Kosten per kwartaal</i>
Gas		
Stroom	€ 120,00	€ 360,00
Water	€ 240,00	€ 720,00
Verzekering		€ 12,00
Gemeentelijke belastingen	€ 16,00	€ 48,00
Gas		
Strom	€ 120,00	€ 360,00
Wasser	€ 240,00	€ 720,00
Versicherung		€ 12,00
Grundsteuer	€ 16,00	€ 48,00



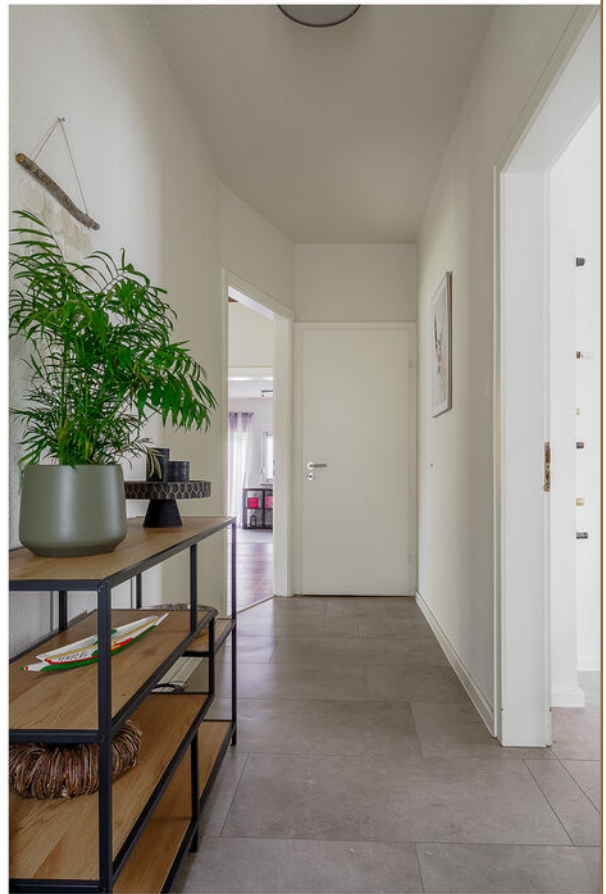









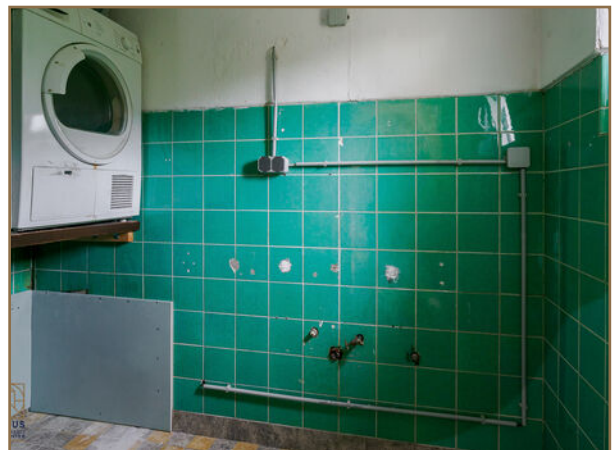
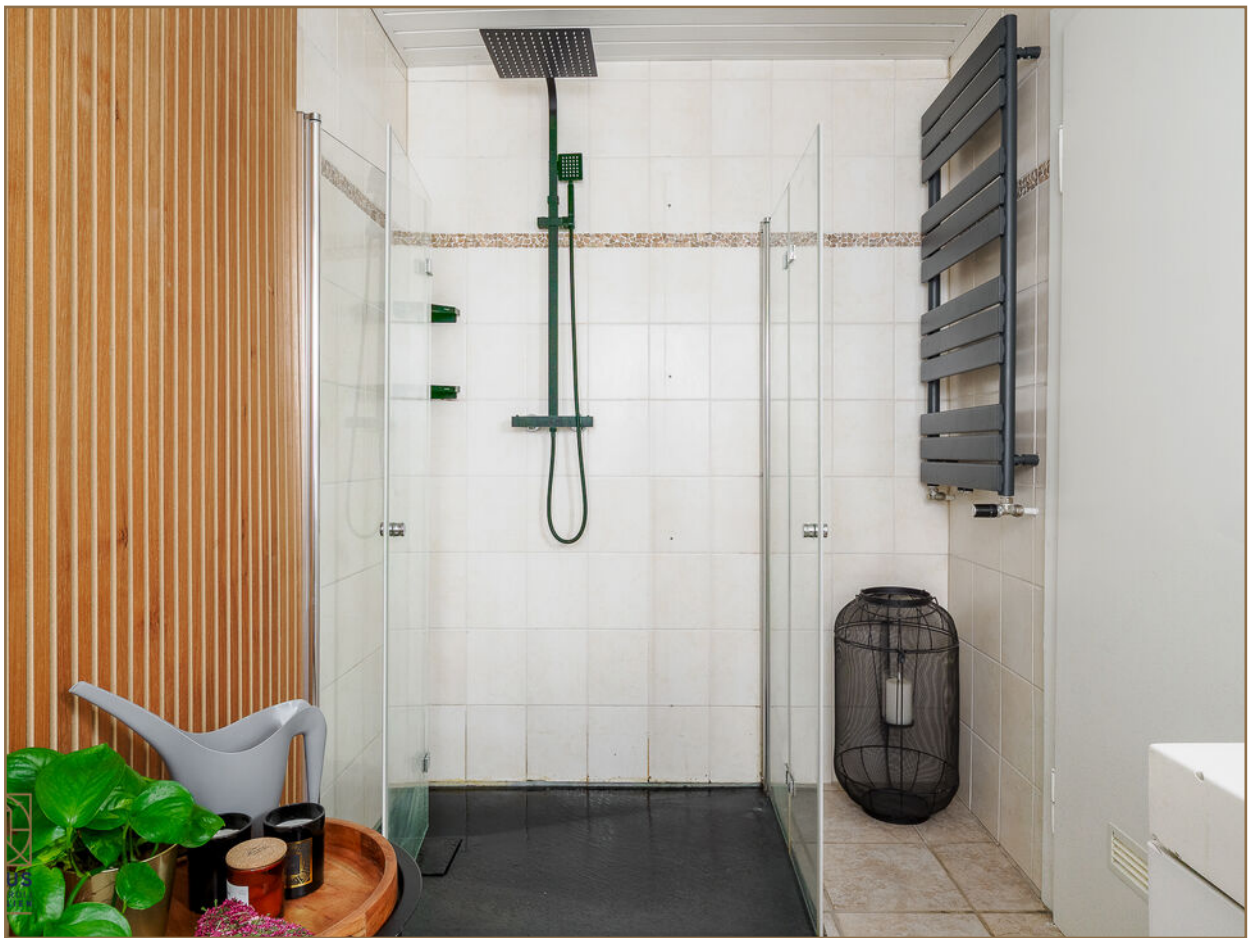





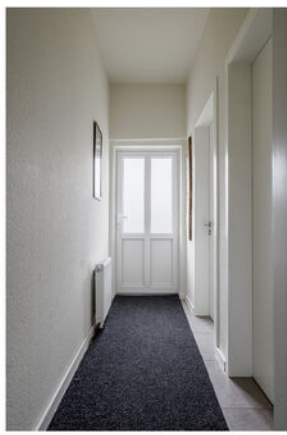
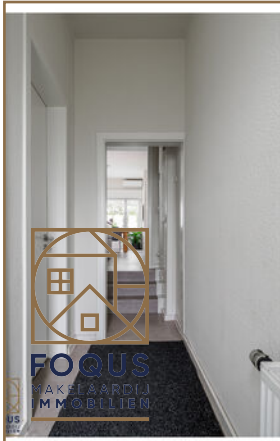

















PLATTEGRONDEN

GRUNDRISSE

Südstraße 41 - Bad Bentheim, Duitsland
Begane Grond



De plattegronden zijn geproduceerd voor promotionele doeleinden en ter indicatie.
Aan de plattegronden kunnen geen rechten worden ontleend
© www.objectenco.nl



PLATTEGRONDEN

GRUNDRISSE



PLATTEGRONDEN

GRUNDRISSE

Südstraße 41 - Bad Bentheim, Duitsland
Eerste Verdieping

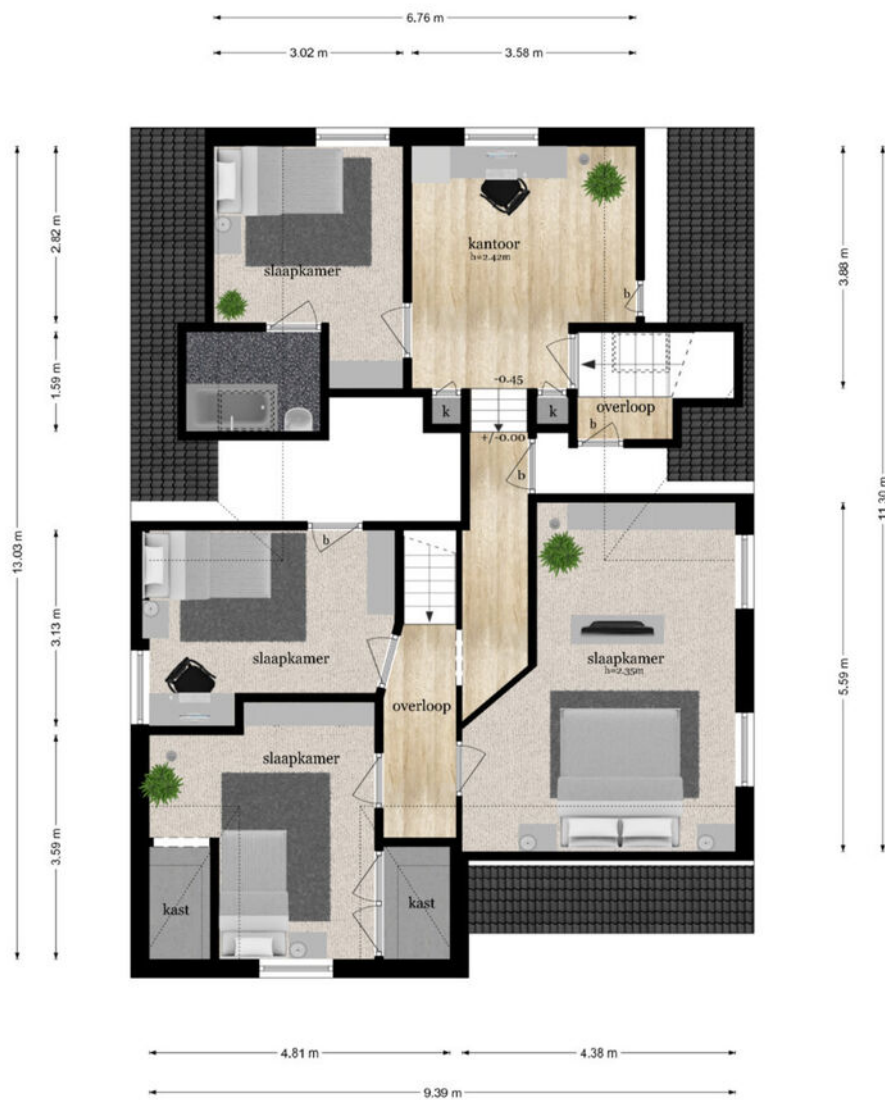

De plattegronden zijn geproduceerd voor promotionele doeleinden en ter indicatie.
Aan de plattegronden kunnen geen rechten worden ontleend
© www.objecten.nl



PLATTEGRONDEN

GRUNDRISSE



PLATTEGRONDEN

GRUNDRISSE

Südstraße 41 - Bad Bentheim, Duitsland
Berging

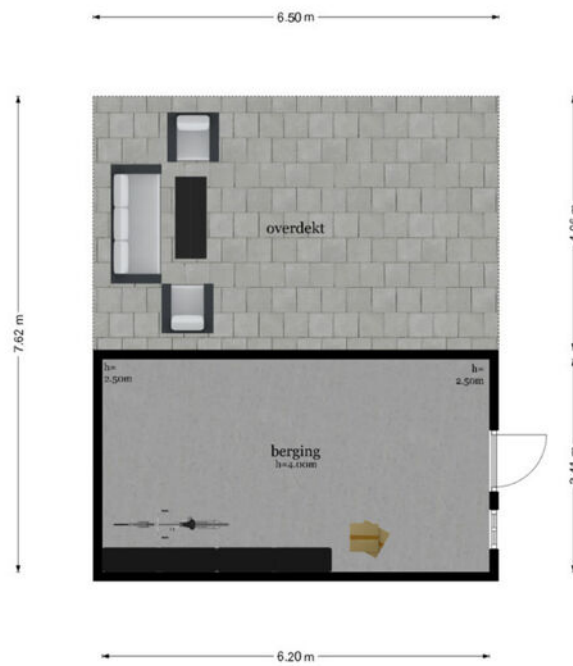

De plattegronden zijn geproduceerd voor promotionele doeleinden en ter indicatie.
Aan de plattegronden kunnen geen rechten worden ontleend.
© www.abjectenco.nl



PLATTEGRONDEN

GRUNDRISSE

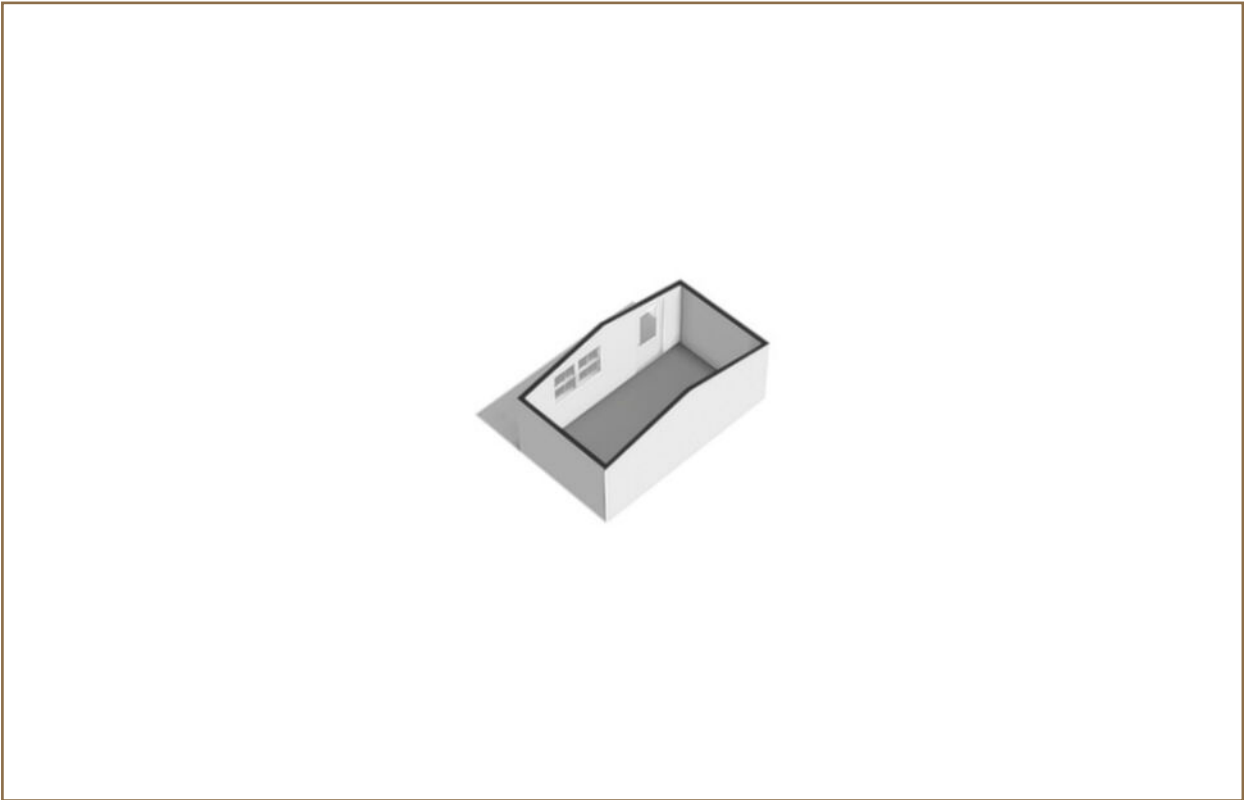
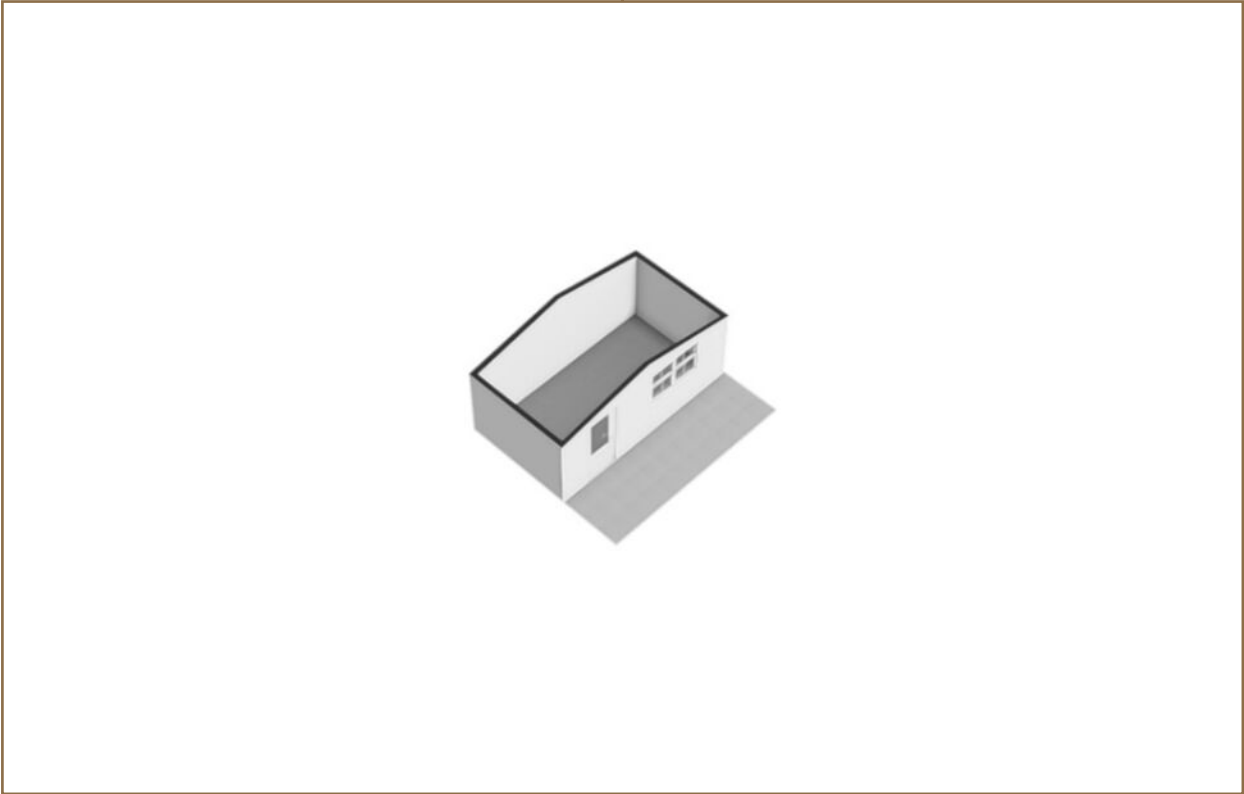

PLATTEGRONDEN

GRUNDRISSE

Südstraße 41 - Bad Bentheim, Duitsland
Kelder

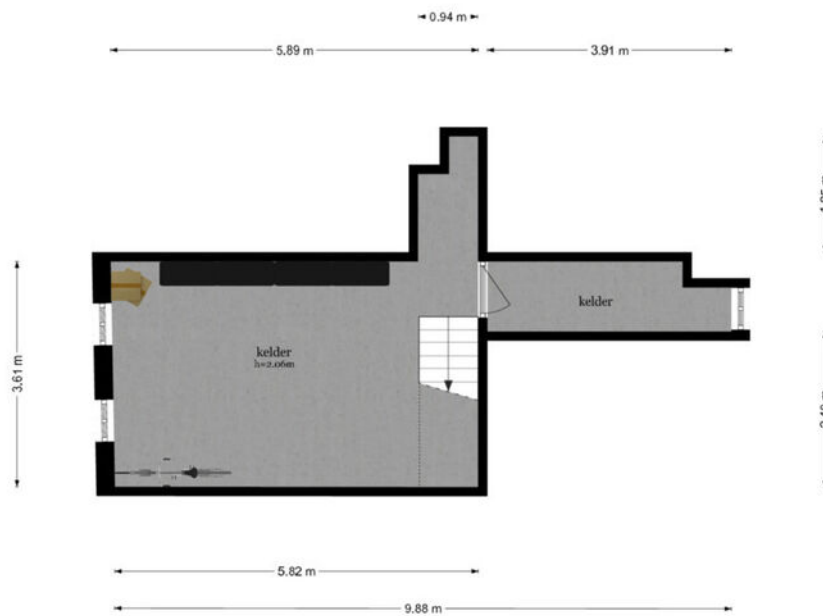

De plattegronden zijn geproduceerd voor promotionele doeleinden en ter indicatie.
Aan de plattegronden kunnen geen rechten worden ontleend
© www.objectneo.nl



PLATTEGRONDEN

GRUNDRISSE

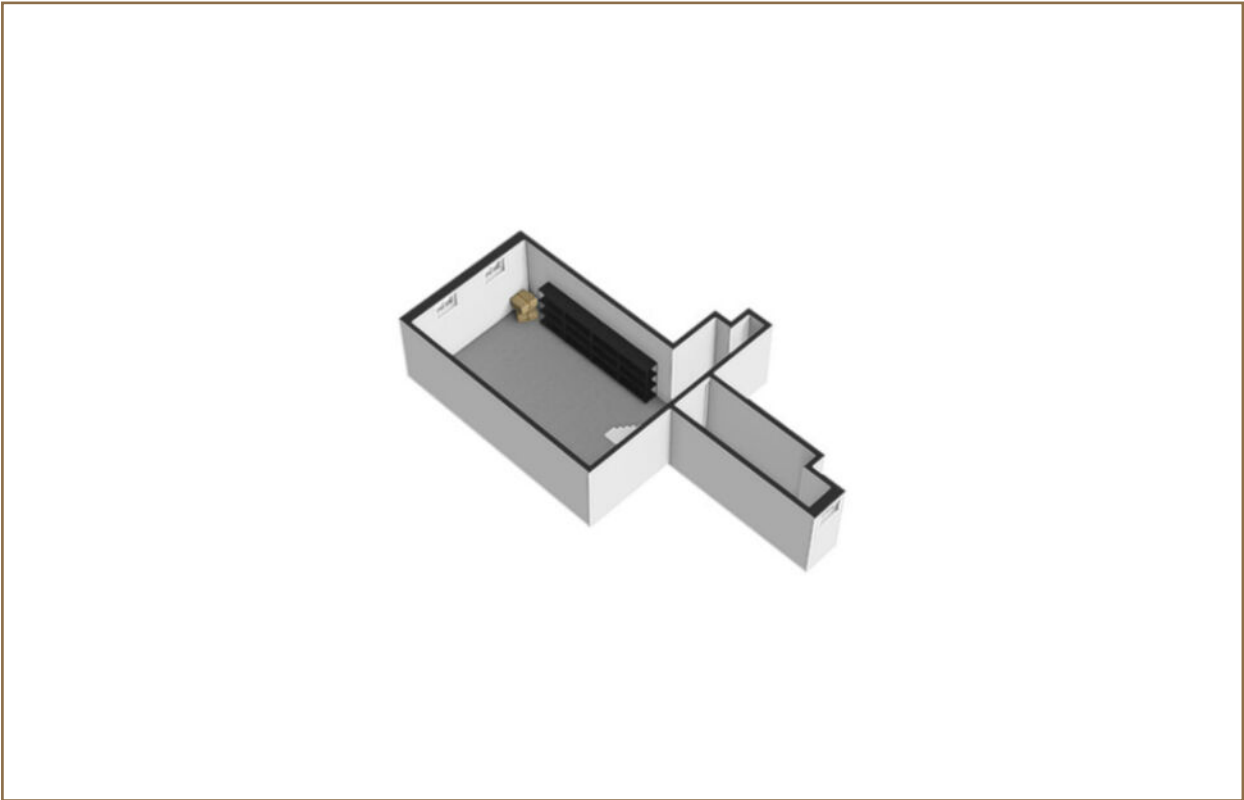
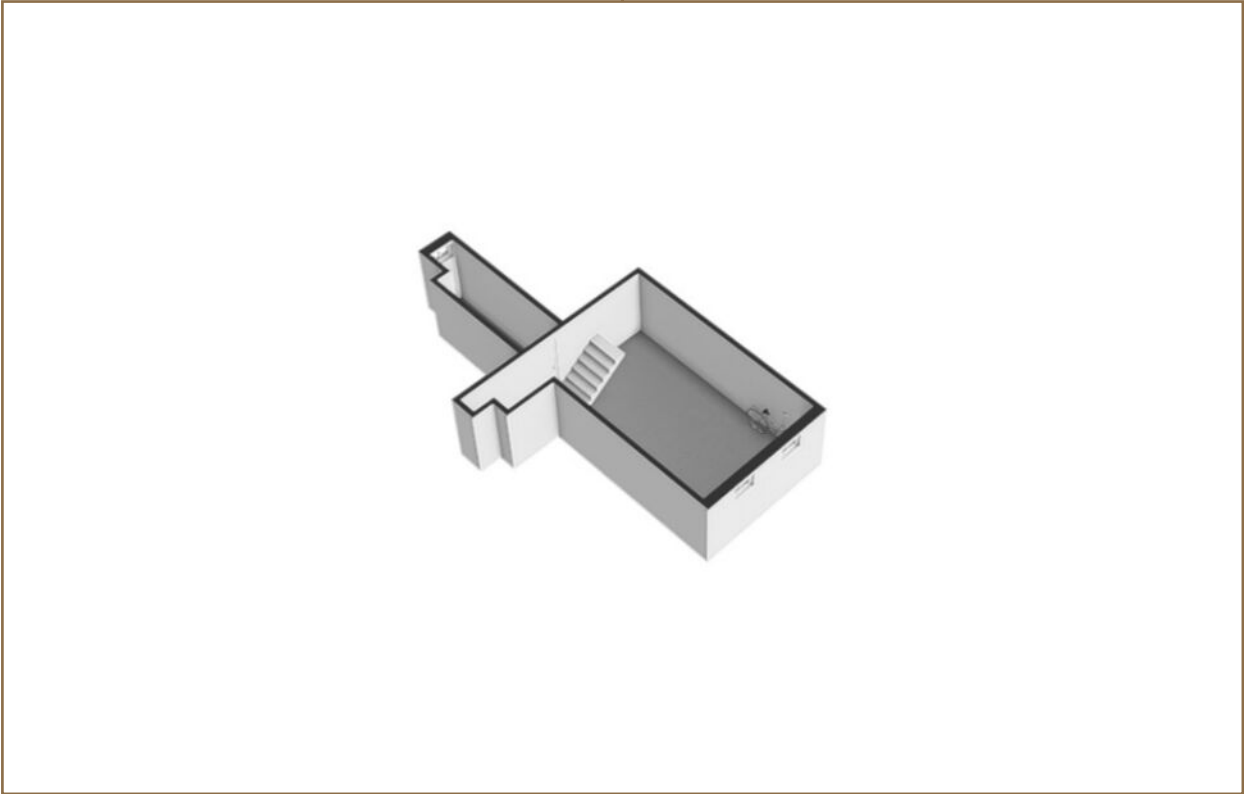

PLATTEGRONDEN

GRUNDRISSE

Südstraße 41 - Bad Bentheim, Duitsland

Perceel

+/-
25.45 m



De plattegronden zijn geproduceerd voor promotionele doeleinden en ter indicatie.
Aan de plattegronden kunnen geen rechten worden ontleend
© www.objectenco.nl



PLATTEGRONDEN

GRUNDRISSE



KADASTRALE KAART

LIEGENSCHAFTSKARTE



Liegenschaftskarte

Erstellt: 07.10.2025

Maßstab: 1:500

Flurstück: 38/2
Flur: 15
Gemarkung: Bad Bentheim

Gemeinde: Bad Bentheim
Kreis: Grafschaft Bentheim
Bundesland: Niedersachsen

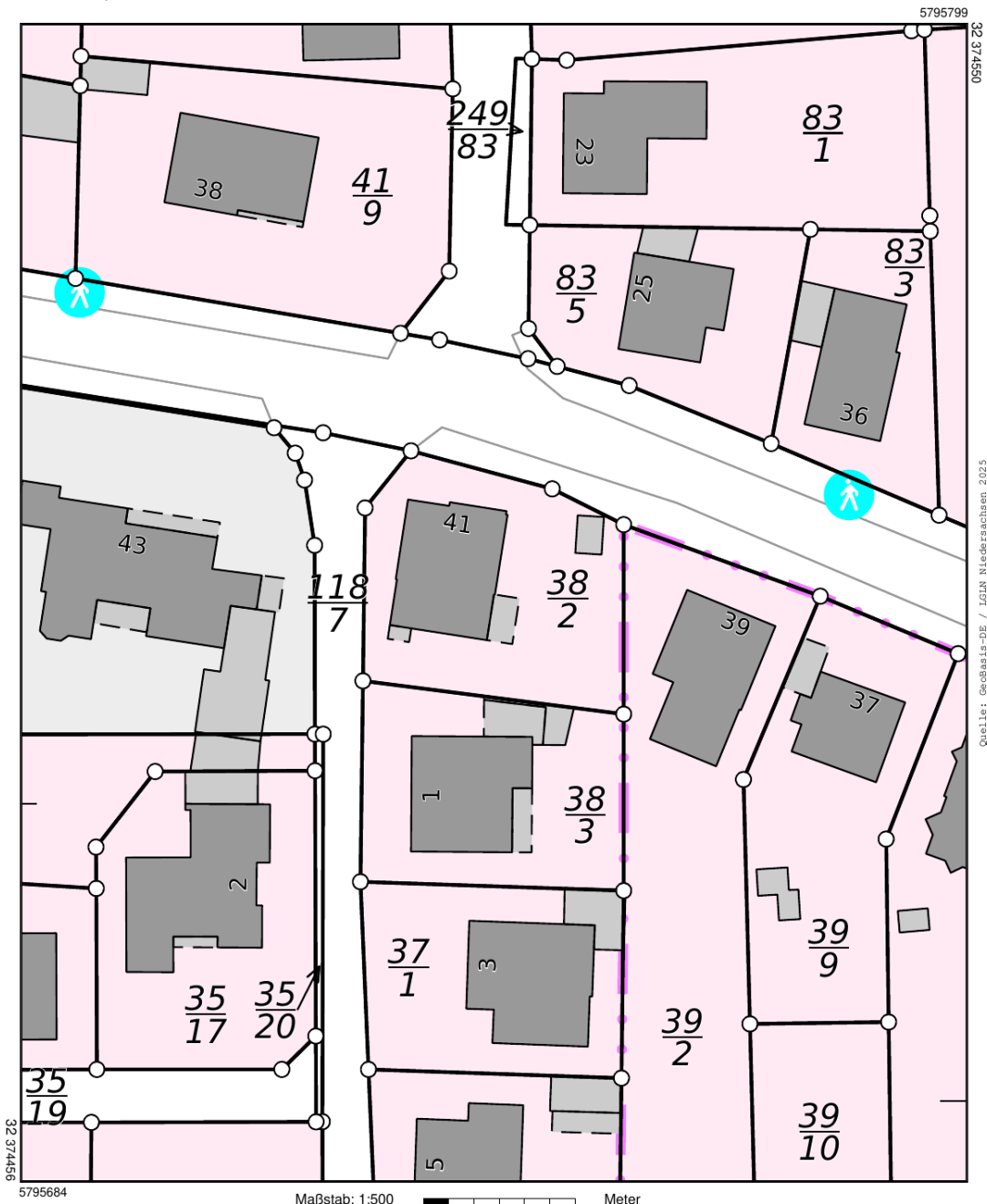

LOCATIE OP KAART

KARTE LOCATION

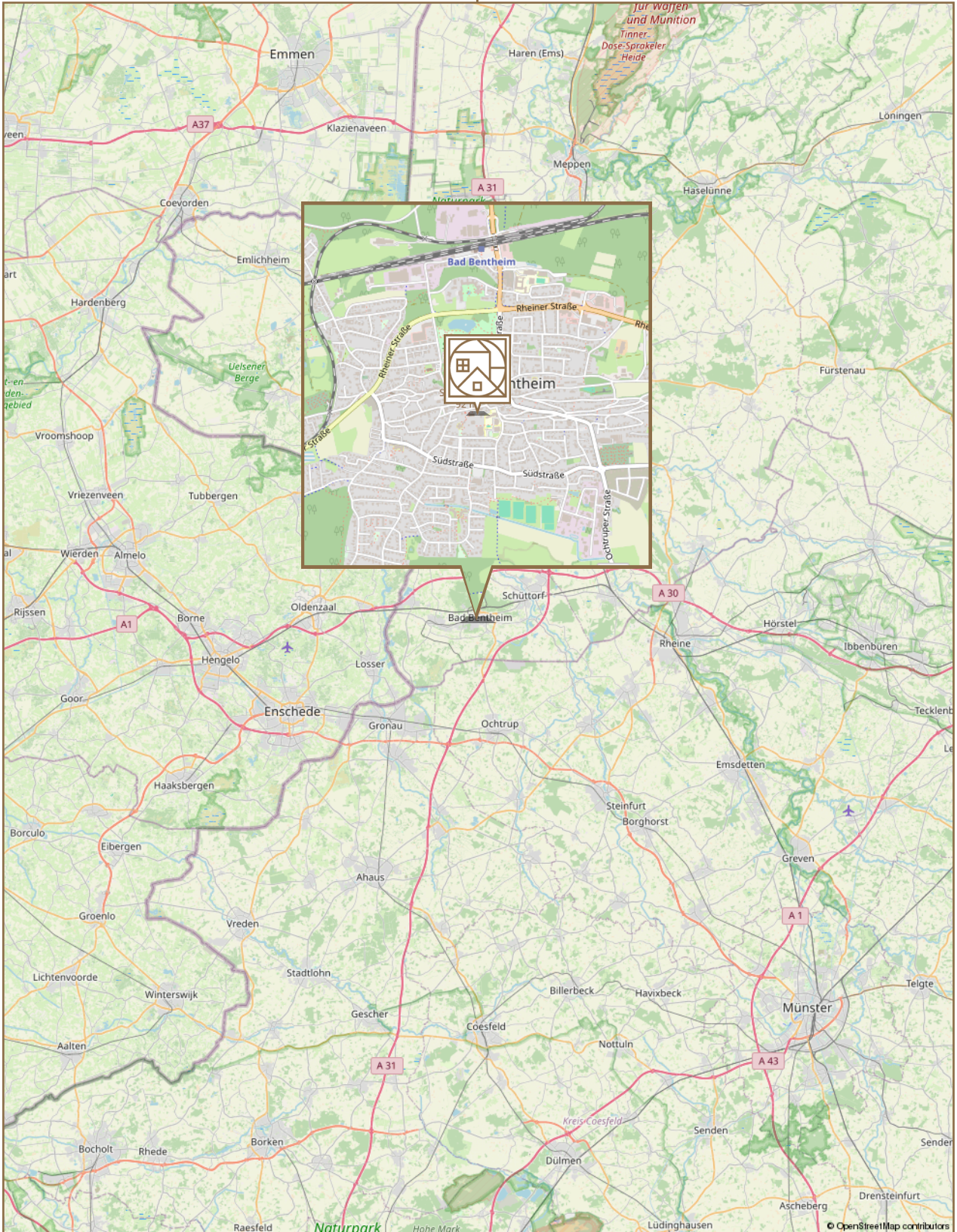

LIJST VAN ZAKEN

VERZEICHNIS DER GEGENSTÄNDE

	<i>Blijft achter</i>	<i>Gaat mee</i>	<i>Kan worden overgenomen</i>	<i>n.v.t</i>
Woning - Interieur				
(Voorzet) openhaard met toebehoren	X			
Allesbrander				X
Houtkachel				X
(Gas)kachels				X
Designradiator(en)				X
Radiatorafwerking				X
Verlichting, te weten				
- inbouwspots/dimmers			X	
- opbouwspots/armaturen/lampen/dimmers			X	
- losse (hang)lampen			X	
-				X
-				X
(Losse)kasten, legplanken, te weten				
-				X
-				X
Raamdecoratie/zonwering binnen, te weten				
- gordijnrails	X			
- gordijnen			X	
- overgordijnen				X
- vitrages				X
- rolgordijnen				X
- lamellen				X
- jaloezieën			X	
- (losse) horren/rolhorren				X
-				X
-				X



LIJST VAN ZAKEN

VERZEICHNIS DER GEGENSTÄNDE

	<i>Blijft achter</i>	<i>Gaat mee</i>	<i>Kan worden overgenomen</i>	<i>n.v.t</i>
Vloerdecoratie, te weten				
- vloerbedekking				X
- parketvloer	X			
- houten vloer(delen)				X
- laminaat	X			
- plavuizen	X			
-				X
-				X
Overig, te weten				
- spiegelwanden		X		
- schilderij ophangstelsel				X
-				X
-				X
-				X
-				X
Woning - Keuken				
Keukenblok (met bovenkasten)	X			
Keuken (inbouw)apparatuur, te weten				
- kookplaat	X			
- (gas)fornuis	X			
- afzuigkap	X			
- magnetron	X			
- oven	X			
- combi-oven/combimagnetron	X			
- koelkast	X			
- vriezer				X
- koel-vriescombinatie				X
- vaatwasser	X			



LIJST VAN ZAKEN

VERZEICHNIS DER GEGENSTÄNDE

	<i>Blijft achter</i>	<i>Gaat mee</i>	<i>Kan worden overgenomen</i>	<i>n.v.t</i>
- Quooker				X
- koffiezetapparaat				X
-				X
-				X
Keukenaccessoires, te weten				
- Buitenkeuken	X			
-				X
-				X
-				X
-				X
-				X
-				X
-				X
Woning - Sanitair/sauna				
Sauna met toebehoren				X
				X
				X
Toilet met de volgende toebehoren				
- toilet	X			
- toiletrolhouder	X			
- toiletborstel(houder)				X
- fontein				X
-				X
-				X
Badkamer met de volgende toebehoren				
- ligbad	X			
- jacuzzi/whirlpool	X			



LIJST VAN ZAKEN

VERZEICHNIS DER GEGENSTÄNDE

	<i>Blijft achter</i>	<i>Gaat mee</i>	<i>Kan worden overgenomen</i>	<i>n.v.t</i>
- douche (cabine/scherm)	X			
- stoomdouche (cabine)				X
- wastafel	X			
- wastafelmeubel	X			
- planchet				X
- toiletkast				X
- toilet				X
- toilethouder				X
- toiletborstel(houder)				X
-				X
-				X
Woning - Extérieur/installaties/veiligheid/energiebesparing				
Schotel/antenne	X			
Brievenbus	X			
Kluis				X
(Voordeur)bel	X			
Alarminstallatie				X
(Veiligheids)sloten en overige inbraakpreventie				X
Rookmelders				X
(Klok)thermostaat	X			
Airconditioning	X			
Screens				X
Rolluiken	X			
Zonwering buiten				X
Telefoonaansluiting/internetaansluiting	X			
Veiligheidsschakelaar wasautomaat				X
Waterslot wasautomaat				X
Zonnepanelen				X
Oplaadpunt elektrische auto				X



LIJST VAN ZAKEN

VERZEICHNIS DER GEGENSTÄNDE

	<i>Blijft achter</i>	<i>Gaat mee</i>	<i>Kan worden overgenomen</i>	<i>n.v.t</i>
				X
				X
				X
				X
				X
Warmwatervoorziening, te weten				
- CV-installatie	X			
- boiler	X			
- geiser				X
-				X
-				X
-				X
Isolatievoorzieningen (voorzetramen/radiatorfolie etc.), te weten				
-				X
-				X
Tuin - Inrichting				
Tuinaanleg/bestrating	X			
Beplanting	X			
				X
Tuin - Verlichting/installaties				
Buitenverlichting	X			
Tijd- of schemerschakelaar/bewegingsmelder				X
				X
Tuin - Bebouwing				
Tuinhuis/buitenberging	X			
Kasten/werkbank in tuinhuis/berging	X			



LIJST VAN ZAKEN

VERZEICHNIS DER GEGENSTÄNDE

	<i>Blijft achter</i>	<i>Gaat mee</i>	<i>Kan worden overgenomen</i>	<i>n.v.t</i>
(Broei)kas				X
				X
				X
Tuin - Overig				
Overige tuin, te weten				
- (sier)hek				X
- vlaggenmast(houder)				X
-				X
-				X
Overig - Contracten				
CV: Nee				
Boiler: Nee				
Zonnepanelen: Nee				



KOOPPROCES

KAUFVORGANG



WIE ZIJN WIJ

WERR SIND WIR

Welkom bij Foqus Makelaardij, jouw vertrouwde partner voor kopen en wonen in Duitsland. Gevestigd in het prachtige Twente, zijn wij een onafhankelijk makelaarskantoor dat zich onderscheidt door onze specialistische kennis en een uitgebreid netwerk, zowel lokaal als in Duitsland. Onze expertise in de Duitse vastgoedmarkt stelt ons in staat om jou op een persoonlijke en professionele manier te begeleiden bij al je vastgoedbehoeften over de grens.

Bij Foqus Makelaardij geloven we in de kracht van persoonlijke aandacht en betrokkenheid. Wij hanteren een werkwijze die gebaseerd is op duidelijke communicatie en transparantie. Onze korte communicatielijnen zorgen ervoor dat je altijd direct contact hebt met je makelaar, zodat we snel en efficiënt kunnen inspelen op jouw wensen en vragen.

Ons doel is om duurzame relaties op te bouwen die verder gaan dan de aankoop of verkoop van je woning. Bij ons stopt het contact niet na de transactie. We zijn er voor jou, met een kop koffie en een luisterend oor, voor al je vragen en zaken die na afloop nog naar voren komen en aandacht nodig hebben.

Met Foqus Makelaardij kies je voor een persoonlijke en deskundige benadering in de dynamische wereld van vastgoed. Of je nu een woning zoekt, wilt verkopen, of interesse hebt in de Duitse markt, wij staan klaar om je te begeleiden met onze diepgaande kennis en jarenlange ervaring. Kom gerust langs op ons kantoor in Twente of neem contact met ons op voor een vrijblijvend gesprek. Bij Foqus Makelaardij ben je altijd welkom.



Willkommen bei Foqus Immobilien, deinem vertrauenswürdigen Partner in der Welt der Immobilien. Mit Sitz im wunderschönen Twente sind wir ein unabhängiges Maklerbüro, das sich durch unser spezialisiertes Wissen und ein umfangreiches Netzwerk sowohl lokal als auch in Deutschland auszeichnet. Unsere Expertise auf dem deutschen Immobilienmarkt ermöglicht es uns, dich auf eine persönliche und professionelle Weise bei all deinen Immobilienbedürfnissen jenseits der Grenze zu begleiten.

Bei Foqus Immobilien glauben wir an die Kraft persönlicher Aufmerksamkeit und Engagement. Unsere Arbeitsweise basiert auf klarer Kommunikation und Transparenz. Unsere kurzen Kommunikationswege sorgen dafür, dass du immer direkten Kontakt zu deinem Makler hast, sodass wir schnell und effizient auf deine Wünsche und Fragen eingehen können.

Unser Ziel ist es, dauerhafte Beziehungen aufzubauen, die über den Kauf oder Verkauf deiner Immobilie hinausgehen. Bei uns endet der Kontakt nicht nach der Transaktion. Wir sind für dich da, mit einer Tasse Kaffee und einem offenen Ohr, für alle deine Fragen und Angelegenheiten, die nach Abschluss noch auftauchen und Aufmerksamkeit benötigen.

Mit Foqus Immobilien wählst du einen persönlichen und fachkundigen Ansatz in der dynamischen Welt der Immobilien. Ob du ein Haus suchst, verkaufen möchtest oder Interesse am deutschen Markt hast, wir stehen bereit, dich mit unserem fundierten Wissen und jahrelanger Erfahrung zu begleiten. Komm gerne in unserem Büro in Twente vorbei oder nimm Kontakt mit uns auf für ein unverbindliches Gespräch. Bei Foqus Immobilien bist du immer willkommen.



MAAK KENNIS MET FOQUS

FOQUS IMMOBILIEN





 Ik ben Daisy, eigenaar en makelaar bij Foqus Makelaardij. Met persoonlijke aandacht en een informele aanpak begeleid ik mijn klanten bij het kopen of verkopen van hun woning, zowel in Nederland als in Duitsland. Voor mij staat helderheid en vertrouwen voorop. Samen zorgen we ervoor dat jouw woonwensen werkelijkheid worden. Ik kijk ernaar uit om je te ontmoeten!

 Mijn naam is Margot en ik ben werkzaam als Office Manager bij Foqus Makelaardij. De dynamiek en afwisseling binnen de vastgoedwereld spraken mij direct aan. Na het eerste kennismakingsgesprek met Daisy voelde ik meteen dat dit de juiste plek voor mij was.

Binnen mijn functie ben ik verantwoordelijk voor het onderhouden van contact tussen kopers en verkopers, het actualiseren van het woningaanbod op onze website foqus.nl, Funda en diverse Duitse verkoopportalen. Daarnaast verzorg ik administratieve werkzaamheden en beheer ik de agenda's van onze makelaars.

Wanneer je contact opneemt met ons kantoor, is de kans groot dat je mij aan de telefoon krijgt. Graag tot horens!

 Ich bin Daisy, Eigentümerin und Maklerin bei Foqus Immobilien. Mit persönlicher Aufmerksamkeit und einem informellen Ansatz begleite ich meine Kunden beim Kauf oder Verkauf ihrer Immobilie, sowohl in den Niederlanden als auch in Deutschland. Für mich stehen Klarheit und Vertrauen an erster Stelle. Gemeinsam sorgen wir dafür, dass Ihre Wohnträume Wirklichkeit werden. Ich freue mich darauf, Sie kennenzulernen!

 Margot, Office Managerin.
Ich bin Margot und unterstütze das Team von Foqus Makelaardij als kaufmännische Mitarbeiterin im Innendienst. Die Vielseitigkeit und das Tempo der Immobilienbranche haben mich sofort begeistert. Schon nach dem ersten Gespräch mit Daisy wusste ich: Das ist der richtige Platz für mich.

Ich koordiniere die Kommunikation zwischen Käufern und Verkäufern, pflege unsere Immobilienangebote auf foqus.nl, Funda und deutschen Portalen, übernehme organisatorische Aufgaben und behalte die Terminkalender unserer Makler im Blick.

Rufen Sie bei uns an? Dann hören Sie wahrscheinlich mich zuerst.
Bis bald!!



FOQUS



**MAKELAARDIJ
IMMOBILIËN**

Contact

Tubantiasingel 89
7514 AB Enschede

+31 (0)53 209 3000
info@foqus.nl

www.foqus.nl

Deze presentatie is met zorg samengesteld, ondanks dat kunnen er geen rechten worden ontleend aan eventueel foutief opgegeven afmetingen, oppervlakten of overige data. De gegevens hebben uitsluitend een indicatief en informatief karakter. Koper wordt uiteraard in de gelegenheid gesteld eventueel zelf nader onderzoek te laten uitvoeren.

Diese Präsentation wurde mit Sorgfalt zusammengestellt, dennoch können aus falsch angegebenen Maßen, Flächen oder sonstigen Daten keine Rechte abgeleitet werden. Die Daten sind nur indikativ und informativ. Dem Käufer wird selbstverständlich die Möglichkeit gegeben, bei Bedarf weitere Nachforschungen anzustellen.