

EVELEENS
makelaars o.z.

powered by team Karin Eveleens

TE HUUR

AALSMEER
Dorpsstraat 117

Kenmerken & specificaties



Huurprijs:	€ 4.950 p.m.
Bouwjaar:	1995
Soort:	eengezinswoning
Kamers:	5, waarvan 4 slaapkamers
Inhoud:	793 m ³
Woonoppervlakte:	196 m ²
Perceeloppervlakte:	490 m ²
Overige inpandige ruimte:	18 m ²
Externe bergruimte:	8 m ²
Energie label:	C

Omschrijving

Op loopafstand van het centrum van Aalsmeer ligt deze keurig verzorgde vrijstaande villa met garage en besloten tuin. Aalsmeer is een levendige gemeente, goed bereikbaar vanaf Schiphol, Amsterdam (20 autominuten), Haarlem en uitvalswegen. De Westeinderplassen vormen een uniek natuur- en recreatiegebied. Het Amsterdamse Bos en het Noordzeestrand zijn vlak bij.

Indeling

Royale entree met toilet, meterkast en toegang tot de woonkamer. De ruime en lichte woonkamer is voorzien van een prachtige houten parketvloer. De keuken beschikt over een inductiekookplaat, vaatwasser, koelkast met vriesvak, oven en een combi. Aan de achterzijde is plaats voor een grote eettafel en geven de openslaande deuren toegang tot de tuin. Verder is er een bijkeuken, waar tevens de wasmachine en droger staan, en toegang tot de garage met elektrische deur.

Op de eerste verdieping zijn twee ruime slaapkamers, de badkamer, apart toilet en een berghok. De badkamer is van alle gemakken voorzien met een ligbad, douche, dubbele wastafel en design radiator. De hoofdslaapkamer is aan de achterzijde en is uitgerust met een inloopkast.

De zolderverdieping bestaat uit de derde en vierde slaapkamer en heeft nog een hoop opbergruimte.

Tuin

De achtertuin heeft een oppervlakte van maar liefst 210 m² en geniet van veel groen en privacy. De tuin is fraai aangelegd met sierbestrating en beplanting en beschikt over een berging. De huurprijs is inclusief het onderhoud van de tuin door een tuinman.

Goed om te weten

- De woning is per direct beschikbaar
- Minimale huurtermijn is één jaar
- De huurprijs is inclusief tuinonderhoud, voorschot van verbruik gas/water/elektra en tv/internet van € 450,-- per maand (meerverbruik wordt jaarlijks verrekend)
- De woning is gestoffeerd, niet gemeubileerd
- Waarborgsom is gelijk aan 2 maanden huur
- Huurovereenkomst: op basis model ROZ
- Kandidaat-huurders worden gescreend op basis van identiteit en solvabiliteit.

Verhuurder heeft het recht om een huurder af te wijzen op basis van de uitkomst van deze toetsing

Aalsmeer

Aalsmeer is gunstig gelegen in de randstad. Uitvalswegen naar Amsterdam, Haarlem, Hoofddorp, Amstelveen, Utrecht en Den Haag zijn eenvoudig bereikbaar. Binnen een half uur bereikt u met de auto het centrum van Amsterdam en binnen een kwartier zit u met de bus op Schiphol-Plaza. Ook qua openbaar vervoer ligt Aalsmeer zeer gunstig: Twee treinstations op korte afstand (Hoofddorp en Schiphol zijn goed bereikbaar met de bus). Vanuit deze stations zijn er aansluitingen naar de verschillende grote steden. Aalsmeer heeft een rijk verenigingsleven op velerlei gebied. De Westeinderplassen bieden een uniek natuur- en recreatiegebied met mooi open water voor de watersport en een wirwar aan slotjes om te verkennen met de motorboot of kano. Daarnaast is ook het nabijgelegen Amsterdamse Bos een fijn recreatiegebied voor een wandeling, theater of om te sporten. Een verrassend dorp waar het heerlijk wonen is, midden in de Randstad.

English translation

Within walking distance of the center of Aalsmeer is this nicely maintained detached villa with garage and private garden. Aalsmeer is a lively community, easily accessible from Schiphol Airport, Amsterdam (20 minutes by car), Haarlem and highways. The Westeinderplassen are a unique nature and recreation area. The Amsterdamse Bos and the North Sea beach are close by.

Layout

Spacious entrance with toilet, meter cupboard and access to the living room. The spacious and bright living room has a beautiful wooden parquet floor. The kitchen has an induction hob, dishwasher, fridge freezer, oven and combi. At the rear there is room for a large dining table and the French doors give access to the garden. There is also a utility room, which also houses the washing machine and dryer, and access to the garage with electric door.

On the second floor are two spacious bedrooms, the bathroom, separate toilet and a storage room. The bathroom is fully equipped with a bathtub, shower, double sink and design radiator. The master bedroom is at the rear and is equipped with a walk-in closet.

The attic floor consists of the third and fourth bedrooms and has a lot of storage space.

Garden

The backyard has an area of no less than 210 m² and enjoys plenty of greenery and privacy. The garden is beautifully landscaped with decorative paving and planting and features a shed. The rent includes the maintenance of the garden by a gardener.

Good to know

- The property is available immediately
- Minimum rental period is one year
- The rental price includes garden maintenance, advance payment of gas / water / electricity and TV / internet consumption of € 450, - per month (additional consumption is settled annually)
- The house is unfurnished, not furnished
- Deposit is equal to 2 months rent
- Lease agreement: based on ROZ model
- Candidate-tenants will be screened on the basis of identity and solvency. Landlord has the right to reject a tenant based on the outcome of this screening

Aalsmeer

Aalsmeer is conveniently located in the Randstad. Easy access to Amsterdam, Haarlem, Hoofddorp, Amstelveen, Utrecht and The Hague. Within half an hour you can reach the center of Amsterdam by car and within fifteen minutes you can be at Schiphol-Plaza by bus. In terms of public transportation, Aalsmeer is also very convenient: Two train stations within a short distance (Hoofddorp and Schiphol are easily accessible by bus). From these stations there are connections to the various major cities. Aalsmeer has a rich club life in many areas. The Westeinderplassen offer a unique natural and recreational area with beautiful open water for water sports and a maze of ditches to explore by motorboat or canoe. In addition, the nearby Amsterdamse Bos is also a fine recreational area for a walk, theater or for sports. A surprising village where it is wonderful to live, in the middle of the Randstad.















C

Plattegronden

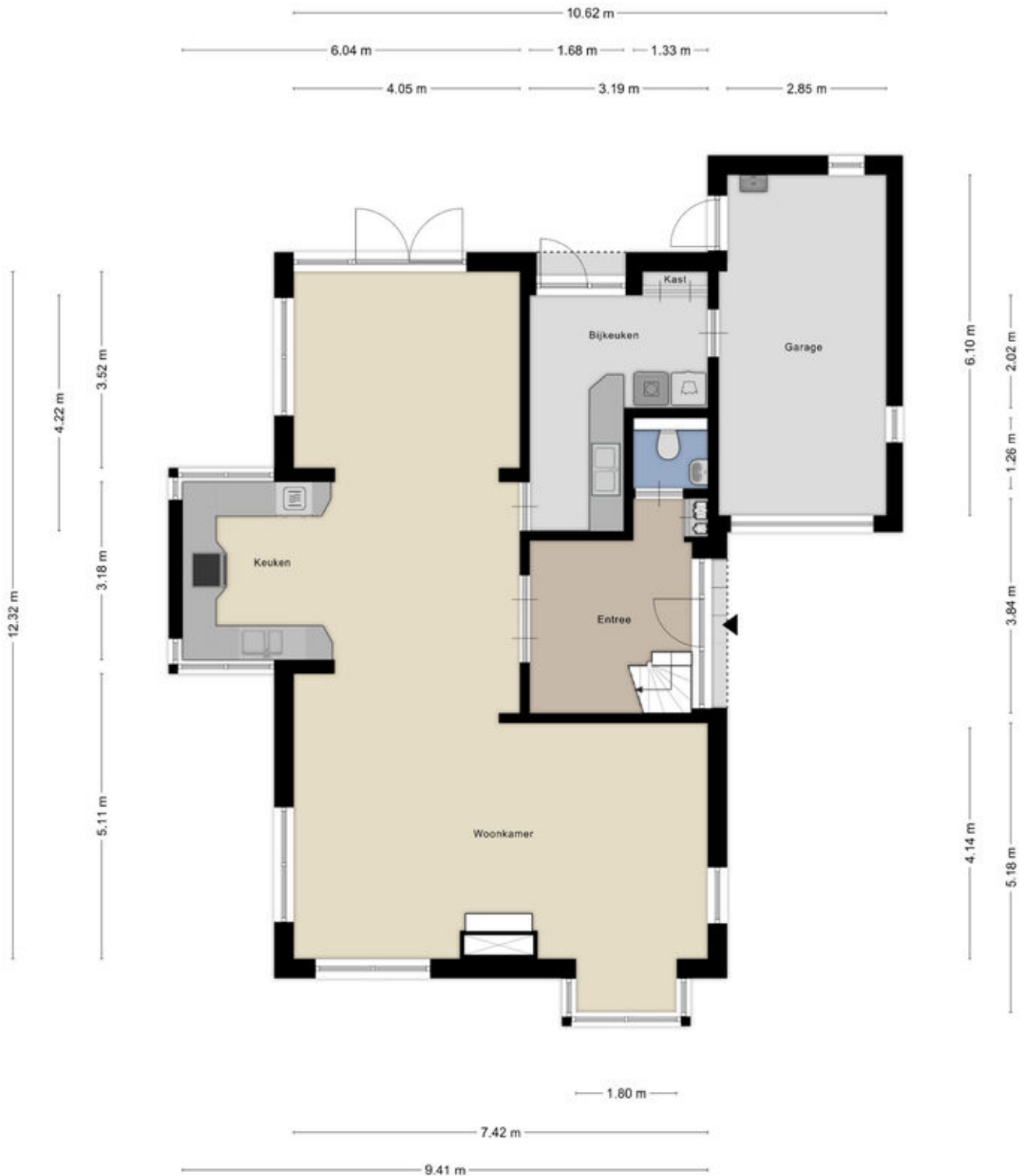



Aan de plattegronden kunnen geen rechten worden ontleend
 © Zibber www.zibber.nl

2.97 m 0.88 m

2.69 m 0.55 m

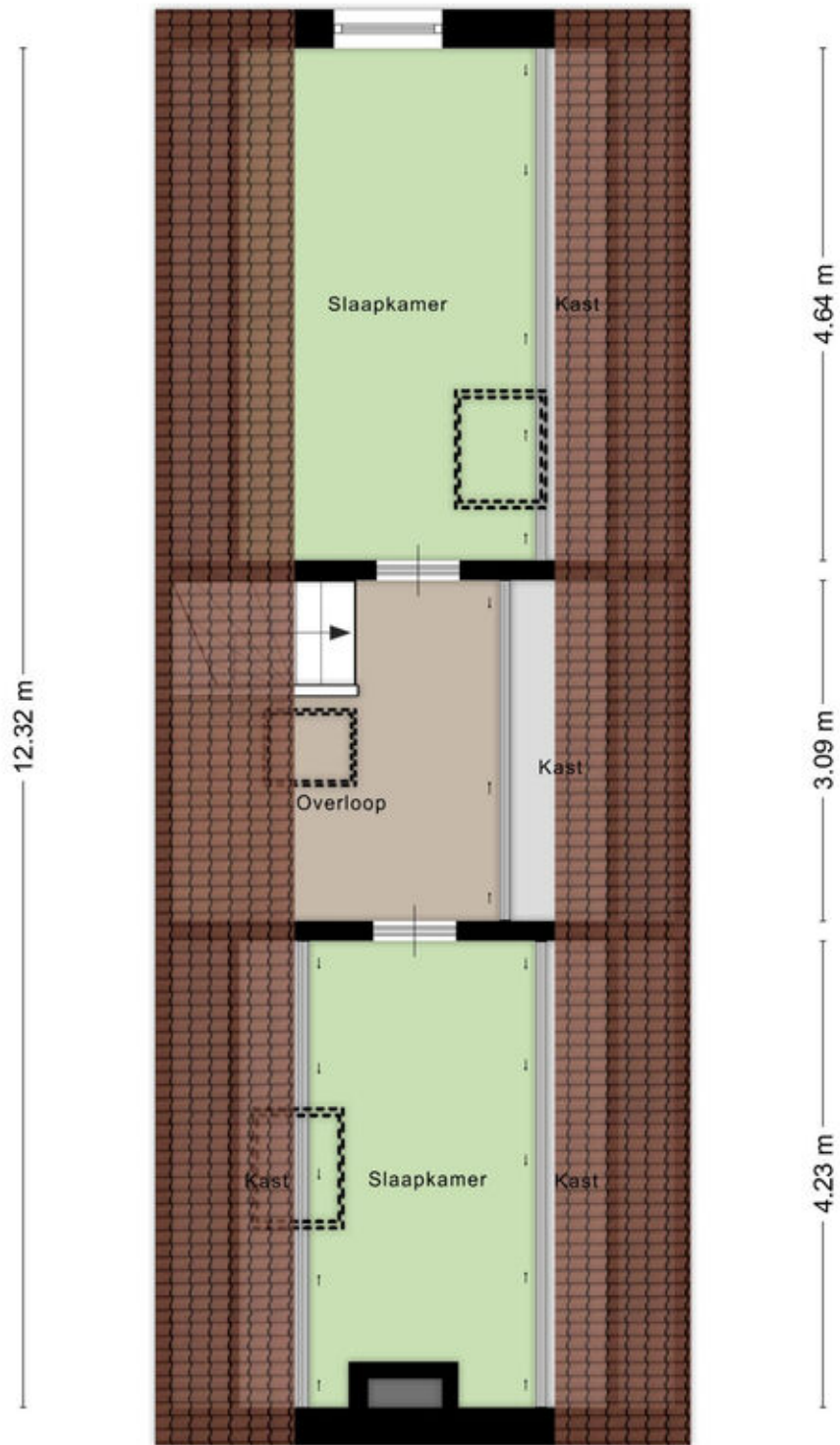

2.36 m

0.53 m 2.05 m 0.55 m

4.55 m



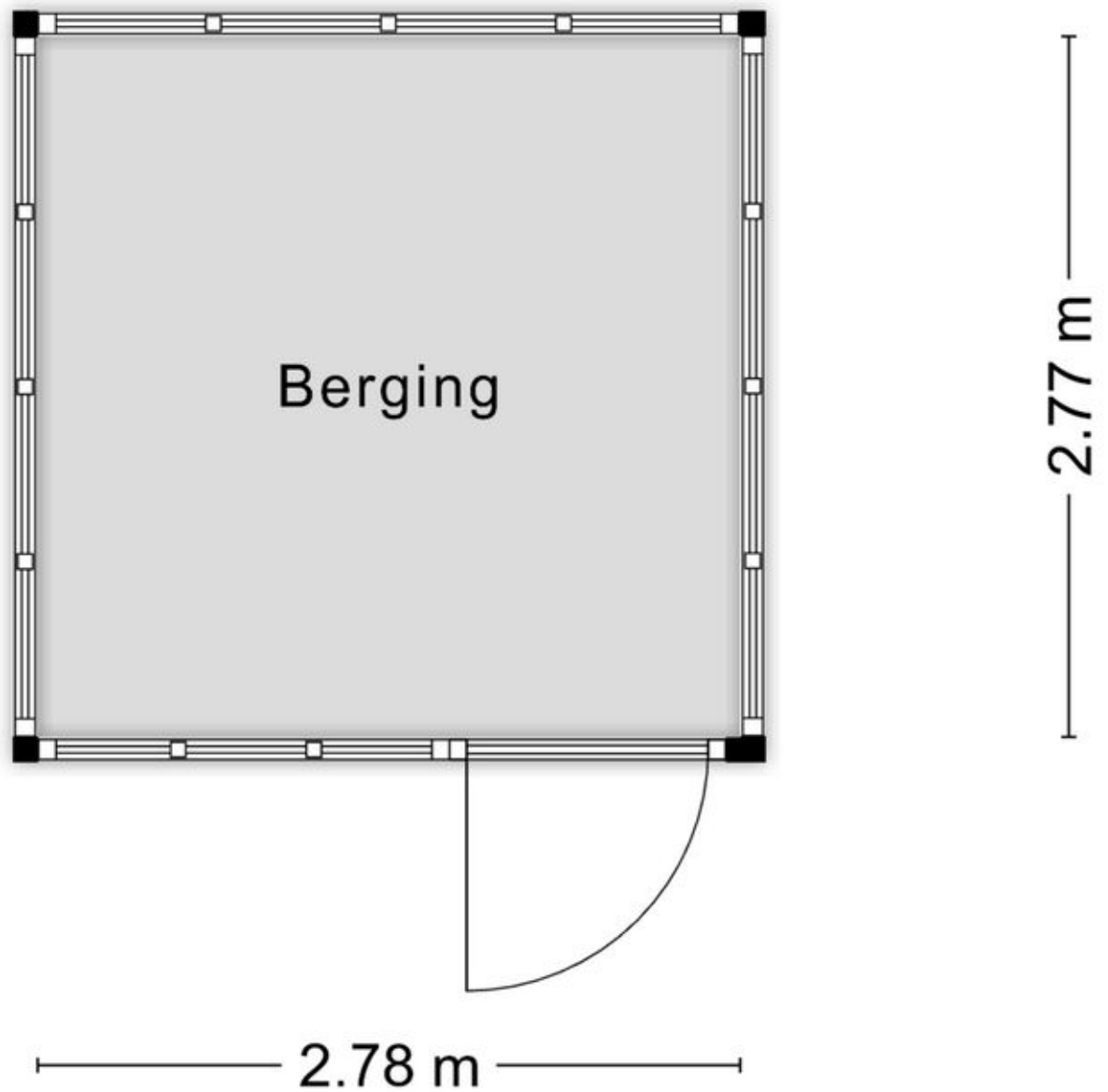

Aan de plattegronden kunnen geen rechten worden ontleend
© Zibber www.zibber.nl

Locatie op de kaart

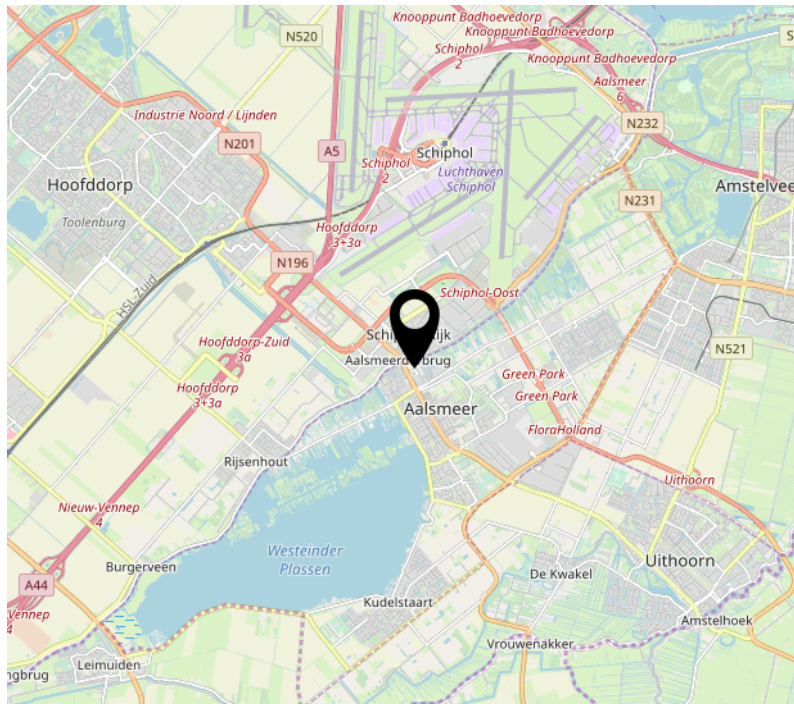
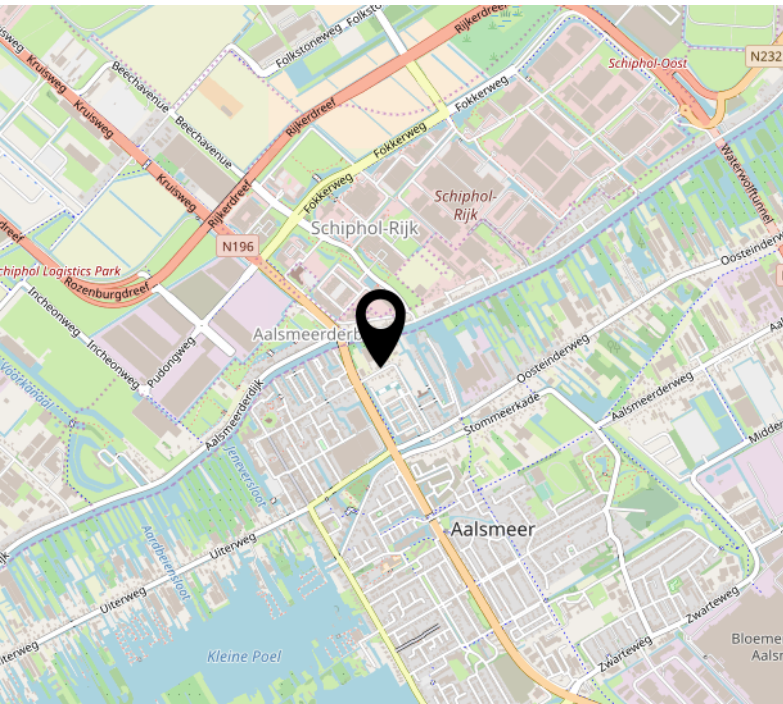
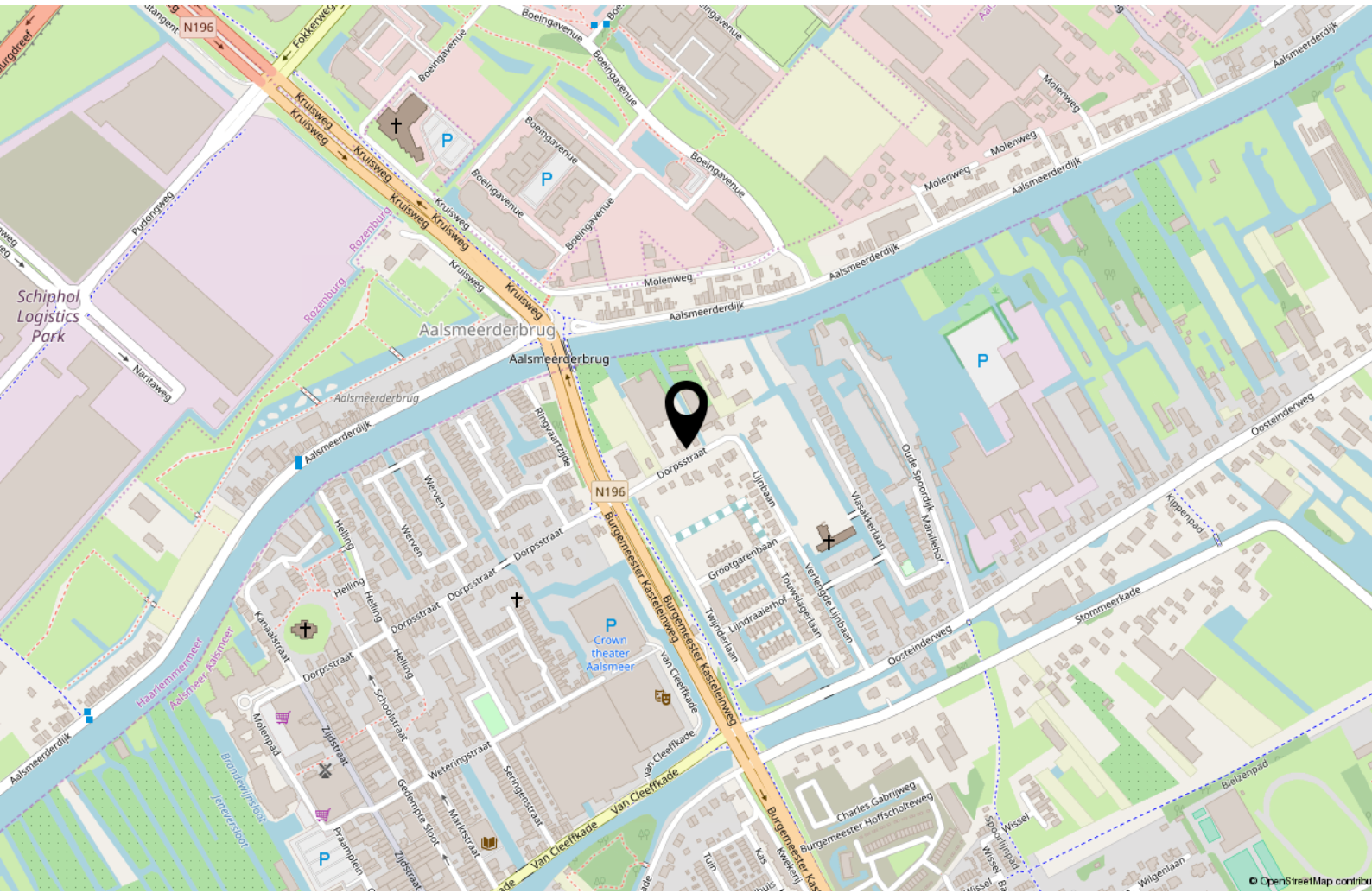

Interesse?



powered by team Karin Eveleens

Punterstraat 2
1431 CT Aalsmeer

0297-344 444
info@eveleens.nl
www.eveleens.nl